

АЭТЕРНА

НАУЧНО-ИЗДАТЕЛЬСКИЙ ЦЕНТР

ISSN 2541-8076

№ 6-2/2022



НАУЧНЫЙ
ЭЛЕКТРОННЫЙ
ЖУРНАЛ
Академическая
Публицистика

**НАУЧНЫЙ
ЭЛЕКТРОННЫЙ
ЖУРНАЛ
«АКАДЕМИЧЕСКАЯ
ПУБЛИЦИСТИКА»**

ISSN 2541-8076

Учредитель, издатель и редакция
научного электронного журнала
«Академическая публицистика»:

Общество с ограниченной ответственностью «Аэтерна»

450057, г. Уфа, ул. Пушкина 120

+7 347 266 60 68

<https://aeterna-ufa.ru>

info@aeterna-ufa.ru

Верстка / корректура: Мартиросян О.В. / Некрасова Е.В.

Подписано для публикации на сайте

<https://aeterna-ufa.ru>

25.06.2022 г.

Формат 60x90/8.

Усл. печ. л. 36.30.

Электронные текстовые данные (6.5 Мб).

Цена свободная.

Распространяется по подписке.

Все статьи проходят экспертную оценку. Точка зрения редакции не всегда совпадает с точкой зрения авторов публикуемых статей. Авторы статей несут полную ответственность за содержание статей и за сам факт их публикации. Учредитель, издатель и редакция не несет ответственности перед авторами и/или третьими лицами и организациями за возможный ущерб, вызванный публикацией статьи.

При использовании и заимствовании материалов
ссылка обязательна

Главный редактор:

Сукиасян А. А., кандидат экономических наук, доцент.

Редакционный совет:

Абидова Гулмира Шухратовна, доктор технических наук (DSc)
Агафонов Юрий Алексеевич, доктор медицинских наук
Алдакушева Алла Брониславовна, кандидат экономических наук
Алейникова Елена Владимировна, доктор государств. управления
Алиев Закир Гусейн оглы, доктор философии аграрных наук
Бабаян Анжела Владиславовна, доктор педагогических наук
Баишева Зия Вагизовна, доктор филологических наук
Байгузина Люза Закиевна, кандидат экономических наук
Булатова Айсылу Ильдаровна, кандидат социологических наук
Бурак Леонид Чеславович, кандидат технических наук
Ванесян Ашот Саркисович, доктор медицинских наук
Васильев Федор Петрович, доктор юридических наук
Вельчинская Елена Васильевна, доктор фармацевтических наук
Виневская Анна Вячеславовна, кандидат педагогических наук
Габрус Андрей Александрович, кандидат экономических наук
Галимова Гузалия Абкадировна, кандидат экономических наук
Гетманская Елена Валентиновна, доктор педагогических наук
Гимранова Гузель Хамидулловна, кандидат экономических наук
Григорьев Михаил Федосеевич, кандидат сельскохозяйственных наук
Грузинская Екатерина Игоревна, кандидат юридических наук
Гулиев Игбал Адилевич, кандидат экономических наук
Датый Алексей Васильевич, доктор медицинских наук
Долгов Дмитрий Иванович, кандидат экономических наук
Ежкова Нина Сергеевна, доктор педагогических наук, доцент
Екшикеев Тагер Кадырович, кандидат экономических наук
Епхиева Марина Константиновна, кандидат педагогических наук
Ефременко Евгений Сергеевич, кандидат медицинских наук
Закиров Мунавир Закиевич, кандидат технических наук
Зарипов Хусан Баходирович, доктор философии по экономическим наукам
Иванова Нионила Ивановна, доктор сельскохозяйственных наук
Калужина Светлана Анатольевна, доктор химических наук
Касимова Дилара Фаритовна, кандидат экономических наук
Киракосян Сусана Арсеновна, кандидат юридических наук
Киркимбаева Жумагуль Слямбековна, доктор ветеринарных наук
Кленина Елена Анатольевна, кандидат философских наук
Козлов Юрий Павлович, доктор биологических наук
Колесников Александр Сергеевич, кандидат технических наук
Кондрашихин Андрей Борисович, доктор экономических наук
Кконопацкова Ольга Михайловна, доктор медицинских наук
Куликова Татьяна Ивановна, кандидат психологических наук
Курбанаева Лилия Хамматовна, кандидат экономических наук
Курманова Лилия Рашидовна, доктор экономических наук
Ларионов Максим Викторович, доктор биологических наук
Мальшикина Елена Владимировна, кандидат исторических наук
Маркова Надежда Григорьевна, доктор педагогических наук
Мухаммадеева Зинфира Фанисовна, кандидат социологических наук
Норчаев Даврон Рустамович, доктор технических наук
Нурдавлитова Эльвира Фанизовна, кандидат экономических наук
Песков Аркадий Евгеньевич, кандидат политических наук
Половения Сергей Иванович, кандидат технических наук
Пономарева Лариса Николаевна, кандидат экономических наук
Почивалов Александр Владимирович, доктор медицинских наук
Прошин Иван Александрович, доктор технических наук
Равшанов Махмуд, доктор филологических наук,
Сафина Зия Забировна, кандидат экономических наук
Симонович Надежда Николаевна, кандидат психологических наук
Симонович Николай Евгеньевич, доктор психологических наук
Сирик Марина Сергеевна, кандидат юридических наук
Смирнов Павел Геннадьевич, кандидат педагогических наук
Старцев Андрей Васильевич, доктор технических наук
Танаева Замфира Рафисовна, доктор педагогических наук
Терзиев Венелин Кръстев, доктор экономических наук
Чиладзе Георгий Бидзинович, доктор экономических наук
Шилкина Елена Леонидовна, доктор социологических наук
Шляхов Станислав Михайлович, доктор физико-математических наук
Шошин Сергей Владимирович, кандидат юридических наук
Юсупов Рахмьян Галимьянович, доктор исторических наук
Янгиров Азат Вазирович, доктор экономических наук
Яруллин Рауль Рафаэлович, доктор экономических наук

СОДЕРЖАНИЕ**ФИЗИКО-МАТЕМАТИЧЕСКИЕ НАУКИ**

- Савченко Д.А.** 8
ГЕОМЕТРИЧЕСКИЕ ФОРМЫ В ИСКУССТВЕ
- Старателева А.В.** 11
ТРЕУГОЛЬНИК. ОСНОВНЫЕ ЭЛЕМЕНТЫ И КЛАССИФИКАЦИЯ ТРЕУГОЛЬНИКОВ.
- Фоминков Б.А., Жерновая А.А.** 17
МЕХАНИЗМ ИССЛЕДОВАНИЯ КОРРОЗИОННО-УСТАЛОСТНЫХ ТРЕЩИН С ПРИМЕНЕНИЕМ МАТЕМАТИЧЕСКИЕ АНАЛИЗА

ХИМИЧЕСКИЕ НАУКИ

- Nguyen Viet Hung, Nguyen Hoang Nam, Cong Tien Dung** 26
RESEARCH OF TREATMENT OF TCr AND Al COMPOSITIONS IN INDUSTRIAL CLUSTERS WASTEWATER BY MEMBRANE TECHNOLOGY
- Nguyen Viet Hung, Le Thi Phuong Thao** 38
ASSESSMENT OF SOME PHYSICAL CHARACTERISTIC ON COMPOSITION OF Ni-nanoTiO₂ COMPOSITE ELECTROPLATING

ТЕХНИЧЕСКИЕ НАУКИ

- Долгополова А.С., Шошиашвили М.Э.** 48
МОДУЛЬ АВТОМАТИЧЕСКОЙ ЛИФТОВОЙ ТРАНСПОРТИРОВКИ КУЗОВА АВТОМОБИЛЯ СБОРОЧНОГО УЧАСТКА. ПОСТАНОВКА ЗАДАЧИ ИССЛЕДОВАНИЯ
- Калинушкин Я.Д.** 56
ИСПОЛЬЗОВАНИЕ ТЕХНОЛОГИИ ДОПОЛНЕННОЙ РЕАЛЬНОСТИ В ОБРАЗОВАТЕЛЬНОМ ПРОЦЕССЕ
- Карapotкина Ю.Г., Агапкин А.М.** 59
АЛЬТЕРНАТИВЫ РАЗВИТИЯ АЛКОГОЛЬНЫХ КОКТЕЙЛЕЙ В РОССИИ
- Шелопаев А.С.** 66
АНАЛИЗ ДЕЯТЕЛЬНОСТИ И ПРЕДНАЗНАЧЕНИЕ ЧАТ-БОТОВ
- Щербакова А.А., Гулин В.М.** 72
ЭНЕРГОЭФФЕКТИВНАЯ РЕКОНСТРУКЦИЯ НА ЭТАПАХ ЖИЗНЕННОГО ЦИКЛА СТРОИТЕЛЬНОЙ СИСТЕМЫ
- Сельскохозяйственные науки**
- Ягудина А.Р., Агапкин А.М.** 76
ЧЁРНАЯ СМОРОДИНА, ПИЩЕВАЯ ЦЕННОСТЬ, ОЦЕНКА КАЧЕСТВА, ХРАНЕНИЕ ИСТОРИЧЕСКИЕ НАУКИ

ИСТОРИЧЕСКИЕ НАУКИ

- Колесникова Е.С.** 82
БЕЗГРАНИЧНЫЕ ВОЗМОЖНОСТИ В СОЦИАЛИСТИЧЕСКОЙ НАЦИИ: РЕПРЕЗЕНТАЦИЯ
НОВОЙ СОВЕТСКОЙ ЖЕНЩИНЫ В ИЛЛЮСТРИРОВАННОМ ЖУРНАЛЕ «СССР НА СТРОЙКЕ»

ЭКОНОМИЧЕСКИЕ НАУКИ

- Бауэр Е.А.** 97
ОБЗОР СУЩЕСТВУЮЩИХ ИННОВАЦИОННЫХ ИНСТРУМЕНТОВ РЕГИОНАЛЬНОГО
РАЗВИТИЯ

- Бурнаева Н.М.** 101
ВЫПУСК ОБЛИГАЦИЙ КАК СПОСОБ ФИНАНСИРОВАНИЯ ЛИЗИНГОВЫХ КОМПАНИЙ

- Бухарова Е.А.** 106
ТЕОРЕТИЧЕСКИЕ ОСНОВЫ ВАЛЮТНОГО КОНТРОЛЯ ТАМОЖЕННЫХ ОРГАНОВ РОССИИ

- Гулин В.М., Щербакова А.А.** 116
БАНКОВСКАЯ СИСТЕМА В НАШИ ДНИ

- Ильина Е.А.** 116
АКТУАЛЬНОСТЬ ВОПРОСА ОСУЩЕСТВЛЕНИЯ ВАЛЮТНОГО КОНТРОЛЯ НА СОВРЕМЕННОМ
ЭТАПЕ

- Колесников В.А., Винокуров К.Э., Корнеев Д.В.** 125
ОСОБЕННОСТИ ФОРМИРОВАНИЯ ИМИДЖА ПЕРСОНАЛА ПРОМЫШЛЕННЫХ
ПРЕДПРИЯТИЙ В СОВРЕМЕННЫХ ДИНАМИЧЕСКИХ УСЛОВИЯХ

- Станкевич Э.В.** 133
УПРАВЛЕНИЕ МУНИЦИПАЛЬНЫМ ДОЛГОМ

- Халитова А.З.** 136
РИСК-ОРИЕНТИРОВАННЫЙ ПОДХОД К ОРГАНИЗАЦИИ И ПРОВЕДЕНИЮ ВНУТРЕННЕГО
АУДИТА ОРГАНИЗАЦИИ

- Харламова А.В.** 141
СУЩНОСТЬ И СТРУКТУРА НЕФОРМАЛЬНОГО СЕКТОРА ЭКОНОМИКИ

- Щербакова А.А., Гулин В.М.** 146
ПРОИСХОЖДЕНИЕ ЦИФРОВИЗАЦИИ И ЦИФРОВОЙ ЭКОНОМИКИ РОССИИ

- Яшкин А.А.** 149
ТАМОЖЕННО-ТАРИФНОЕ РЕГУЛИРОВАНИЕ В ЕАЭС НА СОВРЕМЕННОМ ЭТАПЕ РАЗВИТИЯ

ФИЛОЛОГИЧЕСКИЕ НАУКИ

- Гандалоева Д.Б.** 156
ТЕХНОЛОГИЯ АБСУРДА СЮЖЕТНОЙ РЕАЛИЗАЦИИ В ХУДОЖЕСТВЕННОМ СВОЕОБРАЗИИ
ПОЗДНЕЙ ПРОЗЫ С. ДОВЛАТОВА

Калэргина А.В. СПЕЦИФИКА ДОСТИЖЕНИЯ ЭКВИВАЛЕНТНОСТИ ПРИ ПЕРЕВОДЕ С АНГЛИЙСКОГО ЯЗЫКА НА РУССКИЙ (НА МАТЕРИАЛЕ РОМАНА «ВСЯ НАША НЕНАВИСТЬ» Э. ТОМАС)	160
Котяшова Д.С. МЕТОДЫ И ПРИЕМЫ ФОРМИРОВАНИЯ ЯЗЫКОВОЙ КОМПЕТЕНЦИИ УЧАЩИХСЯ ПРИ ИЗУЧЕНИИ СИНТАКСИСА ПРОСТОГО ПРЕДЛОЖЕНИЯ	165
Родителева М.О. ФУНКЦИЯ АМБИВАЛЕНТНОСТИ В РОМАНЕ А.Г. БИТОВА «ПУШКИНСКИЙ ДОМ»	174
Семенова А.В. ФУНКЦИЯ ИРОНИИ В РОМАНЕ М. БУЛГАКОВА «МАСТЕР И МАРГАРИТА»	179
Шпак Э.Р. ОСОБЕННОСТИ СУБЪЕКТНО-РЕЧЕВОЙ ОРГАНИЗАЦИИ СКАЗОЧНОГО ПОВЕСТВОВАНИЯ В РОМАНЕ «ЗУЛЕЙХА ОТКРЫВАЕТ ГЛАЗА» Г. ЯХИНОЙ	183

ЮРИДИЧЕСКИЕ НАУКИ

Драгун О.В., Юрин Д.А., Шахуров И.Е. СРАВНИТЕЛЬНО ПРАВОВОЙ АНАЛИЗ ПРОТИВОДЕЙСТВИЯ КОРРУПЦИИ В РАЗНЫХ ГОСУДАРСТВАХ	190
Драгун О.В., Юрин Д.А., Инжеватов В.А. СОВРЕМЕННЫЕ ПРОБЛЕМЫ ВЪЕЗДА И ВЫЕЗДА С ТЕРРИТОРИИ РОССИЙСКОЙ ФЕДЕРАЦИИ	195
Драгун О.В., Юрин Д.А., Нецветаева И.А. ХАРАКТЕРИСТИКА ПРАВОВЫХ АКТОВ И ИХ ОСОБЕННОСТИ	202
Игнатенко Е.А. К ПРОБЛЕМЕ ОПРЕДЕЛЕНИЯ СОДЕРЖАНИЯ ПОНЯТИЯ «ПРОТИВОДЕЙСТВИЕ НАРКОТИЗМУ» В КОНТЕКСТЕ ГОСУДАРСТВЕННОЙ АНТИНАРКОТИЧЕСКОЙ ПОЛИТИКИ	208
Киселёва А.Г. ГОСУДАРСТВЕННАЯ РЕГИСТРАЦИЯ ПРАВ НА НЕДВИЖИМОЕ ИМУЩЕСТВО	216
Майорова О.А. ПРИЧИНЫ И УСЛОВИЯ ПРЕСТУПНОСТИ НЕСОВЕРШЕННОЛЕТНИХ	221
Пешева М.С. СИСТЕМНЫЙ ПОДХОД В ДЕЯТЕЛЬНОСТИ СЛЕДОВАТЕЛЯ СЛЕДСТВЕННОГО КОМИТЕТА РОССИЙСКОЙ ФЕДЕРАЦИИ КАК ЭФФЕКТИВНЫЙ ИНСТРУМЕНТ ФОРМИРОВАНИЯ ОБЪЕКТИВНОГО СЛЕДСТВЕННОГО ВИДЕНИЯ ОБСТОЯТЕЛЬСТВ ДЕЛА	225
Пешева М.С. СИСТЕМНЫЙ ПОДХОД В ДЕЯТЕЛЬНОСТИ СЛЕДОВАТЕЛЯ СЛЕДСТВЕННОГО КОМИТЕТА РОССИИ КАК ЭФФЕКТИВНЫЙ ИНСТРУМЕНТ ЗАЩИТЫ КОНСТИТУЦИОННЫХ ПРАВ ЧЕЛОВЕКА И ГРАЖДАНИНА	231

Смирнова С.Д. 237
ПРОБЛЕМЫ ПРИМЕНЕНИЯ ДОКТРИНЫ СНЯТИЯ КОРПОРАТИВНОЙ ВУАЛИ В РОССИИ

Юдакова М.Е. 244
НЕКОТОРЫЕ ПРОБЛЕМЫ ОБЕСПЕЧЕНИЯ КАЧЕСТВА ПРАВОТВОРЧЕСКОГО ПРОЦЕССА В
СОВРЕМЕННОЙ РОССИИ

ПЕДАГОГИЧЕСКИЕ НАУКИ

Белинская А.А. 252
МЕТОД ШЕСТИ ШЛЯП НА УРОКАХ ЭКОНОМИКИ В ШКОЛЕ

Давыдова М.А. 256
ПЕДАГОГИЧЕСКОЕ СОПРОВОЖДЕНИЕ НАУЧНО-ИССЛЕДОВАТЕЛЬСКОЙ РАБОТЫ
СТУДЕНТОВ В УСЛОВИЯХ ДЕЯТЕЛЬНОСТИ СТУДЕНЧЕСКОГО НАУЧНОГО ОБЪЕДИНЕНИЯ
ВУЗА

Зигангиров М.Ф. 261
ФИЗИЧЕСКАЯ КУЛЬТУРА (МЕТОДИКИ ОБУЧЕНИЯ)

Сартаков М.А. 267
ФИЗИЧЕСКАЯ КУЛЬТУРА В ПРОФИЛАКТИКЕ ЗАБОЛЕВАНИЙ И КОРРЕКЦИИ ЗДОРОВЬЯ
КУРСАНТОВ

Ткаченко Е.В. 271
ПЕДАГОГИЧЕСКИЕ СРЕДСТВА ОБУЧЕНИЯ СТАРШИХ ДОШКОЛЬНИКОВ ПРАВИЛАМ
ЭТИКЕТА

Шовканова С.М. 277
АНТИТЕЗА ДОБРО /ЗЛО КАК СМЫСЛООБРАЗУЮЩАЯ ДОМИНАНТА ПРИТЧИ «КРОЛИКИ И
УДАВЫ» Ф. ИСКАНДЕРА

МЕДИЦИНСКИЕ НАУКИ

Качалова А.С., Дурсунова Д.М. 282
ВЛИЯНИЕ РАЦИОНА ПИТАНИЯ НА СТРЕССОУСТОЙЧИВОСТЬ И КОГНИТИВНЫЕ
СПОСОБНОСТИ СТУДЕНТОВ

ПСИХОЛОГИЧЕСКИЕ НАУКИ

Короткова А.А., Затеева Т.Г. 301
ЕСТЕСТВЕННОНАУЧНАЯ И ГУМАНИТАРНАЯ ПАРАДИГМЫ: СРАВНЕНИЕ СТРАТЕГИЙ

СОЦИОЛОГИЧЕСКИЕ НАУКИ

Шагарова К.А. 306
ИНСТРУМЕНТЫ ПРОДВИЖЕНИЯ НА СОВРЕМЕННОМ РОССИЙСКОМ ТУРИСТИЧЕСКОМ
РЫНКЕ

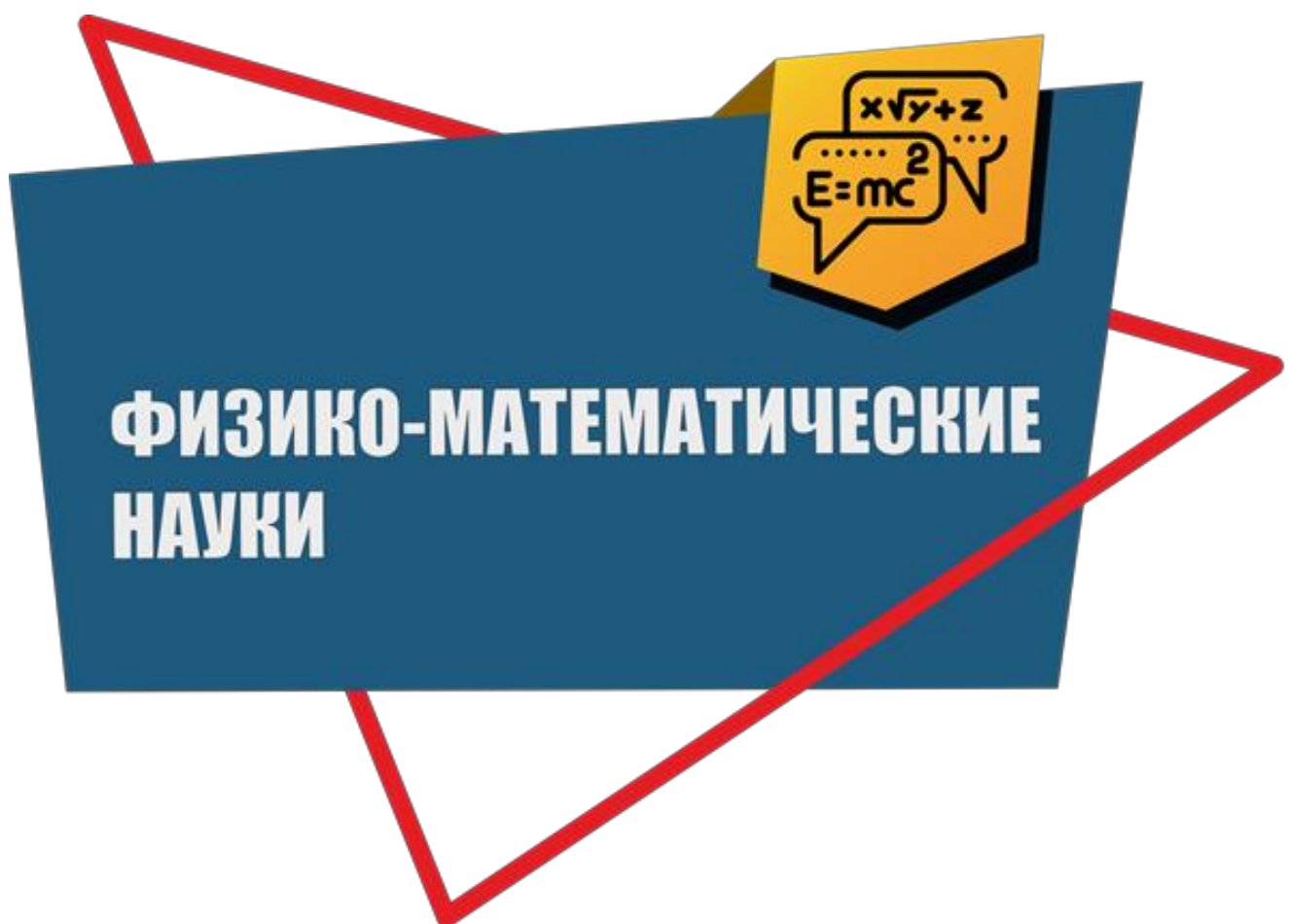

УДК 51**Савченко Д.А.****Научный руководитель: Молодкина Л.А.**

Филиал государственного бюджетного
образовательного учреждения высшего образования
Московской области «Университет «Дубна» – Дмитровский институт
непрерывного образования.

г. Дмитров, РФ

ГЕОМЕТРИЧЕСКИЕ ФОРМЫ В ИСКУССТВЕ

Аннотация

Актуальность работы заключается в том, что геометрические формы в виде сооружений являются неотъемлемой частью нашей жизни.

Цель: Доказать, что геометрия тесно связана с искусством.

Методы: изучение литературы, анализ информации.

Многие думают, что математика – сложная, скучная и далёкая от реальной жизни наука. Поэтому вы будете удивлены, узнав, что геометрия – появилась из-за необходимости решать определённые практические задачи. Все вокруг – геометрия.

Ключевые слова

Архитектура, геометрия, симметрия, асимметрия, искусство.

Геометрия и архитектура всю историю существования тесно переплетаются, они вместе развивались и совершенствовались.

Архитектура – искусство, наука, проектировка и совокупность зданий и сооружений, создающие пространственную среду для жизни человека. Архитектура является одним из ведущих видов искусств.

Геометрия – это наука, относящаяся к разделу математике, которая включает в себя пространственные структуры и отношения. В наше время данная наука окружает нас везде, имея разные формы.

Одним из таких примеров взаимосвязи геометрии и архитектуры является храм Лотоса, который является главным храмом Индии в Нью-Дели, он привлекает ежегодно более 50 миллионов посетителей, что делает его одним из самых посещаемых зданий в мире.



Рисунок – 1

При использовании геометрии в архитектуре используются такие приемы, как симметрия и асимметрия. Симметрия – это одинаковое расположение конкретных частей по отношению к какой-либо точке, которая является центром, эти части являются зеркальным отображением друг друга. Асимметрия – это отсутствие или искажение симметрии.

Таким образом геометрии украшает архитектуру, придает ей строгость и индивидуальность. Её примеры окружают нас повсюду, это здания многоквартирных домов и торговых центров. Значит можно сказать, что геометрия – и есть искусство, и является ее неотъемлемой частью. Рассмотрев множество вариантов геометрических форм в искусстве, я убедилась в том, что геометрия играет практически важнейшую роль в творческой жизни человека. Ведь без данной науки мы бы не замечали красоты всех линий, которые вместе составляют целостный образ.

Список использованной литературы:

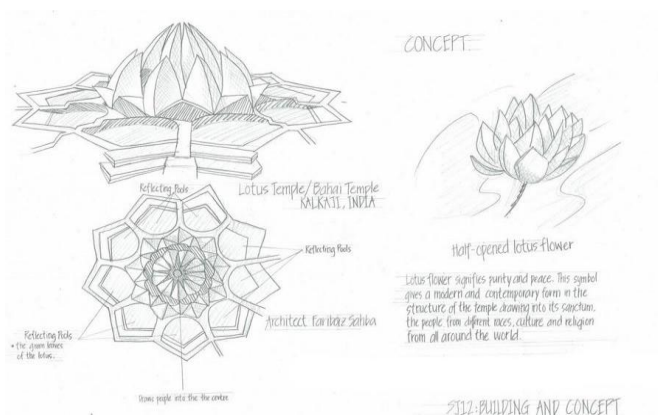
1. Дэвид Малкони “Как это построено”
2. Альдо Росси “Архитектура города*”
3. Марк Кушнер “Будущее архитектуры. 100 самых необычных зданий”

© Савченко Д.А., 2022

УДК 514.113.5

Старателева А.В.

студентка, Дмитровский институт непрерывного образования

Россия, г. Дмитров

Научный руководитель: Молодкина Л.А.

преподаватель, Дмитровский институт непрерывного образования

Россия, г. Дмитров

ТРЕУГОЛЬНИК. ОСНОВНЫЕ ЭЛЕМЕНТЫ И КЛАССИФИКАЦИЯ ТРЕУГОЛЬНИКОВ.

Аннотация

В данной статье вы можете узнать о том, что же такое треугольник. Здесь крайне доступно изложены основные формулы, его свойства и виды.

Ключевые слова

Треугольник, сторона, угол, вершина.

Треугольник – это геометрическая фигура, образованная 3-мя отрезками а также объединяют 3 точки, никак не лежащие в одной плоскости.

Данные 3 точки называют вершинами треугольника, а отрезки – это края треугольника. Доля плоскости, узкая гранями, называется внутренностью треугольника: зачастую треугольник рассматривается совместно с собственной середкой. Края треугольника формируют 3 угла, по этой причине треугольник возможно кроме того охарактеризовать фигура, при котором существует точно 3 угла, т.е. равно как доля плоскости, ограниченную 3-мя отрезками, которые объединяют 3 точки, никак не лежащие в одной плоскости. Ключевые компоненты треугольника

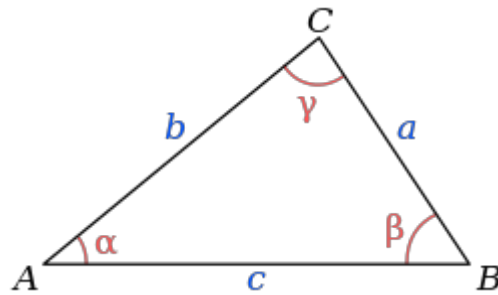

Верхушки, края, углы.

Обычно верхушки треугольника классифицируются большими знаками латинского алфавита: A, B, C, а противоположные им края – этими ведь маленькими знаками (см. изображение). Треугольник вместе с вершинами A, B, а также вместе с классифицируется как треугольник ABC. Стороны возможно еще называть знаками ограничивающих их верхов: $AB=c$, $BC=a$, $CA=b$.

Треугольник ABC содержит следующие углы:

- угол $A=BAC$ – угол, основанный гранями AB, а также AC, а также противолежащий стороне BC;
- угол $B=ABC$ – угол, основанный гранями AB, а также BC, а также противолежащий стороне AC;
- угол $C=ACB$ – угол, основанный гранями BC, а также AC, а также противолежащий стороне AB

Классификация треугольников

По величине углов

Остроугольный



В случае если все без исключения углы треугольника критические, в таком случае треугольник именуется остроугольным.

Тупоугольный

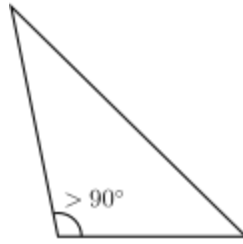

В случае если единственный из углов треугольника тупой (более 90), в таком случае треугольник именуется тупоугольным, Другие 2 угла, несомненно, острые (треугольников вместе с 2-мя тупоголовыми либо непосредственными углами быть никак не может).

Прямоугольный

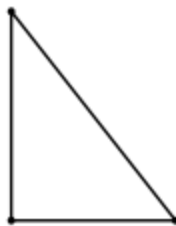

В случае если единственный из углов треугольника непосредственный (равен 90), в таком случае треугольник именуется прямоугольным.

2 края, производящие прямой угол, называют катетами, а сторона, противоположная непосредственному углу, именуется гипотенузой Согласно количеству одинаковых сторон.

Разносторонний

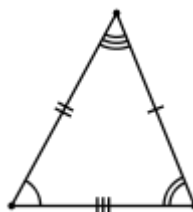

Многогранным именуется треугольник, при коего все без исключения 3 края никак не одинаковы.

Равнобедренный



Равнобедренным именуется треугольник, при коего 2 края одинаковы. Данные края называют побочными, 3-я область именуется причиной. В равнобедренном треугольнике углы присутствие основе одинаковы.

Равносторонний

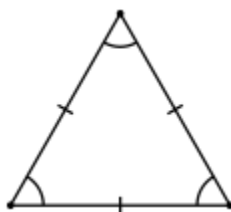

Равносторонним либо верным именуется треугольник, при коего все без исключения 3 края одинаковы. В равностороннем треугольнике все без исключения углы одинаковы 60° , а средоточия прописанной, а также изображенной окружностей схожи.

Равносторонний треугольник считается индивидуальным происшествием равнобедренного треугольника.

Увлекательные факты о треугольнике

Треугольник – один с более обычных геометрических персон, обширно применяемых в практике. Его хроника имеет множество столетий, таким образом равно как познания касательно треугольнике возникли еще вплоть до нашей эпохи. Треугольники а также проблемы вместе с ними представляют папирусы Античного Египта, а также Греции, каким наиболее 4000 года, а с целью культуры Вавилона был свойственен ортогональный треугольник.

Непосредственно вместе с треугольником сопряжено один с 1-ый

геометрических открытий, произведенных миксолидийским научным работникам – аксиома Пифагора. Историки полагают, то, что Пифагор выгнал собственную аксиому, стремительно применяя собранные египтянами познания. К этому периода ранее было установление прямоугольного треугольника. Кроме того треугольником обширно увлекались, а также проводили разнообразные изучения в Индии. Новейший подъем исследования данной формы пришелся в Пятнадцати столетие. Познания существовали необходимы с целью боевого процесса, а кроме того планировалось их обширное применение в навигации.

Существовали выявлены большое число новейших качеств треугольника, возникли наиболее свершенные методы вычислений. Появился полный пункт геометрии, указанный Новейшей геометрией треугольника. Все без исключения раскрытия, свершенные в таком случае период, применяются а также в настоящее время. Огромный вложение в формирование познаний касательно треугольнике привнес германский ученый Леонард Эйлер, что половинку существования проложил в Российской федерации а также трудился в Санкт-Петербурге. Эйлер обнаружил закономерности пересечения возвышений треугольника, описывал непосредственную Эйлера. Равно как многоцелевая верная геометрическая личность треугольник в многочисленных цивилизациях применялся в свойстве духовного либо фантастического знака.

К примеру, в христианстве Непорочную Тройку зачастую отмечают равносторонним треугольником. В античном обществе кроме того треугольник означал 3-х ключевых творцов, владевших максимальной господством. Популярен а также знак масонов – зоркое глаз, заключенное в треугольник.

Однако наиболее популярным неясным треугольником, обладающим географические местоположение, по-прежнему остается Бермудский. Данный регион в Атлантическом океане, обладающий треугольную фигуры, прискорбно популярен большим количеством пропавших кораблей, а также аэропланов, какие таким образом а также никак не сумели найти. Невзирая в огромное число

экспертов, увлекавшихся магическими мероприятиями, а также большое число версий совершающегося, отгадка вплоть до этих времен никак не обнаружена.

Список использованной литературы:

1. Атанасян Л. С., Бутузов В. Ф., Кадомцев С. Б. и др. Учеб. для 10 - 11 кл. сред. шк. - М.: Просвещение, 1992
2. Погорелов А. В. Геометрия: Учеб. для 7 - 11 кл. общеобразоват. учреждений. - 5-е изд. - М.: Просвещение, 1995.
3. <https://ru.m.wikipedia.org/wiki/%D0%A2%D1%80%D0%B5%D1%83%D0%B3%D0%BE%D0%BB%D1%8C%D0%BD%D0%B8%D0%BA>

© Старателева А. В., 2022

УДК 53**Фоминков Б.А.**

Студент1 курса, АВТ
РУТ(МИИТ), Москва.

Жерновая А.А.

Студент1 курса, АВТ
РУТ(МИИТ), Москва

Научный руководитель: Махова Н.Б.

к.т.н., доцент, АВТ
РУТ(МИИТ), Москва.

МЕХАНИЗМ ИССЛЕДОВАНИЯ КОРРОЗИОННО-УСТАЛОСТНЫХ ТРЕЩИН С ПРИМЕНЕНИЕМ МАТЕМАТИЧЕСКИЕ АНАЛИЗА

Аннотация

Рассмотрено развитие коррозионно-усталостных трещин вследствие язвенной коррозии. Коррозионное повреждение подвержены элементы корпусов судов и их надстройками, оборудование судов, цистерн, изготовленные из алюминиевых сплавов. Коррозионно-усталостные трещины ведут к уменьшению долговечности, снижая работоспособность элементов конструкции судов.

Ключевые слова

Коррозионные повреждения, коррозионная усталость, алюминиевые сплавы, дифференцированное исчисление, кинетическое уравнение.

Введение. Учет влияния коррозионного воздействия на эксплуатируемые конструкции позволит найти наиболее выгодные инженерные решения, обеспечить безопасные условия работы и улучшить экологию.

Коррозионную усталость как процесс, не существенно отличается от усталости,

так как для многих материалов даже обычная атмосфера является коррозионной средой. Прежде всего это относится к тем материалам и тем условиям нагружения, для которых не существует физического предела усталости, например, к алюминиевым сплавам при комнатной температуре или к другим материалам при повышенной температуре.

Применение алюминиевых сплавов в судостроении позволяет: повысить устойчивость корпусов судов к коррозии, увеличить грузоподъемность без изменения мощности двигателя, снизить общую массу судна до 50 %, усовершенствовать технические характеристики.

Цель статьи. Проанализировать развитие коррозионно-усталостной трещины от эллиптической коррозионной язвы или острого надреза.

Основными задачами исследований для достижения поставленной цели являются:

- проанализировать актуальность применения алюминиевых сплавов для элементов конструкции судов;
- изучить возможность применения методов дифференциального исчисления для расчета усталостных и коррозионно-усталостных трещин;
- изучить процесс возникновения коррозионно-усталостных трещин от язвенной коррозии. Построить график зависимости коэффициента интенсивности напряжений от исследуемых параметров;
- проанализировать существующие модели описывающие распространение коррозионно-усталостных трещин.

Результаты исследований и их обсуждение. В морском и речном судостроении применяется алюминиевые сплавы АМг3, АМг5, АМц, Д16 и другие. Судовые конструкции в результате износа и повреждения корпуса судна теряют некоторые свои свойства. Такие повреждения могут происходить вследствие коррозии, эрозии и усталости металлов.

Язвенной коррозии в основном подвергаются углеродистые и низколегированные стали при эксплуатации конструкций в жидких средах и грунтах. Характеризуется появлением на поверхности строения единичных или множественных повреждений, глубина и поперечные размеры которых соизмеримы.

Возникающие ямки являются острыми концентраторами напряжений и могут быть инициаторами зарождения усталостных трещин и хрупких разрушений. Коррозионная усталость – это снижение предела выносливости металла, возникающее при одновременном действии циклических растягивающих напряжений и агрессивной среды. Оно возникает при одновременном действии циклических напряжений и жидких агрессивных сред и характеризуется теми же внешними признаками, что и коррозионное растрескивание. Об интенсивности коррозионной усталости судят по числу циклов, которые элементы конструкции могут выдержать до зарождения трещин, или по скорости роста наиболее протяженных трещин в листовых конструкциях.

Конструкции корпусные подвержены коррозионным повреждениям снаружи и изнутри. Коррозионный износ корпусных деталей проявляется как в виде отдельных раковин, глубина которых в ряде случаев достигает значительной части толщины металла, так и в виде равномерного уменьшения толщины металла на сравнительно небольших участках. Металл конструкции всех частей корпуса и надстроек в большей или меньшей степени находится под воздействием условий, благоприятно влияющих на ускорение процесса коррозии. Листы бортовой обшивки в районе переменной ватерлинии, места застаивания воды, шпангоуты в районе их пересечения с палубами и платформами, места палубного настила подвергаются наибольшему коррозионному износу. Разрушение металлических конструкций и отказы машин и оборудования в результате коррозии могут привести к экономическим потерям, соизмеримым со стоимостью основных фондов, и необратимым экологическим последствиям.

Повреждения судовых конструкций подразделяются на разрушения и остаточные деформации. К разрушениям относятся пробоины, разрывы и трещины. Трещины возникают в результате усталости металла. Местами возникновения трещин являются всевозможные вырезы в углах перекрытий сварных швов, пересечения набора с различными перегородками.

В связи с тем, что разрушение элементов гидротехнических сооружений может происходить вследствие появления и развития усталостных трещин, важнейшим является вопрос об анализе состояния этих конструкций с целью определения периодичности их обследования. Для этого определяют скорость распространения трещин с помощью математических зависимостей дифференциального исчисления, а посредством интегрального исчисления – долговечность.

Долговечность элемента конструкции на стадии развития трещины может быть выражена числом циклов до разрушения материала. Чтобы прочность элемента конструкции была обеспечена, число циклов до разрушения должно быть больше числа циклов за весь период работы элемента.

Вопрос моделирования развития усталостной трещины от коррозионного повреждения является актуальным на сегодняшний день. Одной из моделей развития трещины от коррозионного повреждения является модель, основанная на представлении о том, что развитие коррозионно-усталостной трещины происходит за счет действия циклических нагрузок и коррозионной среды. При этом в этом случае, начальным дефектом является коррозионная язва. Скорость коррозионно-усталостной трещины можно в этом случае вычислять по следующей формуле:

$$\left(\frac{d e}{d N}\right) = \left(\frac{d e}{d N}\right)_n + \left(\frac{d e}{d N}\right)_k, \quad (1)$$

где $\left(\frac{d e}{d N}\right)_n$ – скорость роста трещин за счет механических потерь в коррозионной среде слабой степени агрессивности;

$\left(\frac{d e}{d N}\right)_k$ – скорость роста трещин за счет коррозионных потерь средней и

сильной степени агрессивности.

Для описания скорости роста трещин за счет механических потерь в слабоагрессивной коррозионной среде типа воздуха наиболее часто используются кинетическое уравнение:

$$\left(\frac{d \epsilon}{dN}\right)_a = C \cdot \Delta K^\epsilon, \quad (2)$$

где C и ϵ – константы, зависящие от материала и нагружения. При определении скорости роста трещины используется такое дифференцированное исчисление как физический смысл производной, в частности $\left(\frac{d \epsilon}{dN}\right)$. Учитывается зона пластических деформаций в вершине трещины. В реальных условиях эксплуатации совместное воздействие циклических нагрузок, воздуха и коррозионной среды не всегда приводит к развитию трещин по механизму коррозионной усталости, а возможно развитие чисто усталостных трещин. В этих условиях механизм дальнейшего развития трещин зависит от начальных рассматриваемых параметров самой коррозии, в частности ее глубины и ширины. Для описания стадии развития трещин в настоящее время широко используются методы механики разрушения, базирующиеся на представлении о коэффициенте интенсивности напряжений (далее - КИН) и зависимости скорости роста трещины от размаха КИН K при заданных условиях нагружения-кинетических диаграмм усталостного разрушения. Основными факторами, влияющими на кинетику коррозионно-усталостных трещин, являются параметры циклического разрушения (уровни напряжений, асимметрия и частота цикла, перегрузки), внешние условия (концентрация, состав, температура, влажность среды), свойства материала (механические характеристики материала, параметры трещин стойкости), типы концентраторов напряжений. Коэффициент концентрации напряжений для заклепочных отверстий в зависимости от степени износа соединения может изменяться в несколько раз. С возрастанием концентрации напряжений около заклепочных отверстий увеличиваются скорость накопления усталостных

повреждений и вероятность появления усталостных и коррозионно-усталостных трещин, особенно в элементах, работающих при многократно повторяющихся знакопеременных или переменных растягивающих усилиях.

В результате значительного расстройства заклепок обеспечивается доступ к концам отверстий влаги и агрессивных газов, способствующих появлению коррозии и ускорению процесса усталостных и коррозионно-усталостных трещин, возникающих на кромках отверстий в зонах максимальной концентрации напряжений. В настоящее время не существует единой модели для описания коррозионных процессов. Но имеются графики, которые дают приблизительное значение развития язвенной трещины, а также даёт возможность предсказать распространение язвенной или иной вид трещины.

С увеличением параметров нагружения происходит рост коррозионной трещины с увеличением самой язвы. Механизм развития трещины существенно зависит от начальных параметров коррозионного повреждения.

На графике, изображенном на рисунке 1, представлены кривые усиления задней поверхности в зависимости от относительной глубины трещины для различных размеров язвы.



Рисунок 1 – Зависимость КИН от глубины и ширины повреждения.

Графическая интерпретация позволяет зрительно оценить влияние роста язвенной коррозии на изменения толщины металла.

ρ -радиус закругления; t - толщина металла; a , b - параметры “язвы” $\frac{b}{t}$ - отношение глубины “язвы” и толщины металла

Рост коррозионной трещины происходит с увеличением параметров нагружения, сопровождающийся увеличением самой язвы. От начальных параметров коррозионного повреждения существенно зависит механизм развития трещины.

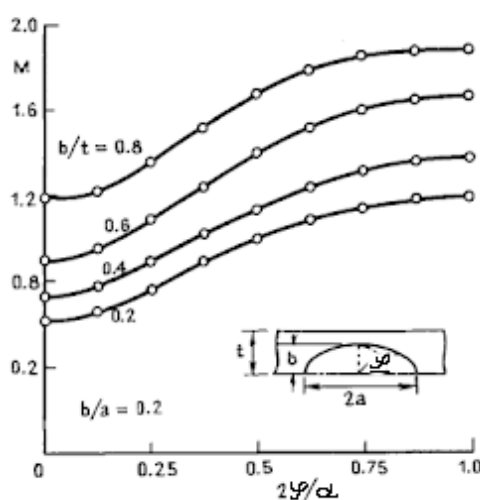
Заключение.

1. В морском и речном судостроении для строительства корпусов судов и их надстроек, а также для изготовления различного судового оборудования используются алюминиевые сплавы. Применение этих сплавов связано с их явными преимуществами, такими как, усовершенствование технических и тактических характеристик, снижение общей массы судна, архитектурной выразительностью.

2. Для расчета скорости роста трещины применяется дифференциальное исчисление, а в частности физический смысл производной, скорость. Для определения долговечности заданной конструкции используется интегральное исчисление.

3. Моделирование скорости роста трещины и определение, используя это, критической глубины трещины для каждого уровня напряжения состоит в расчете коэффициента интенсивности напряжения для каждого из возможных механизмов развития трещины.

4. Для определения размаха КИН, связанного с язвенной коррозией можно выбрать следующие подходы: язвы можно рассматривать как единичные полуэллиптические дефекты в бесконечной пластине, причем коррозионно-усталостное разрушение инициируется единичной язвой; язвы рассматриваются как острый надрез, развитие трещины от которого носит усталостный характер.

Список использованной литературы:

1. Синявский В. С., Вальков В. Д., Будов Г. М. Коррозия и защита алюминиевых сплавов. – М.: Металлургия, 1989. 224 с.
2. Похмурский В.В. Коррозионная усталость металлов. Учебник.-М.: Металлургия,1985.-280с.
3. Терентьев В.Ф., Кораблева С.А. Усталость металлов: Монография.- Москва: 2015.- 484 с.
4. Махова Н.Б. Диссертация на тему: Прогнозирование долговечности элементов конструкции воздушных судов с учетом коррозионных повреждений и сроков эксплуатации. Москва: 1997.- 209 с.
5. Герасименко А.А. Защита от коррозии, старения и биоповреждений машин, оборудования и сооружений. Справочник.- М.: Машиностроение, 1997.- 784с.
6. Олейник Н. В . Скляр С. Н. Ускоренные испытания на усталость. – Киев: Наукова думка, 1985. 304 с.

© Фоминков Б.А., Жерновая А.А., 2022

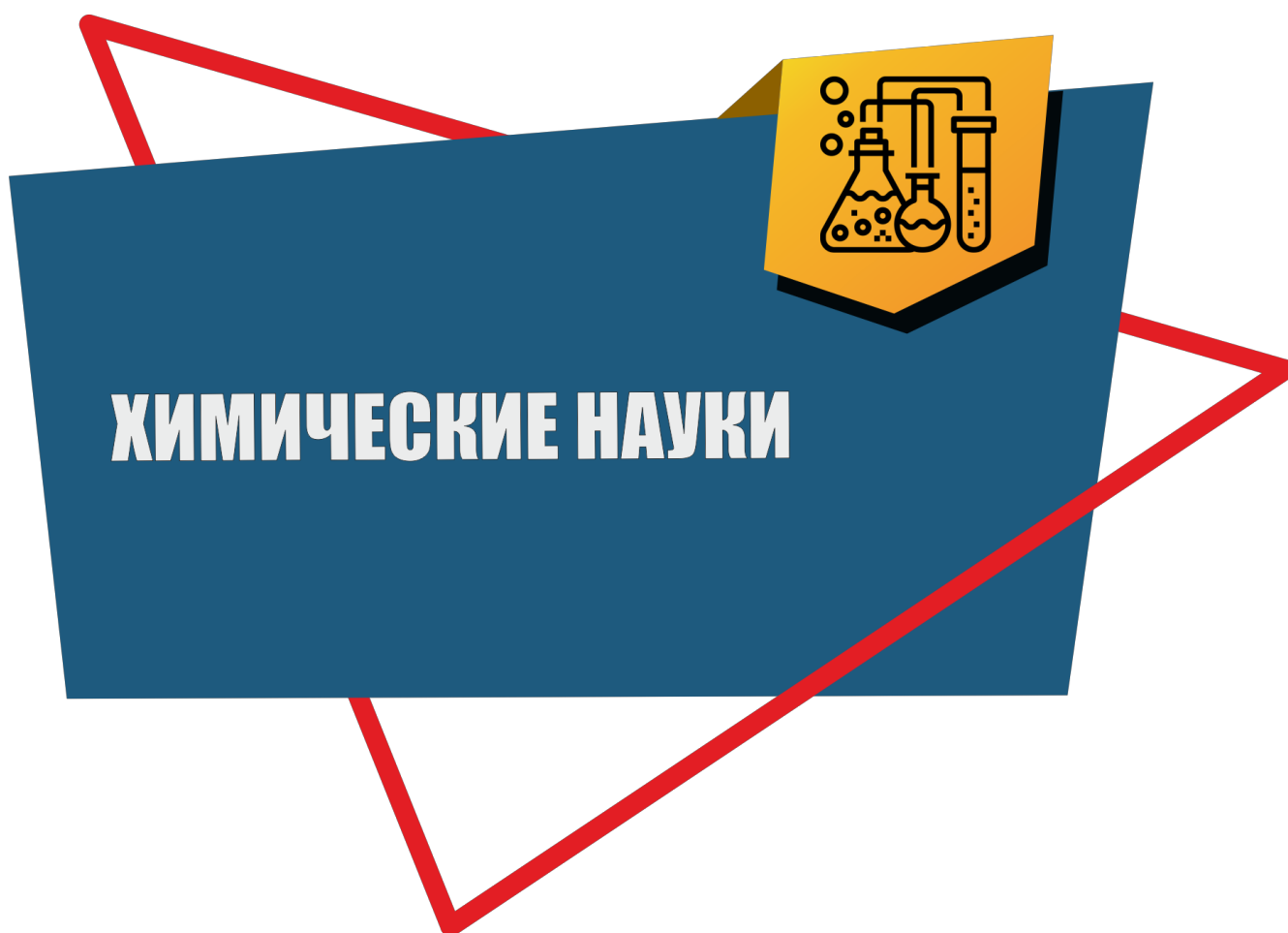

UDC 54**Nguyen Viet Hung**

Lecturer at University of Mining and Geology,
Hanoi, Vietnam

Nguyen Hoang Nam

Lecturer at University of Mining and Geology,
Hanoi, Vietnam

Cong Tien Dung

Lecturer at University of Mining and Geology,
Hanoi, Vietnam

RESEARCH OF TREATMENT OF TCr AND Al COMPOSITIONS IN INDUSTRIAL CLUSTERS WASTEWATER BY MEMBRANE TECHNOLOGY

Annotation

Depletion of water resources, decline in water quality, increase in demand for clean water are challenges facing humanity. Industrial wastewater can become a source of water when properly treated. This paper presents the results of research on the efficiency of treatment of TCr and Al compounds in industrial cluster wastewater by NF membrane system under optimal filtration pressure in the range of 6 - 8 at for recovery efficiency. 40-50% clean water. Al removal efficiency is independent of membrane filter pressure. Al content in water after passing through the membrane was not detected. The removal efficiency of TCr is close to 100%. Initial research results show that this system can be used to treat craft village wastewater with high water quality, the water after being treated with this technology can be reused, thereby reducing costs for the production process, while reducing environmental pollution. Bring economic efficiency to businesses as well as society.

Key words

Wastewater, membrane filter, NF, TCr, Al

1. Introduction

Craft village wastewater often contains very high concentrations of heavy metals, Al and Cr, and high pH values. In Vietnam, it is often discharged directly into the environment, causing serious environmental impacts. On the other hand, water is a resource that plays an important role in the development of not only people but all field. Reusing wastewater to serve the production process both reduces environmental pollution and saves clean water.

In order to meet the standards of the supply water for the recycling process, the pollutants present in the domestic wastewater after treatment must have a concentration of substances much lower than the discharge standard. To meet this requirement, it is common to use reverse osmosis (RO) membrane technology, nanomembrane (NF) or ultrafiltration (UM) membrane technology or plasma technology... However, other methods This method requires pre-treatment and high technology investment costs, in addition to a relatively large wastewater discharge rate.

Membrane technology has been widely known and used for wastewater treatment, it is simple technology, high treatment efficiency, simple operation. In membrane technology, the removal of pollutants such as metal ions, organic compounds, nitrogen compounds... takes place mainly by the filtration route and depends a lot on the membrane pore size, pressure and pressure. pressure of the solution, pH of the solution and especially the amount of suspended solids present in the solution... solvents such as water have small sizes that pass through the membrane pores thanks to high pressure, while solvated (hydrated) ions and Molecules larger than the membrane pore size will be prevented from passing through the membrane [8].

This paper presents the results of research and evaluation of the efficiency of the NF membrane system, under the conditions of different retention times, different aeration rates, and different filtration pressures, thereby evaluating the effectiveness of the NF membrane system. The process of removing nitrogen compounds in the system and selecting the optimal conditions for the water treatment process of industrial

clusters in Vietnam.

2. Experiments

2.1. Chemistry

Chemicals used in the study include: standard Al^{3+} solutions 1g/L, standard chromium solution 1g/l, chemicals used in the study include: Standard chromium sample solution 1g/l, Diphenylcabazone, $\text{MnSO}_4 \cdot 5\text{H}_2\text{O}$, HCl, $\text{K}_2\text{S}_2\text{O}_8$, Ag_2SO_4 , H_3PO_4 . These chemicals belong to the purity level Pa produced by the German company Merck. $\text{AlCl}_3 \cdot 6\text{H}_2\text{O}$, $\text{CrCl}_3 \cdot 6\text{H}_2\text{O}$, Na_2CrO_4 , $\text{FeCl}_2 \cdot 4\text{H}_2\text{O}$, $\text{MgCl}_2 \cdot 6\text{H}_2\text{O}$, PAC, Na_2CO_3 flocculation aids of technical grade manufactured in China.

2.2. Characteristics of industrial cluster wastewater

The wastewater used in the experiment is simulated wastewater similar to that of the metal recycling industry cluster. Wastewater is mixed with tap water and added Cr, Al, Na concentrations and then adjusted to pH. Limiting parameters and concentrations of substances of wastewater before entering the system and after treatment must comply with the provisions in the following table:

Table 2-1

Characteristics of industrial cluster wastewater

Parameter	Concentration of inlet wastewater	Unit	Water quality requirements (QCVN 40 :2011/BTNMT column B)
pH	11 - 12	-	5.5 - 9
Cr (VI)	52.3 - 62	mg/l	0.1
Al	550 - 900	mg/l	-
TSS			

2.3. Processing system

Water from the tank is pumped up through the UF membrane module. Wastewater through the UF filter module will reduce the TSS and UF content, which helps to reduce the load on the NF filtration process and helps the NF membrane life be increased and the filtration efficiency of NF increased. Wastewater filtered through the UF module will be put into the tank and is the input of the NF module.

During the operation process, it is possible to perform the following steps through automation of the systems in the model: Applying automation to the Pilot system at the field to ensure stable processing performance.

Automating processes includes:

(1) Intermediate tank for the purpose of adjusting the water flow into different filter columns;

(2) Adjust the different pressure to get the desired recovery water flow;

(3) Adjust the pressure to calculate the amount of water recovered and evaluate the water recovery efficiency of the NF filter;

(4) Determining the washing time of the membrane is important and is also the result for the pilot system design process in the field

NF filter module with a maximum filtration capacity of 70 l/h. The water pumped into the NF module can be changed through the electronic valve. Membrane filtration rate can be varied based on inlet pressure. The filter pressure of the membrane can be changed based on the water recovery flow adjustment. High pressure equals large amount of water recovered.

Membrane selection and technology calculation

To select a membrane module design, select which membranes to include in the test based on the following characteristics:

Table 2-2

Characteristics of the membranes

<i>Characteristic</i>	<i>Twist shape</i>	<i>Hollow fiber form</i>	<i>Tubular shape</i>	<i>Plates and frames</i>
Density (m^2/m^3)	800	600	70	500
Required inlet flow rate ($m^3/m^2 s$)	0.25 – 0.5	~0.005	1.0 – 5.0	0.25 – 0.5
Inlet pressure (psi)	43 - 85	1.4 – 4.3	28 - 43	43 - 85
Membrane filtration rate	Tall	Tall	Short	Medium
Cleanliness	Good	Least	Wonderful	Good
Input filter current requirement (μm)	10 - 25	5 - 10	Not required	10 - 25

- The flow rate (J) is calculated as the total volume of flow through the membrane divided by the membrane surface area (A) at a specified time (t), expressed by the following equation:

$$J = \frac{V}{A \times t}$$

Where: V is the volume of flow through the membrane (m³)

A: Membrane surface area (m²)

t: Time of contact through the membrane (seconds)

The recovery rate (Y) is calculated as follows:

$$Y = \frac{V_p}{V_f}$$

Where: V_p is the volume permeable through the membrane

V_f is the input solution volume

The filter efficiency through NF(R) is calculated by the formula:

$$A = \left(1 - \frac{C_p}{C_f}\right) \times 100\%$$

Where: C_p is the output concentration of the pollutant

C_f is the concentration of pollutant before passing through the membrane

2.4. Treatment system

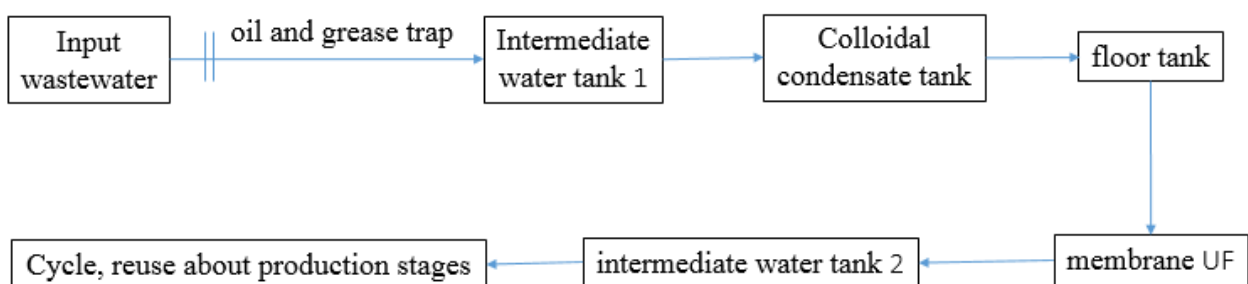

Picture 2-1 – Diagram of wastewater treatment system

2.5. Analytical methods

Inlet water flow is measured by measuring cylinder, COD content is determined by COD reagent manufactured by HACH company of the US, Cr (total) is determined by molecular absorption spectrometry method, according to TCVN 6222 : 2008 . Al was

determined by spectrophotometric method using pyrocatechol violet, according to TCVN 6623:2000 using a molecular absorption spectrometer UV-VIS Optizen 2120UV, England . Determination of pH, DO, ORP parameters by measuring devices with 7111, 5401, 7311 chip electrodes of Horiba.

3. Results and discussion

3.1. Membrane filtration capacity

During the wastewater treatment process, it was found that the filtration capacity of the membrane system decreased gradually over time. This can be explained because the suspended solids are still in the solution, it adheres to the membrane, over time, the amount of suspended solids increases gradually, preventing water from passing through the membrane, thereby reducing the efficiency of the membrane. membrane filtration. Therefore, to ensure the stability of the output water flow, there must be a membrane washing stage during the operation of the system.

The efficiency of the membrane washing process is shown in Figure 3- 1,

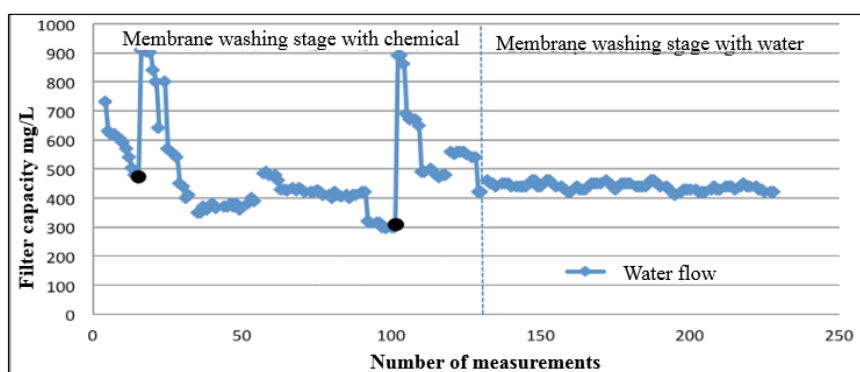

Picture 3-1 – The efficiency of membrane washing process

For the membrane washing phase with clean water (Figure 3-1), it was shown that, the process of washing the membrane with clean water is not as effective as washing the membrane with chemicals. After washing, the filtration capacity only increased to a maximum of 50 ml/hour. This can be explained, in the process of washing the membrane with chemicals (mainly NaClO (given water), it is a strong oxidizing agent, the substances that adhere to the membrane during operation are mainly substances that

The molecular size is larger than the membrane pore size, the suspended solids are composed of organic compounds, the precipitate of metals has not been completely removed at the UF membrane settling and filtration stage, so the compounds The organic matter is oxidized by NaClO to CO₂ and H₂O, thereby removing them from the membrane pores. However, for solids that go deep inside the membrane pores (Picture 3-2), they aren't exposed to oxidizing agents, they still exists in the membrane pores, hindering the membrane filtration process as well as the membrane reuse efficiency [9].

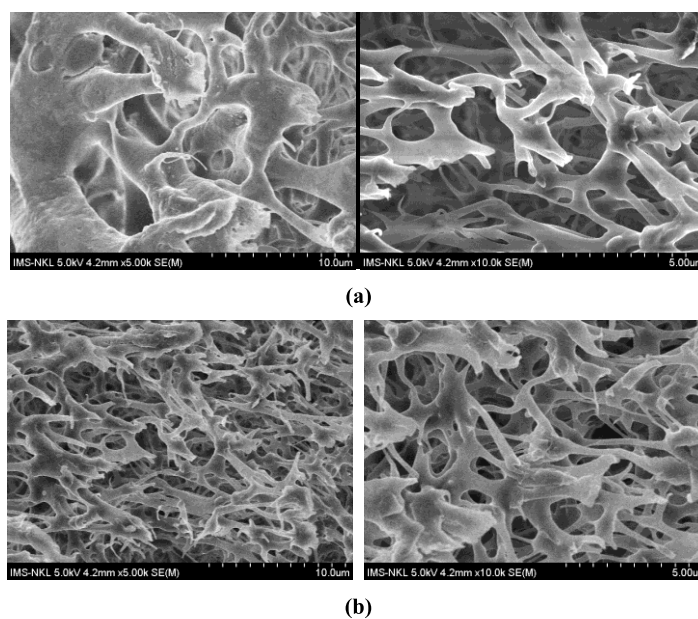

Picture 3-2 – SEM image of the NF . film cross-section

In addition, the solids on the membrane can only be partially broken and continue to exist on the membrane, so after washing the membrane, they still stay on the membrane and when operating it continues to clog the membrane pores, making the filtration efficiency decrease. very quickly after starting the operation.

For the membrane washing process with clean water, the surface solids can be removed almost entirely, however, the suspended solids entering the membrane pores can only be partially or completely removed. negligible due to mechanical forces such as aeration. Also, solids that penetrate deep into the membrane pores cannot be removed by mechanical means (Picture 3-3). Therefore, the solids adhering to the surface as well as entering the membrane pores after chemical washing will be better removed than

washing with clean water. However, because the membrane washing process takes place every day, washing with clean water has not high filtration efficiency, but the filtration capacity is very stable, in addition, there is no need for chemicals, reducing the cost of the operation process. should choose this method to maintain during the operation of the membrane.

3.2. Al and Cr removal efficiency through NF membranes

In the investigation of the operating conditions of the membrane system, the UF membrane only plays the role of removing suspended solids, helping the NF membrane filtration process to minimize membrane clogging, but not to remove ions. heavy metal. NF membranes can remove heavy metal ions, especially hydrate ions, which have ionic sizes much larger than their atomic sizes, molecules or ions that are larger than pore sizes. nanomembrane [9], so in this study, we only focus on the efficiency of removing metal ions such as Al and Cr, which are the main ions in wastewater from aluminum recycling craft villages.

In the condition of surveying the operating conditions of the previous membrane system, research has been conducted and the optimal conditions for the water purification process have been obtained and the next studies continue to search for the optimal conditions for the water purification process. remove Al and Cr by NF membrane.

3.2.1. Al removal efficiency

In aluminum recycling craft village wastewater, the pH value is in the range of 10-12, so Al exists in wastewater in dissolved form mainly as aluminate (AlO_2^-). Hydrate ions, therefore, their size is much larger than that of Al atoms and Al^{3+} ions, so a membrane filter with a size smaller than the hydrate ion size of aluminate can be used to remove them from the hydrate ion in this study, the pressure conditions other from 2 to 8 at, to the removal of aluminum ions across the NF membrane.

The research results are shown in Figure 3.3. The obtained results show that, at the input aluminum content is about 500 mg/L, however, after passing through the NF

membrane, at different membrane pressure conditions. together, the content of Al in the output is not significant (undetectable by the machine). This means that the efficiency of Al removal through the membrane is almost complete .

When using nano-sized NF membranes, the membrane pores are not perpendicular to the surface of the membrane, but zigzag inside the membrane material in the form of a tube and it is also not uniform. Therefore, with high pressure, ions with a molecular size smaller than the size of the membrane pores can pass through the membrane like water molecules, while for the hydrate ion of $[\text{AlO}_2 \cdot n\text{H}_2\text{O}]^-$ due to the presence of The size is larger than the membrane pore size, so it cannot pass and is trapped in solution. Despite the change in filtration pressure, the hydrate ions of aluminate still do not pass through the membrane [8]. Different membrane pressure did not affect the Al removal efficiency. However, the filtration efficiency depends on the filter pressure.

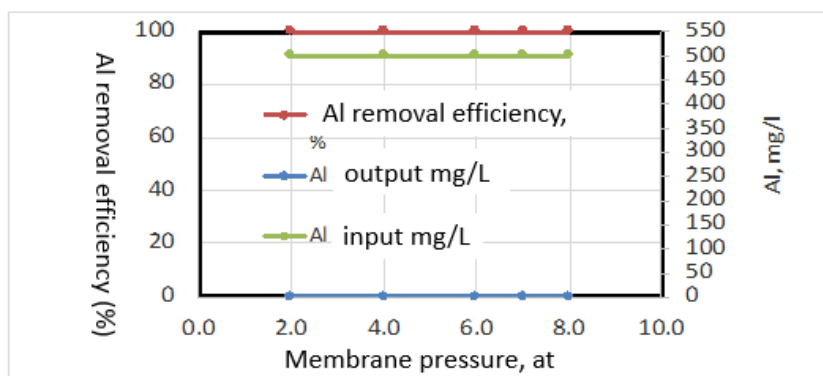

Picture 3-3 – Al removal efficiency

From the obtained research results, it is shown that the removal of hydrate ions of aluminate by nanomembrane is very effective, under the research conditions, only ions and molecules with sizes smaller than nanoscale such as H_2O can be found. can pass through the membrane. Thus, it can be seen that the metal ions in the water that exist in the hydrated form are trapped in the nano-film. To confirm this, in the next study continue to study the removal efficiency of chromate ion by nanomembrane. The chromate ion in aqueous solution also exists as a hydrate ion such as the aluminate ion.

3.2.2. Effective removal of Cr

In wastewater from the recycling village of aluminum, besides Al, there is Cr with relatively high content, in wastewater it mainly exists in the form of chromate. When using nanomembrane for chromate ion removal, the research results obtained under different filter pressure conditions are shown in Figure 3-4. Research results show that, at the input, the content of Cr is about 50 mg/l, when changing the filter pressure from 2 to 8 at, at the outlet, the wastewater passing through the NF membrane has negligible Cr content. (undetected). That shows that the removal efficiency of chromate ion is very effective [10].

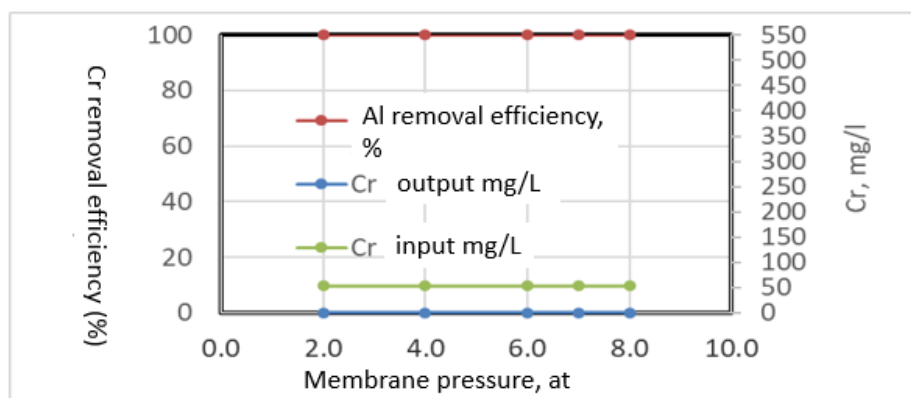

Picture 3-4 – Cr removal efficiency

Like aluminate ion, chromate ion, around the Al atom there are 4 O atoms, which makes the bond between Cr–O a polar one. H₂O is also a polar molecule, in water chromate ions are surrounded by water molecules forming ions in the hydrate form, so the hydrate ion size of $[\text{CrO}_4 \cdot n\text{H}_2\text{O}]^{2-}$ is larger. much larger than the size of the chromate ion and much larger than the Cr atom or the Cr³⁺ ion, therefore cannot pass through the membrane pore. When changing the filter pressure, the content of chromate ion is also not detected at the outlet. This shows that, when changing the filter pressure, it does not affect the chromium content at the outlet in particular and the water quality in general. Filtration pressure only changes the filtration capacity.

4. Conclusion

Conducted research to remove TCr and Al compounds in industrial cluster

wastewater by NF membrane system. The obtained research results show that, under optimal filter pressure conditions in the range of 6 - 8 at, the water recovery efficiency is from 40 - 50% of clean water. Al removal efficiency is independent of membrane filter pressure. Al content in water after passing through the membrane was not detected. The removal efficiency of TCr is close to 100%. Initial research results show that this system can be used to treat trade village wastewater with high water quality, the water after being treated with this technology opens a new direction for wastewater treatment. domestic water into domestic water to provide clean water on the spot, thereby reducing costs for the production process and at the same time reducing environmental pollution.

References

1. Tran Duc Hanh, (2010), "RESEARCH on COagulation/Coagulation METHODS TO REMOVE HEAVY METAL IONS IN WASTE WATER OF SHIP POWDER CLEANING PROCESSED WITH PRESSURED WATER" Journal of Science and Technical Education Arts, Ho Chi Minh City University of Pedagogy. Volume 14, pages 13-18.
2. The set Finance original & Environment (2011). "National technical regulation on industrial wastewater." QCVN:40:2011/BTNMT .
3. Abhishek Kumar Awasthi, Xianlai Zeng & Jinhui Li (2016), "Environmental pollution of electronic waste recycling in India: A critical review", Environmental Pollution , 211, 259-270.
4. Azimi, A., Azari, A., Rezakazemi, M., Ansarpour, M (2017), "Removal of Heavy Metals from Industrial Wastewaters: A Review", ChemBioEng Rev , 4, (1), pp. 1–24.
5. A. Mohammad, Y. Teow, W. Ang, Y. Chung, D. Oatley-Radcliffe, N. Hilal (2015), "Nanofiltration membranes review: recent advances and future prospects", Desalination, 356, 226–254.
6. Bankole, MT, AS Abdulkareem, IA Mohammed, SS Ochigbo, JO Tijani, OK Abubakre and WD Roos4 (2019). "Selected Heavy Metals Removal From Electroplating Wastewater by Purified and Polyhydroxybutyrate Functionalized Carbon Nanotubes Adsorbents." Sci

Rep. 9 (4475): 1-19.

7. Gang Qin, Michael J. McGuire, Nicole K. Blute, Chad Seidel, Leighton Fong (2005), "Hexavalent chromium removal by reduction with ferrous sulfate, coagulation and filtration: A pilot-scale study. Environ", Sci. Technol. , 39, pp. 6321–6327.

8. Kagramanov, GG, EN Farnosova and GI Kandelaki (2010). "Heavy Metal Cationic Wastewater Treatment with Membrane Methods." Water Treatment Technologies for the Removal of High-Toxicity Pollutants 177-182.

9. Khulbe, KC and T. Matsuura (2019). "Removal of heavy metals and pollutants by membrane adsorption techniques." Applied Water Science 8 (19): 19-49.

10. Nathaniel P. Homan, Peter G. Green, Thomas M. Young (2017), "Evaluating ferrous chloride for removal of chromium from ion-exchange waste brines", Journal Awwap, p. 43–54.

© Nguyen Viet Hung, Nguyen Hoang Nam, Cong Tien Dung, 2022

UDC 54**Nguyen Viet Hung**

Lecturer at University of Mining and Geology,
Hanoi, Vietnam

Le Thi Phuong Thao

Lecturer at University of Mining and Geology,
Hanoi, Vietnam

ASSESSMENT OF SOME PHYSICAL CHARACTERISTIC ON COMPOSITION OF Ni-nanoTiO₂ COMPOSITE ELECTROPLATING

Annotation

The Ni-nano TiO₂ composite electroplating has been studied and fabricated successfully by electroplating from nickel chloride solution by normal square pulse - non-reversing square pulse. The composition and surface morphology were investigated based on EDX measurement results and SEM images. Research results show that the combined coating has hydrophobicity, higher corrosion resistance than pure Ni plating and increases with the TiO₂ content on the plating layer, and the hardness of the plating is also higher than that of pure Ni plating. pure Ni plating.

Key words

Composite electroplating; Ni – nano TiO₂; electroplating; TiO₂.

1. Introduction

Combined electrochemical plating technology with the attachment of solid particles has created composite coatings with finer structure, better mechanical properties and better corrosion resistance than pure metal plating. That expands the applicability of coatings in research and production. Therefore, many electrochemical composite coatings of metals have been studied, including nickel composite coatings.

Nickel-based composite coatings with Al₂O₃ oxide reinforcement [C.T.J. Low, 2006], TiO₂ [P. Bagheri, 2010; S. A. Lajevardi, 2010; Xiao-kui Yang, 2010], CeO₂ [Sen Ranjan, 2011], SiO₂ [Nguyen Duy Ket, 2009] or SiC [Hajiali Fini M., 2013], carbonnanotube, carbon graphite [Nguyen Duy Ket, 2009] are made up of sulphate solution (normal Watt solution) or sulphate solution with direct current or pulsed current plating technique, mainly square pulse [Nitin P. Wasekar, 2016; Weiwei Zhanga, 2019]. The concentration of composite particles in the coating depends on the type of particles, the electrolyte solution and the electrolytic conditions.

This paper presents the results of creating electrochemical Ni-nanoTiO₂ composite plating from nickelchloride solution on a plain background using normal square pulse current - non-reversing square pulse current and evaluates some physical characteristics of the plating layer.

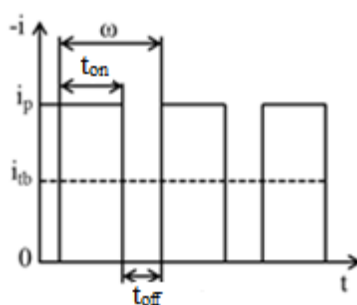

Figure 1-1 – Normal square pulse diagram

t_{on} : Width of the pulse (the duration of the normal pulse; t_{off} : Pulse rest time; ω : Time of one pulse cycle; i_p : Maximum pulse current density; i_{tb} : Average pulse current density

The parameters of the non-reversing square pulse current are shown in Figure 1-1. The square pulse is usually characterized by three parameters: the width of the t_{on} pulse (the duration of the pulse), the distance between the two t_{off} pulses (the duration of the t_{on} pulses). pulse rest) and peak pulse current density i_p . These parameters can be selected and changed in accordance with plating requirements. There is a relationship between these parameters according to the following expressions:

$$\omega = t_{on} + t_{off}$$

$$duty\ cycle = t_{on}/\omega$$

$$i_{tb} = i_p \cdot t_{on} / (t_{on} + t_{off})$$

2. Theoretical foundations and research methods

The copper-based Ni-TiO₂ composite coating was obtained from the plating solution with the composition: NiCl₂·6H₂O 1M, H₃BO₃ 0.5M, sodium laurylsulphate 0.1 g/L, TiO₂ 6 g/L. TiO₂ particles were evenly dispersed in the solution by stirring with a thermal magnetic stirrer 2 hours before plating and continuously during plating. The electrolysis process temperature is 55-60°C, the solution pH is maintained at 4.

The cathode is 2×2×0.03 cm red copper plates which are lightly polished, degreased and activated with 10% H₂SO₄ solution for 20 seconds before plating. Finished plating samples were washed under running water, then washed with acetone and dried at 60°C. The anode electrodes are thin nickel plates with an area 3 ÷ 4 times larger than the cathode.

Square pulse current and pulse parameters (pulse time, pulse current) are generated by equipment manufactured at the Institute of Chemistry - Materials and can be adjusted independently.

The TiO₂ content in the plating layer is expressed through the Ti content in the plating layer - this value is obtained from the results of analysis by EDX spectroscopy on the device JMS 6610LV- JED2300, JEOL, Japan. The results obtained are the average of the three measurement areas on the sample surface.

3. Results and discussion

3.1. *Characteristics of nano TiO₂ particles used in composite electroplating*

TiO₂ is a white powder, the surface has high affinity for many molecules, so it is easy to change the surface. TiO₂ used in the study has anatase, spherical shape, relatively uniform size and is not mixed with impurities (shown in SEM images and EDX analysis results in Figure 3-1)

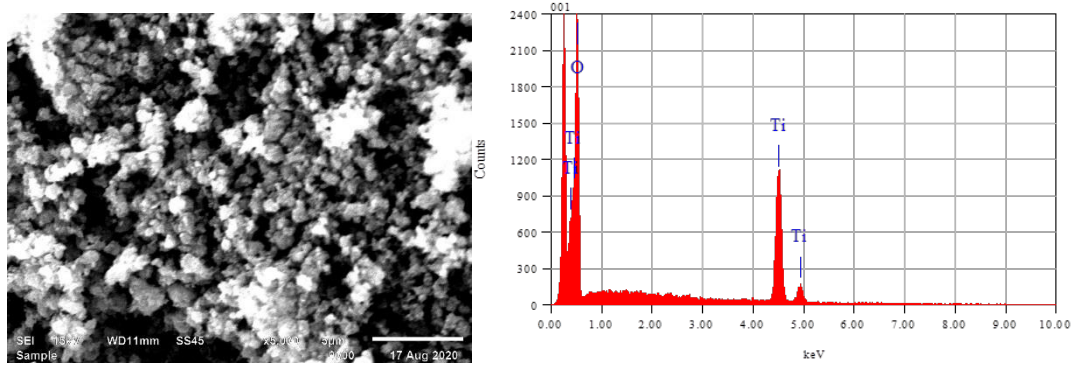

Figure 3-1 – SEM images and EDX spectra of TiO₂ particles

3.2. Characteristics of the Ni-TiO₂ coating by normal square pulse current

From the process of surveying the factors affecting the formation of Ni-TiO₂ composite coating, the plating regime according to Table 3.1 is obtained.

Table 3.1

Plating mode of nano Ni-TiO₂ combination by normal square pulse current

Plating mode	
<i>pH</i>	4
Temperature, °C	55 ÷ 60
Stirring, rpm	600
Electrolysis time, minutes	20
Average current density, <i>i_{tb}</i>	10 A/dm ²
<i>duty cycle</i> , %	25
	<i>t_{on}</i> = 45s
	<i>t_{off}</i> = 135s

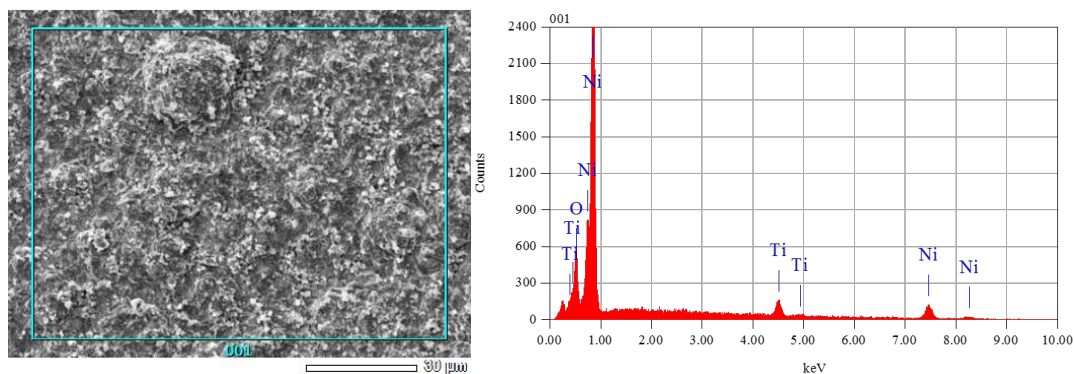

Figure 3-2 – EDX spectrum of Ni-TiO₂ composite plating samples created by normal square pulse current

The cross-sectional photograph of the plating surface (Figure 3-3) also shows the distribution of TiO_2 particles in the plating layer and the uniformity of the composite coating formed.

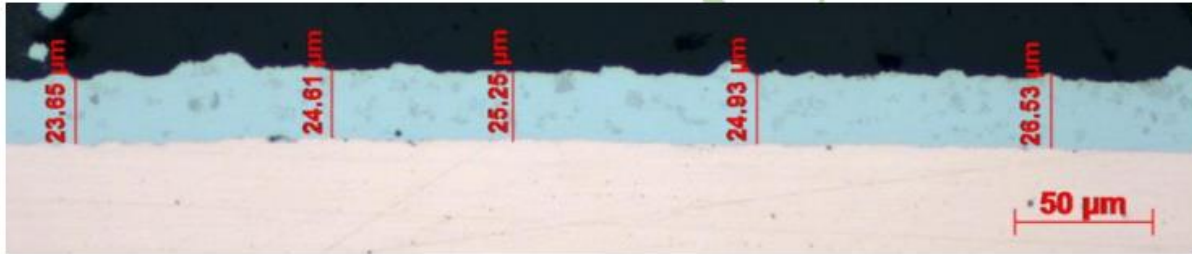

Figure 3-3 – Photograph of coating thickness Ni- TiO_2

The SEM-mapping image (Figure 3-4) of the composite plating sample created by the square pulse current usually shows a fairly uniform distribution of TiO_2 particles on the surface of the plating layer.

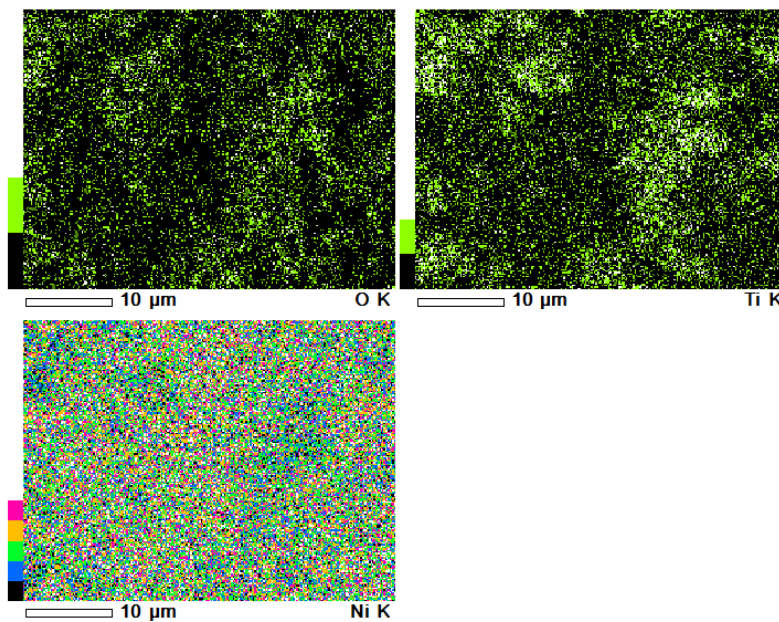

Figure 3-3 – SEM image – surface mapping of the Ni- TiO_2 coating

Ni or Ni-nano TiO_2 plating made of nickel chloride solution is a non-smooth coating, in which the nickel plating Figure 3-5 (a) has a structure consisting of thorn-like particles growing in different directions and the composite coating, due to the presence of Non-conductive TiO_2 particles co-precipitated on the cathode surface during the

plating process, affecting the crystal growth and crystal nucleation, so the structure is like rosette of Figure 3-5 (b), so the surface The surface of the plating layer has a more pronounced hierarchical structure development, so the hydrophobicity is higher than that of the metallic Ni plating [11].

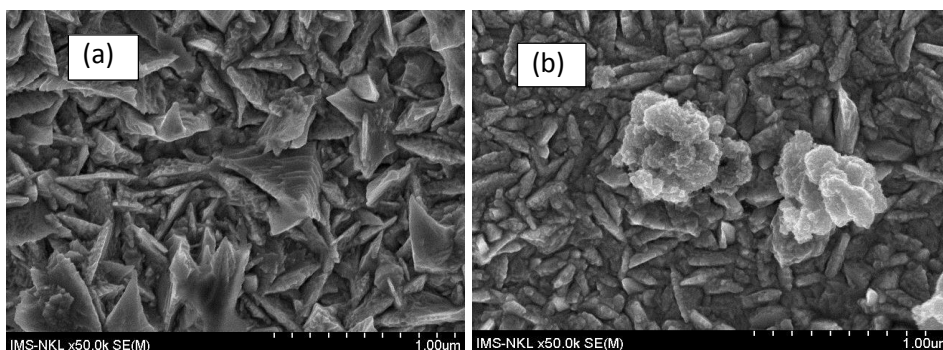

Figure 3-5 – SEM image of Ni (a) and Ni-nano TiO₂ (b) coatings

3.3. Corrosion resistance of plating

The corrosion current measurement results (Table 3.2) show that the corrosion current values and corrosion rates of the Ni-nano TiO₂ composite coatings are smaller than that of the pure Ni coating, or the composite coating with high durability. Corrosion is higher than that of pure plating, corrosion resistance increases with hydrophobicity and TiO₂ content on plating. This can be explained as follows: TiO₂ inert material particles with high corrosion resistance when participating in the plating organization will act as a barrier, reducing the surface area of the plating in contact with Corrosion agents lead to a decrease in the rate of corrosion. Moreover, TiO₂ nanoparticles, when incorporated into the nickel plating, changed the surface morphology, increased the hydrophobicity of the plating, leading to a decrease in moisture condensation, the ability to create an electrolyte environment at the surface. coating surface should reduce the possibility of corrosion of the plating layer [11].

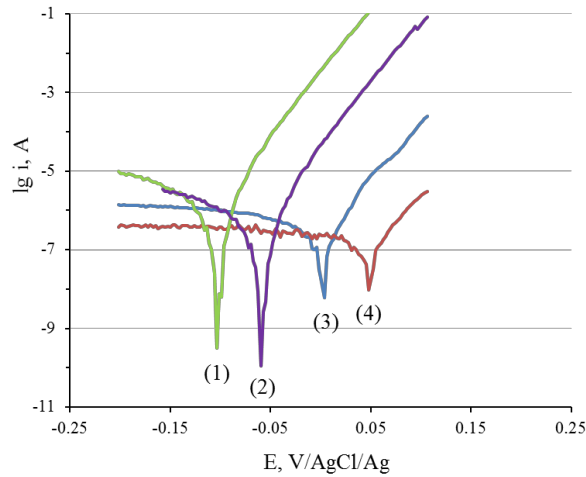

Figure 3-6 – Tafel lines of nickel-plated samples in 3.5% NaCl solution

Table 3.2

Results of measuring the corrosion current of nickel plating layers

% TiO ₂	E _{cor} (V)	i _{cor} (A/cm ²)	v _{cor} (mm/year)
5,38	-0,060	1,20·10 ⁻⁶	3,83·10 ⁻³

3.4. Hardness of composite electroplating

The results of micro hardness measurement of nickel plating layers are presented in table 3.3.

Table 3.3

Microhardness measurement results (HV 0.01) of Ni-TiO₂ plating

%TiO ₂	Number of measurements					average
	1	2	3	4	5	
5,38	252,7	256,8	259,7	256,7	259,0	257,0

The hardness of the composite coating depends on the following factors:

- + Structure and mechanical properties of the base metal
- + Surface morphology of plating
- + Concentration of particles on the plating layer
- + Combined particle size and shape.

For the Ni-TiO₂ composite coating, the structural factors, the mechanical properties

of the base metal, the particle size and shape do not change much according to the grain content on the plating layer, so the hardness of the layers. This plating depends mainly on the surface morphology of the plating and the grain content in the coating [11]. In general, the hardness of composite coatings is higher than that of metallic nickel and increases with the grain content of the coating.

4. Conclusion

By electroplating technique using square pulse current, it is possible to create a Ni-TiO₂ composite coating with the highest TiO₂ content in the plating layer reaching the highest value of 5.38% (by weight) in plating mode: cathode current density 10 A/dm², magnetic stirrer 600 rpm, pulse time 45 s, pulse rest time 135 s (25% power cycle respectively), plating time 20 min. At first glance, the resulting platings have a non-smooth structure, tend to be hydrophobic coatings, with high hardness and corrosion resistance.

References

1. C.T.J. Low, R.G.A. Wills, F.C. Walsh, 2006. Electrodeposition of composite coatings containing nanoparticles in a metal deposit. *Surface & Coatings Technology*, vol 201, pp. 371 – 383.
2. P. Bagheri, M. Farzam, A.B. Mousavi, M. Hosseini, 2010. Ni– TiO₂ nanocomposite coating with high resistance to corrosion and wear. *Surface & Coatings Technology*, vol. 204, pp. 3804– 3810.
3. S. A. Lajevardi & T. Shahrabi, 2010. Effects of pulse electrodeposition parameters on the properties of Ni–TiO₂ nanocomposite coatings. *Applied Surface Science*, vol. 256(22), pp. 6775-6781.
4. Yang Xiao-kui, Li Qing, Hu Jun-ying, Zhong Xian-kang, Zhang Shi-yan (2010), The electrochemical corrosion behavior of sealed Ni-TiO₂ composite coating for sintered NdFeB magnet, *Journal of Applied Electrochem* 40, pp. 39-47.
5. Sen Ranjan, Siddhartha Das, Karabi Das (2011), Effect of stirring rate on the microstructure and microhardness of Ni-CeO₂ nanocomposite coating and investigation

- of the corrosion property, *Surface & Coatings Technology* 205, pp. 3847-3855.
6. Nguyen Duy Ket, Le Thanh Liem, Pham Thi Phuong, 2009. Effect of TiO₂, SiO₂, Cgr particles on the composition and properties of Ni-composite coating. *Journal of Chemistry*, vol. 47(5A), pp. 94-98.
7. Hajiali Fini M., Amadeh A. (2013), Improvement of wear and corrosion resistance of AZ91 magnesium alloy by applying Ni–SiC nanocomposite coating via pulse electrodeposition, *Transactions of Nonferrous Metals Society of China* 23, pp. 2914–2922.
8. Nitin P. Wasekar, S. Madhavi Latha, M.Ramakrishna, D.S.Rao, G. Sundararajan (2016), Pulsed electrodeposition and mechanical properties of Ni-W/SiC nano-composite coatings, *Materials and Design* 112, pp. 140–150.
9. S. Spanou, E. -A. Pavlatou, N. Spyrellis, 2008. Mechanical properties of TiO₂ nickel matrix composite electrocoatings. *Proceedings of the 7th International Conference: The Coatings in Manufacturing Engineering*, pp. 399 – 408.
10. Xiao-kui Yang, Qing Li, Jun-ying Hu, Xian-kang Zhong, Shi-yan Zhang, 2010. The electrochemical corrosion behavior of sealed Ni–TiO₂ composite coating for sintered NdFeB magnet. *Journal of Applied Electrochem*, vol. 40, pp. 39–47.
11. Weiwei Zhanga, Baosong Li, Cuicui Ji, 2019. Synthesis and characterization of Ni-W/TiN nanocomposite coating with enhanced wear and corrosion resistance deposited by pulse electrodeposition. *Ceramics International*, vol. 45, pp. 14015–14028.
12. Le Thi Phuong Thao, Nguyen Duc Hung, Nguyen Duy Ket, 2013. Effect of parameters on the electrodeposition of Ni-TiO₂ nanocomposite coatings. *Journal of Chemistry*, vol. 51(5), pp. 567-570.

© Nguyen Viet Hung, Le Thi Phuong Thao, 2022

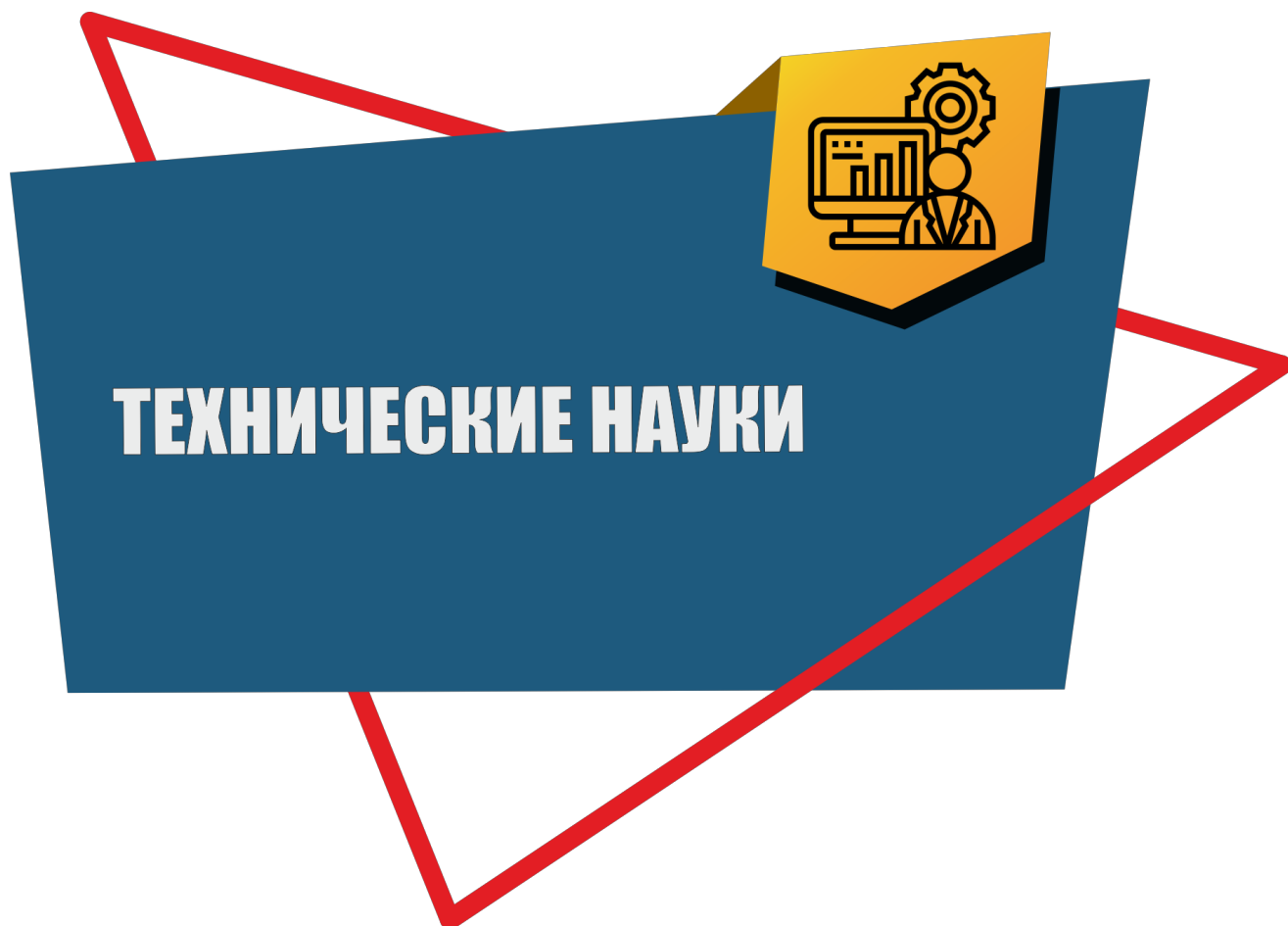

УДК 62-522.2**Долгополова А.С.**Магистрант 1 курса
ЮРГПУ (НПИ) им. М.И. Платова**Шошиашвили М.Э.**Доктор техн. наук, профессор
ФГБОУ ВО «ЮРГПУ (НПИ)
имени М.И.Платова»,
г. Новочеркасск**МОДУЛЬ АВТОМАТИЧЕСКОЙ ЛИФТОВОЙ ТРАНСПОРТИРОВКИ КУЗОВА
АВТОМОБИЛЯ СБОРОЧНОГО УЧАСТКА. ПОСТАНОВКА ЗАДАЧИ ИССЛЕДОВАНИЯ****Аннотация**

В статье предложен электрогидравлический модуль подъемного элеватора, обеспечивающий транспортировку кузова автомобиля в автоматическом режиме. Рассмотрен алгоритм работы комплекса лифтовой транспортировки, принципы построения системы управления.

Ключевые слова

Кузов автомобиля, лифтовая транспортировка, система автоматического управления, подъемный модуль.

Процесс лифтовой транспортировки кузова автомобиля при его сборке осуществляется преимущественно ручным способом, что замедляет конвейерный технологический процесс. Необходимость присутствия человека в рабочей зоне подъемного устройства представляет опасность для жизни. Применение автоматизированной системы транспортировки позволит избавиться от монотонного труда рабочего персонала и увеличить производительность за счет согласованности всех операций. Операции по транспортировке постоянно

повторяются, т.е. являются циклическими, что позволит легко автоматизировать технологический процесс.

Проведенный анализ технологического процесса лифтовой транспортировки кузова автомобиля показал следующее. Лифт предназначен для подъёма кузова автомобиля и перемещения его в следующий цех для последующей обработки. В технологическом процессе участвуют наладчик оборудования, осуществляющий ремонт, наладку и обслуживание установки, и два контролёра, осуществляющие контроль за линией и лифтовым устройством. Установка представляет собой комплекс, в состав которого входят сам лифт, оснащённый датчиками положения и нагрузки, и захватное устройство.

Работа комплекса заключается в следующем. Началом работы системы служит сигнал от контролёров о готовности главной линии к перемещению кузова на лифт. При наличии такого сигнала линия перемещается до упора и фиксируется. После выполнения этой операции главная линия опускается вниз, при этом кузов автомобиля становится на специальные подставки. Затем линия перемещается в своё исходное положение, т.е. отводится назад, освобождая рабочую зону лифта. Когда линия дойдет до своего противоположного крайнего положения и зафиксируется в нём, подается сигнал для оператора на разрешение работы лифта, первым циклом которого является выдвижение опор. Второй цикл работы – подъём лифта до срабатывания датчика нагрузки, расположенного на опорах. При срабатывании датчика лифт продолжает своё движение и движется до соприкосновения с конечными выключателями, являющимися верхней крайней точкой лифта. Здесь происходит его останов.

Когда происходит останов лифта, оператор подает сигнал на захват, который подхватывает кузов автомобиля и перемещает его к месту следующей обработки. Захватом управляют два гидроцилиндра, которые посредством механических приспособлений позволяют захвату зацеплять кузов с боковых сторон. Таким образом, при поступлении сигнала гидроцилиндр перемещает захват и фиксирует в нём кузов. После отхода кузова оператор подает системе сигнал, по которому

лифт опускается на небольшое расстояние и останавливается. Далее следует задвижение опор в своё исходное положение, после чего лифт вновь начинает двигаться до контакта с конечными выключателями, сигнал с которых служит сигналом готовности лифта к приёму очередного кузова.

Нами предлагается модернизировать систему управления путем ее автоматизации [1]. Повышение производительности предлагается также увеличить за счет увеличения скорости движения лифта на определенных промежутках. Для этого предусмотрены датчики положения, проходя которые лифт увеличивает свою скорость. Аналогичные датчики служат для замедления лифта в конце своего перемещения и исключают колебания кузова при подходе к конечной точке. В системе управления встроен специальный таймер, функция которого заключается в генерировании ошибки при отсутствии кузова на подставках, а также для увеличения скорости лифта при наличии кузова. Таймер начинает отсчет при движении лифта вверх. Скорость лифта рассчитана так, что таймер окончит счет после прохождения точки наличия кузова. Если по окончании счета датчик нагрузки на опорах лифта не сработал, то выдается сигнал ошибки. Если датчик сработал, и на опорах присутствует кузов, то лифт увеличивает свою скорость.

Данная система управления позволяет быстро и точно скоординировать действия лифта и захвата, а также избежать нахождения человека в зоне работы, представляющей опасность для жизни.

Алгоритм работы подъёмного лифта для переноса кузова автомобиля представлен на рис. 1.

Учитывая требования повышения производительности, облегчения и улучшения условий труда рабочего персонала, общие задачи автоматизации заключаются в обеспечении возможности одновременной согласованной работы нескольких исполнительных механизмов путем координации и синхронизации работы всех подсистем управления, объединенных общей системой управления верхнего уровня.

Система предполагает наличие различных устройств и локальных систем

контроля и регулирования технологических параметров комплекса [2].



Рисунок 1 – Алгоритм работы комплекса лифтовой транспортировки кузова автомобиля

Для того, чтобы полностью автоматизировать процесс лифтовой транспортировки кузова автомобиля следует решить следующие задачи:

- разработать систему управления, обеспечивающую непрерывное функционирование в автоматическом режиме гидравлического привода элеватора;
- разработать кинематическую схему захватного устройства;
- разработать гидравлическую схему лифтовой транспортировки кузова автомобиля;
- рассчитать параметры гидравлической схемы транспортировки кузова автомобиля;
- разработать математическую модель системы управления гидравлического привода транспортировки и провести ее исследования на ЭВМ.

Работа подъёмного модуля начинается, когда кузов автомобиля перемещается по главной сборочной линии и входит в рабочую зону подъёмного модуля.

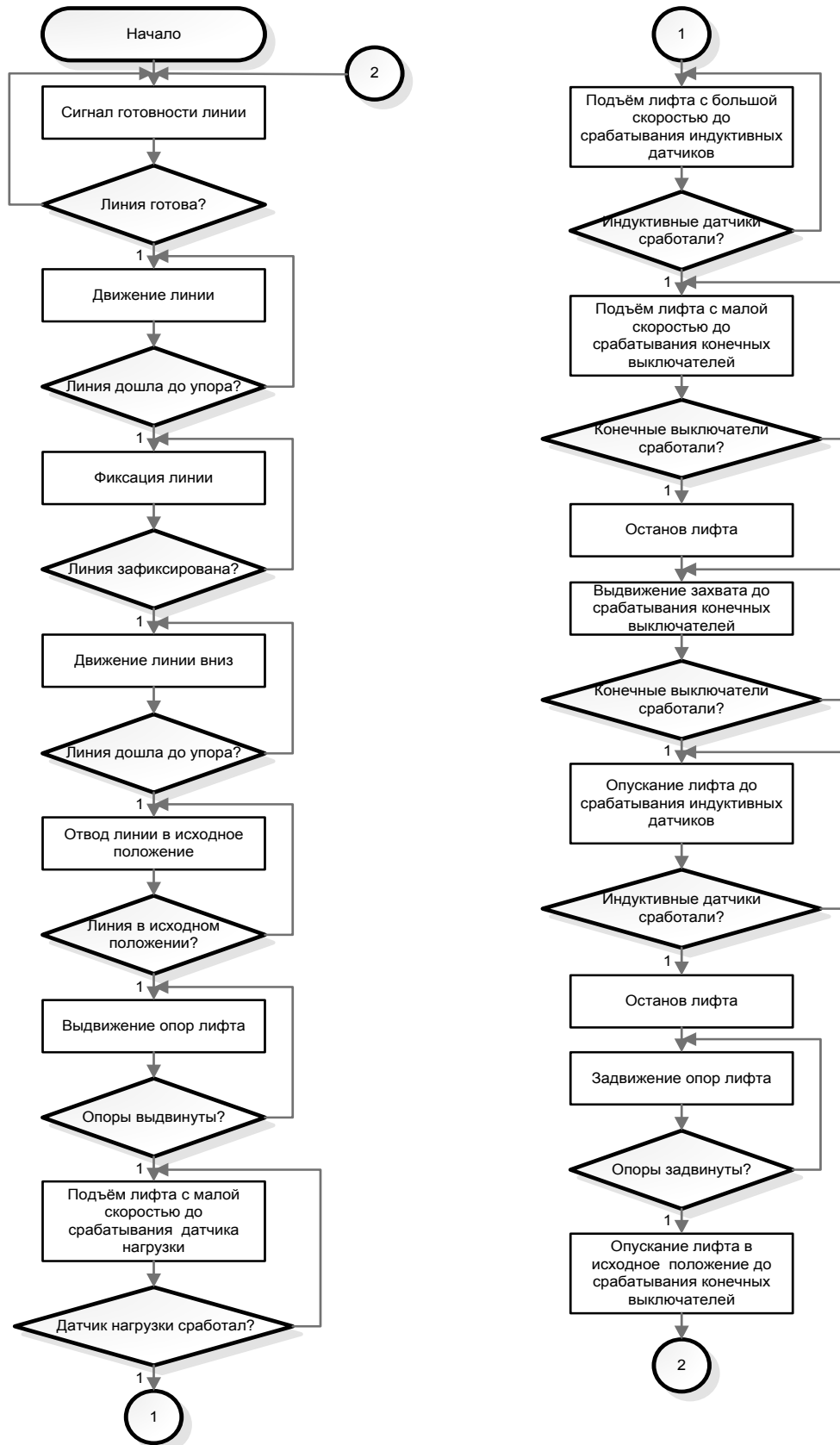
Когда главная сборочная линия возвращается в свое исходное положение, поступает сигнал на разрешение работы подъёмника. По этому сигналу начинают работать опоры подъёмника, которые посредством гидроцилиндров перемещаются в горизонтальной плоскости. Движение опор ограничивают два датчика положения, роль которых выполняют два конечных выключателя. Один из датчиков расположен в левом крайнем положении опоры и служит для предотвращения повреждения управляющего гидроцилиндра. Второй датчик расположен на расстоянии, необходимом для точного позиционирования опоры под кузовом автомобиля.

Когда опоры выдвинулись и зафиксировались, начинает работу подъёмник. Посредством гидромотора и цепной передачи он начинает подниматься со скоростью 0,1 м/с. В это же время в устройстве управления срабатывает таймер, время которого рассчитано так, чтобы подъёмник прошел точку соприкосновения

опор и кузова. При соприкосновении опор и кузова срабатывает датчик нагрузки, однако скорость подъёма не изменяется. При отсутствии нагрузки выдается сигнал ошибки. Если ошибки не последовало, таймер через некоторое время заканчивает счет, и подъёмник увеличивает скорость до значения 0,3 м/с. Затем, дойдя до точки нахождения датчика скорости, роль которого может выполнять индуктивный датчик, скорость снова понижается до 0,1 м/с и движение сохраняется до соприкосновения с конечным выключателем, где происходит останов подъёмника.

Когда подъёмник закончил свою работу, начинает работать механизм захвата. Данное устройство предназначено для перемещения кузова автомобиля с опор на подвижный конвейер, транспортирующий кузов к месту последующей обработки. Работой захвата управляют два гидроцилиндра, которые через механическую передачу зажимают кузов с двух сторон. Ограничивают работу захвата два конечных выключателя, расположенные на раме механизма. После закрепления кузова в захвате, замок, удерживающий захват, разжимается, и кузов перемещается на подвесном конвейере. Далее подъёмный механизм перемещается в своё исходное положение, и цикл транспортировки повторяется.

Общая функциональная схема электрогидравлической системы управления подъёмным модулем представлена на рис. 2.

Сигналы управления, поступающие на входы приводов, формируются микроконтроллером в зависимости от показаний датчиков.

Формирование малой скорости подъёма осуществляется сигналами с датчиков положения опор подъёмника. При одновременном срабатывании обоих датчиков устройство управления подает сигнал на гидромотор, и он начинает движение с малой скоростью. Сигнал изменения скорости подъёма кузова автомобиля формируется на основе сигналов с датчика нагрузки, расположенного на опоре подъёмника, и системного таймера. При срабатывании таймера на гидромотор начинает поступать большее количество жидкости, вследствие чего его скорость мгновенно возрастает.

Гидроприводы управления опорами и захватом осуществляют перемещение по данным с концевых выключателей и не изменяют скорость своего движения на протяжении всего промежутка пути.

Подъёмный модуль состоит из двух подвижных частей, которые посредством цепной передачи синхронно движутся в вертикальной плоскости, и опор, закрепленных на этих частях и перемещающихся в горизонтальной плоскости и обеспечивающие перенос кузова со сборочного конвейера на лифт [3].

Захватное устройство представляет собой зажимное устройство, удерживающее кузов автомобиля в четырёх точках, которое приводится в движение посредством двух гидроцилиндров.



Рисунок 2 – Функциональная схема электрогидравлической системы управления

Список использованной литературы:

1. Симонов. С. Роботизированные транспортно-накопительные системы для внутрицеховой логистики //Склад&Техника, №9, 2020. <https://sitmag.ru/article/25673-robotizirovannye-transportno-nakopitelnye-sistemy-dlya-vnutritsehovoy-logistiki-ch-1>.
2. Шошиашвили М.Э., Круглова Т.Н. Проектирование робототехнических и мехатронных систем: учебное пособие. - Новочеркасск: ЮРГТУ (НПИ), 2012. - 190 с.
3. Шошиашвили М.Э., Шошиашвили И.С. Механика управляемых машин и мехатронных систем: учебное пособие. - Новочеркасск: ЮРГТУ (НПИ), 2012. - 188 с.

© Долгополова А.С., Шошиашвили М.Э., 2022

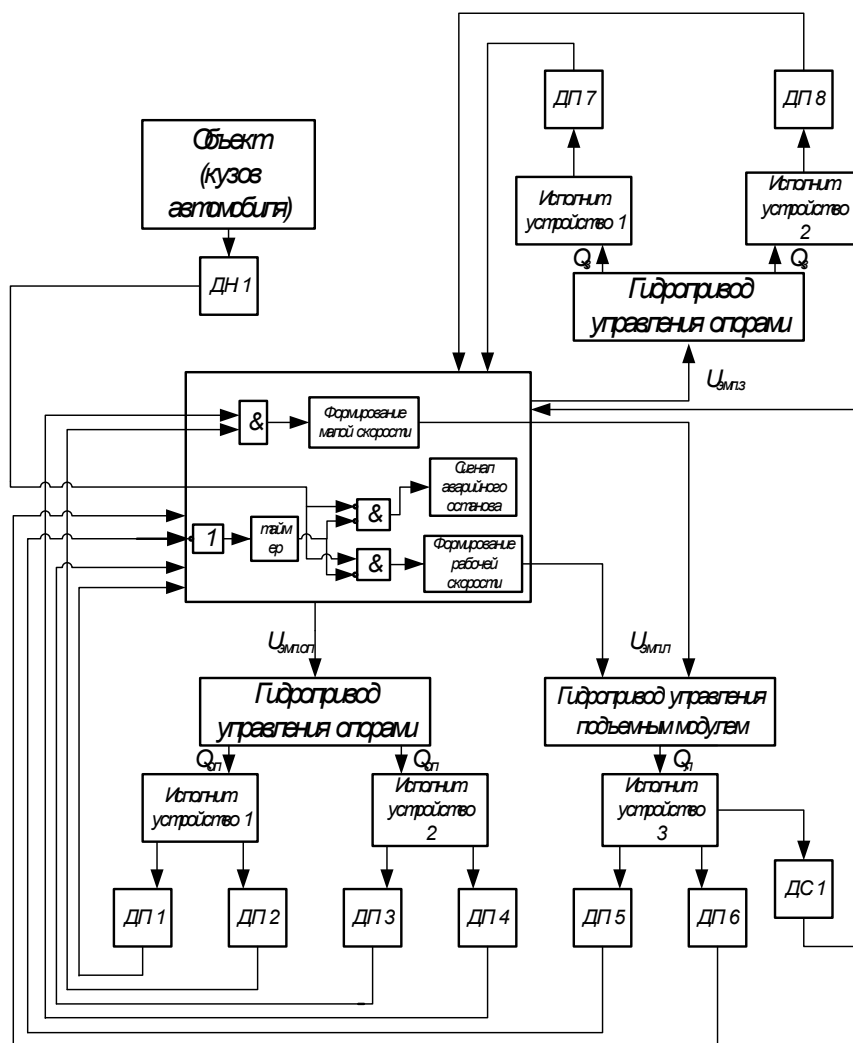
УДК 004.358**Калинушкин Я.Д.**

магистрант 1 курса СибГУ им. М.Ф. Решетнева,

г. Красноярск, РФ

Научный руководитель: Золотухин В.В.

канд. техн. наук, доцент СибГУ им. М.Ф. Решетнева

г. Красноярск, РФ

ИСПОЛЬЗОВАНИЕ ТЕХНОЛОГИИ ДОПОЛНЕННОЙ РЕАЛЬНОСТИ В ОБРАЗОВАТЕЛЬНОМ ПРОЦЕССЕ

Аннотация

В данной работе рассмотрен подход к проведению занятий с использованием технологии дополненной реальности. В качестве оборудования предлагается использовать смартфоны и планшеты студентов, с установленным программным обеспечением дополненной реальности. Данный подход позволит улучшить образовательный процесс, сделав его более интерактивным без материальных затрат.

Ключевые слова

Виртуальная реальность, дополненная реальность, образовательный процесс.

Технологии виртуальной и дополненной реальности в настоящее время используются во многих сферах человеческой жизни, к ним относятся: образовательный процесс, промышленность и производство, строительная отрасль, индустрия развлечений, медицинское обслуживание, научное развитие, туризм, военно-промышленный комплекс и издательское дело. Данные технологии позволяют облегчить ведение рабочих процессов, увеличить точность проводимых работ и могут являться средствами отдыха и общения в приведенных

сферах [1].

Дополненная реальность представляет собой систему, формирующую информативное изображение на картинке реального мира, и классифицируется по двум признакам: стационарности и переносимости. Стационарными системами являются, например, индикаторы на лобовом стекле автомобиля, а переносимые системы – это нашлемные индикаторы или носимые очки [2].

В данной работе предлагается использование технологии дополненной реальности в образовательном процессе. Смысл задумки в том, что при наведении камеры мобильного переносимого устройства на определенные, заранее заданные маркеры на экране устройства будет выведено информативное сообщение. Формат сообщения может являться: рисунком, текстовым документом или текстом, проецируемым на экран, анимационным форматом изображения, а также аудио или видео записью. Пример изображения, выводимого на экране смартфона по маркеру, приведен на рисунке 1.



Рисунок 1 – Вывод модели по маркерному изображению
с отслеживанием плоскости пространства

Источник: разработано автором

Подобные маркеры могут быть легко размещены на объектах изучения школьников или студентов, а использование средств дополненной реальности позволит получить исчерпывающую информацию об этих объектах мгновенно, здесь и сейчас, без использования книг, плакатов, презентаций, учебно-методических пособий, раздаточного материала или видеопрокторов. Более того, так же легко можно делать изменение, дополнение новой или удаление старой информации, связанной с этими маркерами без существенных затрат времени и средств. Это также снимает долю нагрузки с преподавателя и упрощает организацию самого учебного процесса.

Для реализации данной технологии потребуется использование программного обеспечения. Во-первых, для создания приложений дополненной реальности можно использовать специализированные системы разработки, такие как Unity, ARCore, ARKit, Vuforia, Unreal Engine, WebXR API. Во-вторых, понадобятся смартфоны или планшеты на основе операционных систем Android или iOS для запуска ранее разработанных приложений. Поскольку в настоящее время практически каждый школьник и студент является обладателем собственного смартфона или планшета, то дополнительных финансовых вложений в таком случае не потребуется.

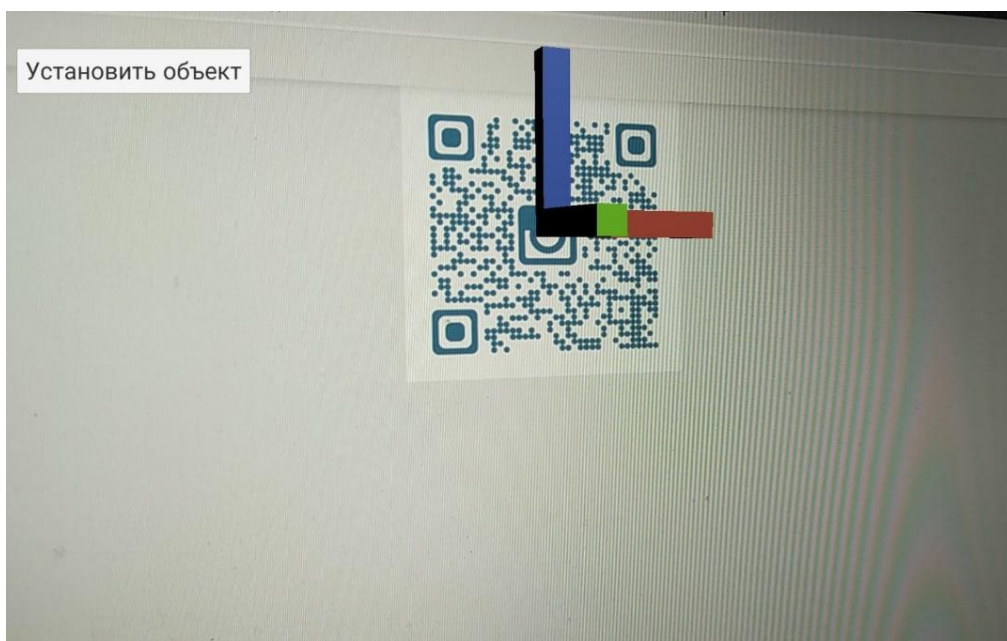
Использование данной технологии в образовательном процессе позволит: удешевить образовательный процесс, улучшить его, сделав его более доступным, интересным и интерактивным, а также ускорить и повысить эффективность процесса обучения студентов.

Список использованной литературы:

1. Очкова Л. 9 сфер применения виртуальной реальности: размеры рынка и перспективы – [Электронный ресурс]. – Режим доступа: <https://vc.ru/flood/13837-vr-use>, свободный. – (дата обращения: 14.06.2022).
2. Дополненная реальность – [Электронный ресурс]. – Режим доступа: <https://www.tadviser.ru/a/343836>, свободный. – (дата обращения: 16.06.2022).

© Калинушкин Я.Д., 2022

УДК 663.874**Карапоткина Ю.Г.**

Студент 2 курса ВИШ «НМИТ»

ФГБОУ ВО РЭУ им. Г.В. Плеханова

Агапкин А.М.

Кандидат сельскохозяйственных наук

Доцент кафедры товароведения

и товарной экспертизы

ФГБОУ ВО РЭУ им. Г.В. Плеханова

АЛЬТЕРНАТИВЫ РАЗВИТИЯ АЛКОГОЛЬНЫХ КОКТЕЙЛЕЙ В РОССИИ**Аннотация**

Введение санкций и прочих ограничений против Российской Федерации сильно повлияли на барную отрасль в целом. Уже сейчас нельзя экспортировать любой алкоголь из США, между тем Евросоюз только анонсировал проект на запрет поставок элитного алкоголя и вин дороже 300 евро. Проблемы с логистикой начались со времен COVID-19, в данный момент они еще больше усугубились – если вино из Новой Зеландии могли доставить за 70 дней, то сейчас только за 120 дней. Также многие компании, чтобы сохранить свою репутацию, не хотят напрямую взаимодействовать с российскими предпринимателями. И если вино можно попробовать заменить достойными краснодарскими экземплярами, то классические коктейли, практически полностью состоящие из иностранных ингредиентов, которые проблематично производить на территории Российской Федерации ввиду незнания правильной технологии производства, заменить российскими аналогами будет сложно, если такое вообще возможно. В настоящей статье рассмотрены варианты развития коктейльных напитков в российской барной индустрии с учетом качества входящих ингредиентов и способов стандартизации.

Ключевые слова.

Барное индустрия, алкогольные коктейли, санкции, настойки,
барное дело, алкоголь.

На сегодняшний день влияние введения санкций и проблем с логистикой мы можем увидеть практически в любом баре: повышение цен, исключение некоторых позиций из меню, уменьшение объема самих алкогольных напитков. Омбудсмен в сфере ресторанного бизнеса Сергей Миронов сообщил, что запас импортного алкоголя хватит в лучшем случае до осени. По его словам, особо остро ощущается нехватка таких крепких напитков, как виски, ром и вермут [6]. В основном распродают остатки на складах, потому что крупные компании, которые работали на нашем рынке, перестали поставлять свою продукцию в Россию.

В данных сложных условиях бары будут делать ставку на алкогольные напитки российского производства и коктейли с их использованием. К примеру, уже давно в большинстве российских баров среднего сегмента используется джин «Barrister» производства петербургского завода «Ладога». Тот же завод производит ликерную линейку алкогольных напитков «Love story», которые, к сожалению, не могут пока заменить классический сливочный ликер «Baileys» и кофейный «Kahlua» из-за критично плохой технологии производства, сказывающийся на вкусе ликеров.

Вероятно, последние события в мире подтолкнули барменеров России на тренд настоек крепкого алкоголя, в основном водки или джина. Так, в феврале 2019 года стартовал конкурс на авторские настойки «Fin Fusion», который сплотил барменов со всех уголков нашей необъятной родины, а также помог популяризировать тренд на настойки, которые в последствии используются как самостоятельный напиток, так и в коктейлях. В пример приведу вариант настойки «Tasaraipo», состоящего из водки, сливочного масла после обжарки оленины и тимьяна, и коктейля «Täydellinen Tasaraipo» на ее основе с добавлением кордиала из ростков фасоли иркутского бара «One More Bar» [7].

Однако данный тренд связан не только с общими проблемами поставок алкогольной продукции. Есть по крайней мере еще два повода, которые положили фундамент для развития настоечного дела. Один из них – отмена в 2017 году обязательной лицензии на производство алкогольных напитков путем смешивания закупленной алкогольной продукции при оказании услуг общественного питания. В соответствии с подпунктом 15 статьи 2 Закона N 171-ФЗ [1] данные действия не признаются производством, следовательно, отдельную лицензию на данный вид деятельности, для которого необходимо наличие уставного капитала в 10 млн рублей, получать не нужно. Также, начиная с 2016 года, весь мир начал пропагандировать экологию во всех сферах человеческой жизни, которая добралась и до барного дела. Тем самым безотходное производство сыграло свою роль в развитии российского искусства приготовления настоек.

Самый распространенный вариант алкоголя, используемого в настойках – это водка крепостью до 45%. Использование водки данной крепости обусловлено тем, что часть веществ из сырья начинает растворяться в воде, а в большинстве своем – только в спирте, так как спирт является полярной жидкостью, которая экстрагирует вещества из настаиваемых ингредиентов. Однако встает закономерный вопрос: зачем использовать водку, если можно применить для вытягивания веществ из сырья крепкий спирт до 96%, а уже после разбавлять получившийся концентрат водой? На самом деле более крепкий спирт может вытянуть из некоторых ингредиентов, например, орехов, значительное количество масел, которые в дальнейшем будут портить органолептические показатели готовой настойки (цвет – мутный, вкус – горький).

Для начала изготовления настоек необходимо иметь качественное сырье. Так, на территории Российской Федерации данную группу напитков нормирует ГОСТ 12712-2013 «Водки и водки особые. Общие технические условия» [2], в которых прописаны органолептические, физико-химические показатели и методы определения качества напитка.

Таблица 1

Органолептические показатели водок и водок особых

Наименование показателя	Характеристика
Внешний вид	Прозрачная жидкость без посторонних включений и осадка
Цвет	Бесцветный
Вкус и аромат	Характерные для водок данного типа, без постороннего привкуса и аромата. Водки должны иметь мягкий, присущий водке вкус и характерный водочный аромат, водки особые - подчеркнуто специфический аромат и (или) вкус

Далее представлены физико-химические показатели для водок и водок особых, то есть водок с содержанием вкусовых и ароматических добавок, которые также можно применять для определения качества сырья для настоек.

Таблица 2

Физико-химические показатели водок и водок особых

Наименование показателя	Норма для водок из спирта				Норма для водок особых из спирта			
	высшей очистки	Экстра	Люкс	Альфа	высшей очистки	Экстра	Люкс	Альфа
Крепость, %	37,5-56,0				37,5-45,0			
Щелочность – объем соляной кислоты концентрации 0,1 моль/дм ³ , израсходованный на титрование 100 см ³ водки, см ³ , не более	3,0	2,5	2,0	2,0	3,0	2,5	2,0	2,0
Массовая концентрация уксусного альдегида в 1 дм ³ безводного спирта, мг, не более	8	4	3	3	8	5	4	4
Массовая концентрация сивушного масла (1-пропанол, 2-пропанол, спирт изобутиловый, 1-	6	5	5	5	6	5	5	5

Наименование показателя	Норма для водок из спирта				Норма для водок особых из спирта			
	высшей очистки	Экстра	Люкс	Альфа	высшей очистки	Экстра	Люкс	Альфа
бутанол, спирт изоамиловый) в 1 дм ³ безводного спирта, мг, не более								
Массовая концентрация сложных эфиров (ацетат, этилацетат) в 1 дм ³ безводного спирта, мг, не более	13	10	5	10	13	13	10	13
Объемная доля метилового спирта в пересчете на безводный спирт, %, не более	0,03	0,02	0,02	0,003	0,03	0,02	0,02	0,003

Также при определении качества водок и водок особых используется газохроматический экспресс-метод по нахождению сивушных масел, уксусного альдегида, сложных эфиров и других вредных веществ, который подробно описан в ГОСТ 30536-2013 «Водка и спирт этиловый из пищевого сырья. Газохроматографический экспресс-метод определения содержания токсичных микропримесей» [3]. Данный метод основан на хроматографическом разделении микропримесей в образце водки и последующем идентифицировании выделенных микропримесей.

Для изготовления настоек подойдут любые ягоды, фрукты, специи, травы, орехи и т.д. Главное знать определенные факты о продуктах, которые будут участвовать в процессе настаивания. К примеру, наличие солей калия в составе малины способствует задержке излишек воды в организме, благодаря чему артериальное давление человека повышается [5]. Следовательно, настойки на

малине необходимо с осторожностью предлагать гостям своего предприятия питания либо совсем убирать из меню.

На сегодняшний день отдельного нормирующего документа на настойки не существует. Однако каждый производитель данных видов алкогольных напитков должен следить за качеством своего продукта путем составления технико-технологических карт [4], а также проводить плановые и внеплановые проверки на качество сырья и самой готовой продукции с помощью представленных нормирующих документов.

Резюмируя настоящую статью, мы можем сделать вывод о дальнейшем развитии коктейльной традиции в России в достаточно сложной жизненной ситуации: использование отечественных слабоалкогольных и крепких алкогольных напитков только при улучшении технологий производства, так как привыкший к определенному уровню качества алкогольных напитков гость уже не сможет пробовать что-то хуже, а также второе рождение российского настоечного искусства, который в последнее время только набирает свои обороты.

Список использованной литературы:

1. Федеральный закон "О государственном регулировании производства и оборота этилового спирта, алкогольной и спиртосодержащей продукции и об ограничении потребления (распития) алкогольной продукции" от 22.11.1995 N 171-ФЗ (последняя редакция);
2. ГОСТ 12712-2013 «Водки и водки особые. Общие технические условия»;
3. ГОСТ 30536-2013 «Водка и спирт этиловый из пищевого сырья. Газохроматографический экспресс-метод определения содержания токсичных микропримесей»;
4. ГОСТ 31987-2012 «Услуги общественного питания. Технологические документы на продукцию общественного питания. Общие требования к оформлению, построению и содержанию»;

-
5. Жбанова Е.В. Плоды малины *Rubus idaeus* L. как источник функциональных ингредиентов – Техника и технология пищевых производств, 2018, №1;
 6. Синяков А. Что мы будем пить, если в России закончится импортный алкоголь? – Сноб, 2022. – [Электронный ресурс] Режим доступа: <https://snob.ru/money/chto-my-budem-pit-esli-v-rossii-zakonchitsya-importnyj-alkogol/>
 7. Fin Fusion 2022: настойки и коктейли от участников прошлой миссии – Inshaker, 2022. – [Электронный ресурс] Режим доступа: <https://ru.inshaker.com/trends/novosti/fin-fusion-2022-nastoyki-i-kokteyli-ot-uchastnikov-proshloy-missii>

© Карапоткина Ю.Г., Агапкин А.М., 2022

УДК 004**Шелопаев А.С.**

ФГАОУ ВО Северо-Кавказский федеральный университет,
Институт цифрового развития,
г. Ставрополь, РФ

АНАЛИЗ ДЕЯТЕЛЬНОСТИ И ПРЕДНАЗНАЧЕНИЕ ЧАТ-БОТОВ

Аннотация

Чат-боты представляют из себя программы по общению с пользователями, которые направлены на достижение определённых целей и задач поставленные разработчиком.

Существуют чат-боты, которые основываются на использование искусственного интеллекта. Искусственный интеллект делает ботов более «умными», но пригодного для широкого круга задач.

По цели назначения стоит выделить таких типов ботов как:

- чат-бот помощник, который будет отправлять необходимую пользователю информацию по заданным настройкам;
- чат-бот с искусственным интеллектом пригодного для широкого круга задач;
- чат-бот для развлечения пользователя, к примеру текстовые игры;
- чат-бот для бизнеса, который будет интегрировать в CRM системе или любой другой которая способна выполнять операции. К примеру, денежные переводы.

В настоящее время идёт активный рост чат-ботов в разработке и использовании по многим причинам. К примеру, последним достижениям в области обработки естественного языка (NLP). NLP – это способность компьютера понимать контекст, нюансы, и намерения при общении с человеком.

Ключевые слова:

чат-бот, машинное обучение, HTTP-запросы, искусственный интеллект,
URL, набор правил и команд.

Цель данной научной работы является изучение принципа работы чат-ботов их предназначение в повседневной жизни, а также выявление достоинства и недостатков.

Принцип работы любого чат-бота основывается на наборе правил или машинном обучении.

Боты, в основе которых лежат определённые правила и команды, заложенные в них разработчиком очень ограничены. Такие боты отвечают пользователю только на встроенные команды, поскольку остальные запросы не будут распознавать. Бот даёт ответ только в том случае если пользователь в своём сообщении указал хотя бы одно из ключевых слов, которые прописаны в его правилах.

Таких ботов стоит создавать с набором кнопок в которых будут прописаны выражения, иначе пользователь не будет понимать какие ключевые слова ему можно вводить.

Боты, в основе которых лежит машинное обучение, являются продвинутыми, поскольку они способны распознавать команды, введённые пользователем, даже если нет ключевых слов. При общении с пользователями такие боты самосовершенствуются, узнавая новые слова и особенности речи.

Алгоритм работы любого чат-бота выглядит следующим образом (рис.1):

1. В систему бота поступает запрос от пользователя.
2. Анализатор, которым снабжена система чат-бота, начинает разбивать запрос на отдельные слова.
3. Каждое слово анализируется.
4. Далее ответ, связанный с этими словами, анализатор ищет в заложенной разработчиком базе данных.
5. Когда ответ найден, бот выдает его пользователю.



Рисунок 1 – Алгоритм работы чат-бота

Рассматривая систему ботов более детально, можно сказать, что сообщение пользователей и ответы бота передаются через HTTP-запросы. Чтобы сообщения доходило до адресанта нужен веб-хук в виде URL – это связь между чат-ботом и платформой, на которой разработан сам бот. Веб-хук образуется при взаимодействии двух частей: back end и front end.

Back end – это программно-аппаратная часть сервиса, то, что происходит на сервере. Невидимая сторона для обычных пользователей.

Front end – это клиентская сторона интерфейса, то, что пользователь может видеть в браузере, читать, кликать, открывать.

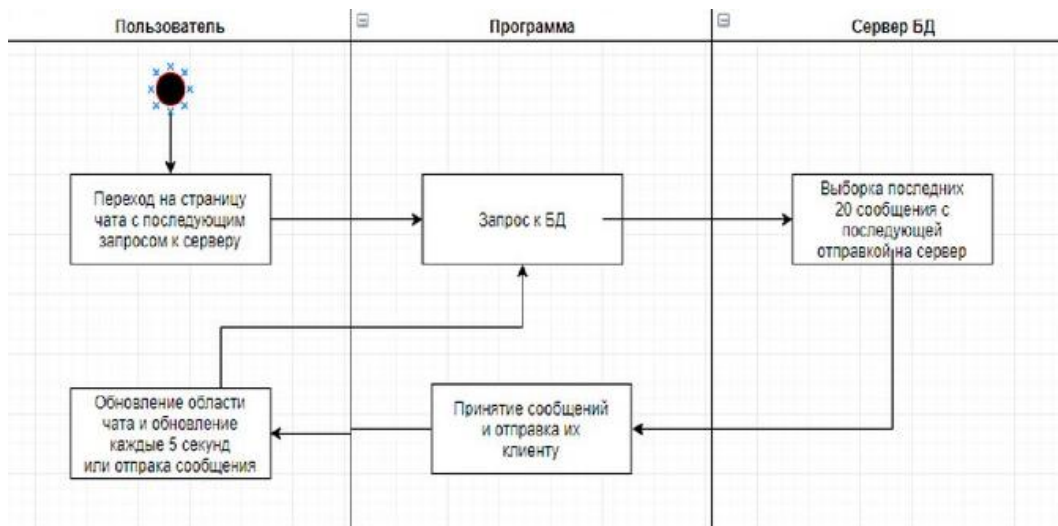
Возможности чат-бота могут быть ограничены лишь способностью разработчика, который создаёт алгоритм поведения бота.

Больше всего чат-боты используют для:

- оптимизация работы, где бот будет отвечает на задаваемые вопросы пользователей или клиентов, переводя его на менеджера или на конкретную страницу;

- сокращение времени и трудозатрат, где с использованием одной программы возможно будет сократить определённый штат сотрудников, которые занимались, к примеру приёмом звонков, поскольку большую часть будет решать

программа;

– организации круглосуточной работы с клиентами. В такой разработке чат-бота под конкретный бизнес-программа бот может совершать сделки в любое удобное время суток, не требуя при этом постоянного контроля;

– улучшения продаж, где разработанный под конкретный бизнес чат-бот позволяет отвечать на вопросы клиентов и предлагать безопасную сделку или услуги без выхода из диалогового окна.

– возможность персонализировать общение с клиентом, где потенциальный покупатель, пришедший на страницу, ждет к себе особого подхода. Основываясь на анализе личных данных клиента, запросы в Интернете бот может быстро переводить диалог в интересующее человека русло, давать ему полную информацию о нужном для конкретного клиента;

– исключения человеческого фактора, где чат-бот не будет испытывать настроения или нехватки опыта в разрешении конфликта. Боты с искусственным интеллектом могут самостоятельно обучаться и совершенствовать общение своё общение с клиентами на базе проведенных диалогов;

– аналитике и систематизации результатов, где при необходимости бот предоставит аналитическую информацию.

Достоинства:

– чат-ботом можно заменить любое мобильное приложение – добавив кнопки с готовыми вариантами ответов. Если же приложение уже есть, чат-бот может стать отличным дополнением к нему расширяя его функционал;

– высокая скорость ответа пользователю. Встречаются ситуации, где из-за долгих ответов многие компании теряют своих клиентов;

– автоматизация рутинных процессов, которые отнимают много времени и сил у сотрудников предприятий;

– процент читаемости рассылок ботов в мессенджерах и социальных сетях выше. Поскольку в течение дня пользователи постоянно заглядывают в мобильные

приложения, чтобы посмотреть ленту, пообщаться, поделиться новостями;

– боты для товаров и услуг, которые рассчитаны на молодую аудиторию пользуются большим спросом на мировом рынке. Потому как молодежь с лёгкостью подхватывает тренды и быстро учится всему новому;

– простой и удобный интерфейс чат-бота;

– функционал ботов расширяется, они становятся умнее и могут выполнять поставленные перед ними задачи;

– пользователям не нужно скачивать приложение, если у организации имеется свой бот. Гораздо удобнее и проще, когда бот находится в мессенджере и не занимает память на телефоне;

– получить обратную связь легко, потому что взаимодействовать с чат-ботом гораздо удобнее, чем отвечать на email рассылку;

– ботов можно встроить в групповой чат.

Недостатки:

– не все пользователи готовы взаимодействовать с ботами. Часть аудитории не признает это нововведение и предпочитает покупать товары и услуги вручную;

– некоторые боты в зависимости от своей разработки не реагируют на запросы пользователей: одно неправильное слово и бот уже не может распознать запрос;

– интерфейс ботов несовершенен;

– иногда чат-боты дают сбой и не воспринимают команды пользователей, пока разработчик не устранил исходящую проблему.

Вывод.

Рассмотренный анализ деятельности и предназначения чат-бота позволяет сделать вывод, что чат-бот является как относительно простой программой, так и сложной подсистемой, которая будет основываться на правилах, прописанных разработчиком. Чат-бот позволяет автоматизировать многие бизнес процессы, которые позволяют мгновенно обрабатывать запросы пользователей, но без

человеческого вмешательства эти «умные» подсистемы не будут работать должным образом.

Список использованной литературы:

1. Матвеева Н. Ю., Технологии создания и применения чат-ботов [Электронный ресурс] / Н. Ю. Матвеева, А. В. Золотарюк. // Научные записки.
2. Примеры использования чат-ботов в бизнесе [Электронный ресурс]. –URL: <https://vc.ru/flood/25197-business-bot>.
3. Регламент обработки обращений клиентов в чате [Электронный ресурс].URL: <https://wiki.skbkontur.ru/pages/viewpage.action?pageId=31326368>.
4. Советов, Б.Я. Информационные технологии.: учебное пособие / Б. Я. Советов, В. В. Цехановский. - Москва.: Высш. шк., 2003. - 263 с.
5. Вендров А.М. CASE-технологии. Современные методы и средства проектирования информационных систем. – М.: Финансы и статистика, 2013.

© Шелопаев А.С., 2022

УДК 62**Щербакова А.А.****Гулин В.М.**

Ярославский государственный технический университет

Г. Ярославль, Россия

ЭНЕРГОЭФФЕКТИВНАЯ РЕКОНСТРУКЦИЯ НА ЭТАПАХ ЖИЗНЕННОГО ЦИКЛА СТРОИТЕЛЬНОЙ СИСТЕМЫ

Аннотация

Обоснована и рассмотрена актуальность энергоэффективной реконструкции на разных этапах жизненного цикла строительной системы. Подчеркивается, что работы по реконструкции следует рассматривать как отдельный этап в жизни объекта недвижимости. Хотя строительные системы статичны, все этапы жизненного цикла динамичны и сложны в управлении.

Ключевые слова:

жизненный цикл, стадия, фаза, целевая система, организационно-технологическая структура, контроль показателей.

В настоящее время энергоэффективность объектов строительства и реконструкции является одним из приоритетных направлений современного развития отрасли. Особая актуальность этой проблемы определяется тем, что, как известно, энергетические ресурсы несколько ограничены и, следовательно, цены на них неизбежно растут при все возрастающем потреблении.

В связи с этим применение методов и технологий, направленных на снижение теплопотерь, требует особого внимания и глубокого изучения методов повышения энергоэффективности зданий с использованием специального оборудования и материалов, позволяющих эффективно использовать энергоресурсы, а также

соответствующих конструктивных решений, комплексные планировочные решения.

Важность процесса повышения энергетического потенциала строительной площадки очевидна. Это напрямую связано со стратегией развития экономики страны, в том числе с формированием энергоэффективной экономики на всех уровнях управления.

Выбор из существующего многообразия организационно-технологических решений реконструкции систем зданий наиболее оптимального решения с точки зрения энергоэффективности должен основываться на системном и комплексном подходе. Это означает, что для решения градостроительных, экономических, экологических и социальных задач необходима экономически и экологически обоснованная последовательность реализации комплекса взаимообусловленных и взаимообусловленных энергосберегающих технологий на всех стадиях (фазах) жизни здания или объекта, должен быть выбран.

В связи с большим объемом работ по сносу, выполненных во время реконструкции, следует рассмотреть вопрос о том, как будут использоваться материальные ресурсы, возвращенные на предпроектном этапе, и о размещении неиспользованных отходов.

Предпроектную стадию реконструкции можно называть также стадией «инвестиционного замысла» реконструкции. На этом этапе обычно формируются показатели энергоэффективности реконструкции здания. На этапе проектирования реконструкции строительной системы необходимо определить, какие показатели энергоэффективности необходимы и могут быть достигнуты. В свою очередь, инновационные технологии производства работ, успешно применяемые в новом строительстве, не всегда применяются при реконструкции. Потому что невозможно точно спрогнозировать погодные условия во время строительного-монтажных работ.

На этапе ремонтно-строительных работ от строительной организации требуется точное выполнение организационных и технологических решений для

достижения энергоэффективной реконструкции. На этом этапе привлекаются контролирующие органы и с их помощью обеспечивается необходимый контроль качества. В настоящее время активно используются цифровые технологии контроля качества.

Завершающим этапом является переход к новому этапу энергоэффективной реконструкции или вывода из эксплуатации строительной системы. Известно, что строительные системы статичны, все они являются объектами недвижимости и отличаются от промышленных изделий. Потому что на всех этапах осуществляются определенные процессы.

Создание модели жизненного цикла реконструируемого объекта в рамках такого процессного подхода позволяет достичь высокого уровня энергоэффективности на каждом этапе, от разработки инвестиционного проекта до эксплуатации и реконструкции.

Организационно-технологическая структура в целом описывает любые конструктивные, технологические, организационные решения земли, и принятие правильных решений по вопросам энергоэффективности и энергосбережения невозможно без использования современных цифровых технологий.

Список использованной литературы:

1. Жук П. М. Значение материалов для повышения энергоэффективности зданий // Энергосбережение. 2016. №4-4. С. 46-53.
2. Абрамян С. Г., Рыбакова О. В., Матвийчук Т. А. Основные направления обеспечения энергетической эффективности зданий и сооружений // Строительство: наука и образование. 2017. Т. 7. Вып. 1 (23). Ст. 4. URL:nsojournal.ru
3. Басок Б.И., Божко И.К., Недбайло А.Н., Лысенко О.Н. Поливалентная система теплообеспечения пассивного дома на основе возобновляемых источников энергии // Инженерно-строительный журнал. 2015. № 6 (58). С. 32-43. DOI: 10.5862/MCE.58.4.

© Щербакова А.А., Гулин В.М., 2022

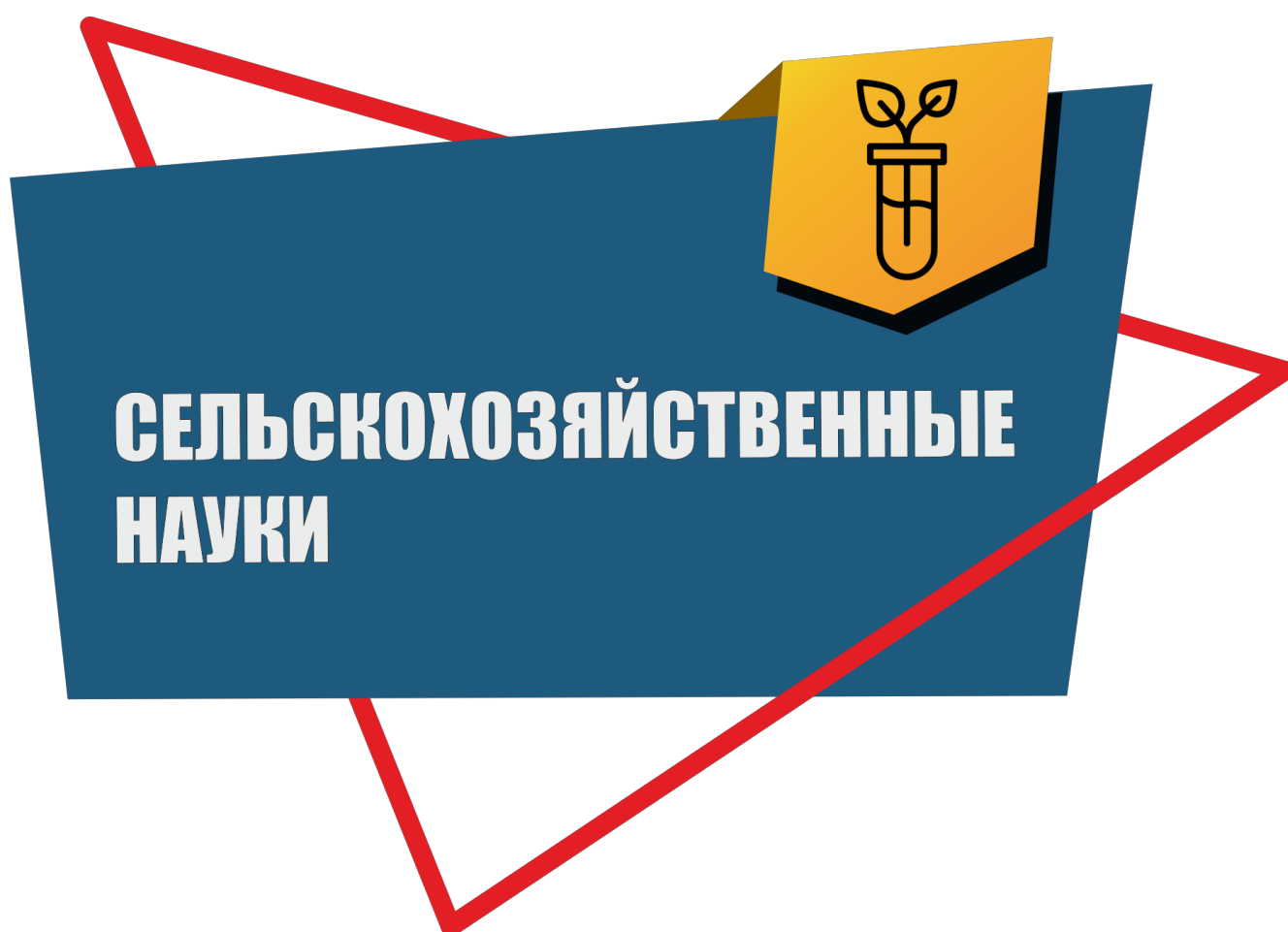

УДК: 634.723.1

Ягудина А.Р.

студент

кафедра ресторанного бизнеса

РЭУ им. Г.В.Плеханова

Агапкин А.М.

кандидат сельскохозяйственных наук,

доцент кафедры товароведения

и товарной экспертизы

ФГБОУ ВО РЭУ им. Г.В. Плеханова

ЧЁРНАЯ СМОРОДИНА, ПИЩЕВАЯ ЦЕННОСТЬ, ОЦЕНКА КАЧЕСТВА, ХРАНЕНИЕ

Аннотация

Чёрная смородина - ягода, знакомая многим с детства, когда приезжаешь к бабушке помогать в огороде. Она нравится далеко не всем, но значит ли это, что из неё нельзя сделать ничего интересного, да и в целом что здесь работает принцип «не вкусно значит не полезно»? Именно эти вопросы мы поднимем в этой статье, а также узнаем интересные факты об этой ягоде и приоткроем завесу тайн, о которых ранее мы могли не знать.

Ключевые слова.

Чёрная смородин, калорийность, качество, полезность,
употребление, интересные факты.

Чёрная смородина - листопадный кустарник, вид монотипного вида Крыжовниковые. Сразу возникает вопрос - а схожи ли эти 2 ягоды? Ведь все сразу вспоминают вкус этих ягод, довольно интересный и для некоторых специфический, поэтому не ясно, как они могут происходить из одного типа.

Но тут есть интересный факт, а именно существование ягоды под названием Йошта. Уверена, не многие из вас о ней слышали. Что это за ягода? Это гибрид чёрной смородины и крыжовника. Путь к данному виду был долгим и трудоёмким. Это заняло долгие десятилетия, но в итоге мы имеем эту ягоду, которая имеет большое значение для медицины. Она улучшает кровообращение, нормализует работу кровеносной системы и многое другое.

Но хватит о йоште, давайте вернёмся к смородине. Она очень полезная, при том не только ягоды, но и листья. Но обо всём по порядку. Так в 100 г смородины количество БЖУ составляет 1, 0,4 и 7,3 г соответственно. Плоды черной смородины богаты витаминами К и Е, содержат витамины В, В2, РР и каротин, микроэлементы (калий, натрий, кальций, магний, фосфор и железо); сахара, органические кислоты (лимонную, яблочную), а также пектиновые, дубильные, красящие вещества.

Мы видим, что ягоды чёрной смородины очень полезны для организма, но мы также говорили о том, что листья не менее важны и полезны. В детстве бабушка заваривала чай вместе с листьями, говоря о том, что это полезно, но почему? Этот ответ всегда оставался загадкой. Теперь мы можем узнать о том, что ни богаты фитонцидами, эфирами, дубильными веществами, в них содержится много витамина С и других полезных веществ. Смородиновые листья обладают жаропонижающим, дезинфицирующим, тонизирующим, мочегонным свойством. Можно сказать о том, что это очень хорошее народное антисептическое средство, помогающее от многих не сложных болезней и то, с помощью чего можно ускорить выздоровление при, например, простуде. В настоящее время почти все при любых симптомах простуды начинают пить разнообразные лекарства.

Перейдём к следующему пункту, а именно - стандартизация. Как и на многие продукты питания, на смородину есть ГОСТ, и на данном этапе нам интересны несколько пунктов: внешний вид, запах и вкус. Но если запах и вкус нормируются одинаково, мы рассмотрим более разнообразный тип - внешний вид.

Мало кто знает, да и для меня это стало открытием, смородина делится на 3

товарных сорта - высший, первый и второй. Таким образом во внешнем виде допускаются незначительные эффекты, которые никак не влияют на качество ягоды; может быть очень незначительная утечка сока и совсем небольшая помятость и чуть большая утечка сока и помятость соответственно. В целом мы видим, что все сорта не сильно между собой различимы и могут быть на первый взгляд не распознаны, но они есть.

Что касается хранения, то она должна храниться в чистых и сухих помещениях, которые не заражены вредителями. Это позволит сохранить весь урожай и в целом продукт, особенно для закупщиков.

Теперь мы знаем чуть больше о чёрной смородине с той стороны, которой мы не интересовались ранее, а значит мы готовы разобрать новую информацию, которая будет нам всем полезна, а также пробудит в нас аппетит. А именно - что приготовить из чёрной смородины?

Первое, что приходит на ум, это варенье. И это действительно так. Варенье из чёрной смородины является одним из самых популярных вкусов. И использование его может быть очень многогранным: добавлять в чай, добавлять в торты, пирожки, а также можно добавлять в кашу непослушным детям, которые никак не хотят её доесть. Всего один продукт, а уже такое разнообразие.

Также интересной вариацией на десерт станут мармелад, зефир и пастила. Такое блюдо может стать хорошей сладкой закуской к чаю, когда так хочется чего-то сладкого, но при этом не хочется сильно вредного. Блюда из ягод - наше спасение. Как мы уже говорили ранее, чёрная смородина богата большим количеством витаминов, а значит мы не только удовлетворим свою потребность, но и получим необходимые для поддержания баланса витамины.

У нас также есть одна интересная ягода - черёмуха. В бурятской кухне очень широко используют данную ягоду в перемолотом виде. То есть ягоду заранее высушивают а потом превращают в муку. Ранее не слышала о том, чтобы таким образом использовали другие ягоды, но почему бы не попробовать с чёрной

смородиной? Данную ягодную муку можно будет использовать при приготовлении бисквита, что уже даст особую изюминку и отличительную черту. Но он может быть даже вкуснее и приятнее на вкус, чем торт из черёмухи. Из-за того, что у неё косточки, которые очень тяжело извлечь, ягоды перемалываются с ними, а потом они хрустят на зубах, вызывая специфический вкус, который, с одной стороны, и выделяет именно такой способ приготовления, но при этом не каждому будет такой вкус по душе. А у смородины нет косточек, поэтому торт из бисквитов, приготовленных на смородиновой муке, может быть более выигрышным и интересным среди других тортов.

Также у бурят есть интересный и лёгкий десерт - ягодная мука, смешанная с жирными сливками. Здесь также можно заменить черёмуховую муку на смородиновую и получить новое и необычное блюдо.

Но из смородины можно приготовить не только продукты питания, но и напитки. Так есть три популярных типа напитков, которые производятся из смородины: настойки, смородиновое вино и популярный французский ликёр Crème de Cassis.

Настойки - это то, что сейчас будет набирать популярность в связи с санкциями и всей ситуаций в мире, из-за который хороший зарубежный алкоголь уходит из России. А вот настойки - это тот продукт, который знаком нашему народу уже давно, и он сможет приготовить данный напиток в домашних условиях.

Вино уже тяжелее, а повторить легендарный Crème de Cassis в домашних условиях вообще нереально, но тем не менее смородина там используется.

Таким образом можно сказать, что смородина является действительно интересной, полезной и не совсем обычной ягодой, как может показаться на первый взгляд. В статье мы рассмотрели лишь малую часть её полезных веществ и лечебных свойств, на которые мы ранее не обращали внимание. А ведь это может скрываться за каждым продуктом, поэтому даже что-то невзрачное или необычное может скрывать за собой целый мир.

Список использованной литературы:

1. ГОСТ 6829-2015 (UNECE STANDARD FFV-57:2010) Смородина чёрная свежая. Технические условия (с Поправками)
2. Статья «Йошта: полезные свойства и противопоказания» [Электронный ресурс] - Режим доступа: <https://bestlavka.ru/joshta-poleznye-svoystva-i-protivopokazaniya/>
3. База данных «Химический состав пищевых продуктов, используемых в Российской Федерации» [Электронный ресурс] - Режим доступа: http://web.ion.ru/food/FD_tree_grid.aspx
4. Статья «Смородина чёрная» [Электронный ресурс] - Режим доступа: https://www.greeninfo.ru/fruits/ribes_nigrum.html#:~:text=Плоды%20черной%20смородины%20богаты%20витаминами,также%20пектиновые%2C%20дубильные%2C%20красящие%20вещества
5. Статья «О пользе чёрной смородины» [Электронный ресурс] - Режим доступа: <http://cgon.rospotrebnadzor.ru/content/62/1426/>

© Ягудина А.Р., Агапкин А.М., 2022

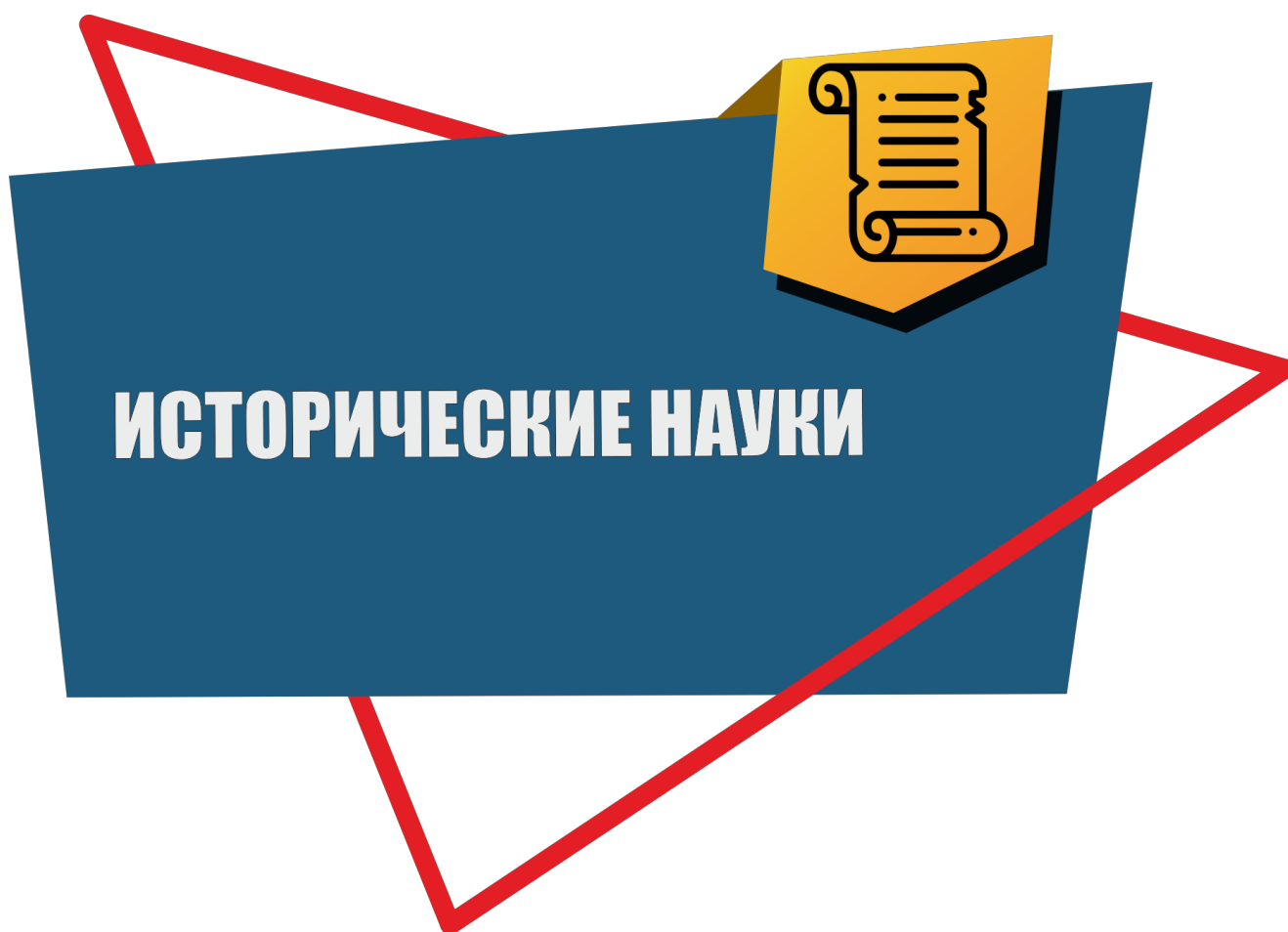

УДК 77**Колесникова Е.С.**

Студентка 4 курса ТюмГУ

Г. Тюмень, РФ

**БЕЗГРАНИЧНЫЕ ВОЗМОЖНОСТИ В СОЦИАЛИСТИЧЕСКОЙ НАЦИИ:
РЕПРЕЗЕНТАЦИЯ НОВОЙ СОВЕТСКОЙ ЖЕНЩИНЫ В ИЛЛЮСТРИРОВАННОМ
ЖУРНАЛЕ «СССР НА СТРОЙКЕ»**

Аннотация

В статье представлен визуальный анализ советских репортажных фотографий Макса Альперта в иллюстрированном журнале «СССР на стройке» через призму идеологического концепта о «новой советской женщине.» Несмотря на то, что женщины оставались ответственными за реализацию своих традиционных обязанностей, пропагандистский журнал визуально и текстуально популяризирует наличие одновременно фемининных и маскулинных ролей в женщине, тем самым поддерживая идеи социализма в СССР об индустриализации, коллективизации и военной готовности.

Ключевые слова

Новая советская женщина, социалистический реализм, СССР на стройке, Партия Ленина-Сталина, колхоз, социализм, советская пропаганда, феминность, маскулинность.

Kolesnikova E.S.4th year student, University of Tyumen

Tyumen, Russia

LIMITLESS POSSIBILITIES IN THE SOCIALIST NATION: THE REPRESENTATION OF THE NEW SOVIET WOMAN IN «SSSR NA STROIKE» («USSR IN CONSTRUCTION»)

Annotation

The article presents a visual analysis of Max Alpert's Soviet reportage photographs in the illustrated magazine «USSR at the construction» through the prism of the ideological concept of the «new Soviet woman». Although women remained responsible for the implementation of their traditional duties, the propaganda magazine visually and textually popularized the combination of feminine and masculine roles in a woman. The image of the new Soviet woman was the cornerstone for the realization of the socialist construction through industrialization, collectivization and military readiness.

Keywords

New Soviet woman, socialist realism, SSSR na stroike, Lenin-Stalin Party, collective farm (kolkhoz), socialism, soviet propaganda, femininity, masculinity, Soviet womanhood.

INTRODUCTION

The period of intense «socialist construction» after the Russian Revolution of 1917 had been accompanied by the popularisation of various economic, social, and cultural achievements in the Soviet press. Socialist realism was the main genre of this popularization. It was focused on the representation of the transformed industrialized Soviet state in an extremely positive, affirmative and even fictional manner. While there are different aspects of socialist propaganda, I want to study the representation of a new Soviet woman in visual propaganda. The construction of this concept was a crucial part of the official ideology in the 1930s. Behind this propaganda, there was Stalin's desire for the rapid establishment of socialism in one country without any foreign help. Promising plans required the high involvement of women in the work process. The processes of industrialization and collectivization were part of the socialist construction

and also implied the image of a new Soviet woman to strengthen production and overfulfill the plan. The representation of a new Soviet woman in the press was always made in a very idealistic way, yet it varied in its objectives and addresses. Some of the magazines were aimed at transforming citizens' consciousness, while others reported socialist achievements for the official elite or foreign audiences. At the centre of my essay will be a close analysis of one of the issues of the magazine *SSSR na stroike* (*USSR in Construction*) published in August 1939. The issue demonstrates the ideal and complex image of a woman who moves the country to its ideal socialist future. Furthermore, the concept of a new woman is presented in the form of an entire photo essay that allows tracing the implementation of socialist principles in visual propaganda. The specific objective of this study is to trace the construction of a new soviet woman in the printed Soviet photographic propaganda magazine *SSSR na stroike*. Therefore, the proposed question for this research would be: «How does the magazine represent young Soviet women of the socialist nation? » To answer this question, I will draw upon an analysis of photographs and a magazine article. My research will also be informed by literature on women's experiences of the Stalin era and the audience of *SSSR na stroike*. I attempt to defend the view that photographs in the eighth issue represent a new Soviet woman as the one who is formed by socialist institutions of family and education.

Firstly, I want to describe the objectives of Stalin's socialist propaganda in the magazine. *SSSR na stroike* was initially addressing a foreign audience to gain support for the Soviet Union abroad and to emphasize the superiority of the socialist ideology in the USSR over the capitalistic system. However, the magazine reoriented its readership to the new Stalinist elite around 1933. The political elite, in turn, read the magazine to get a sense of mastery and leadership in socialist industrial achievements and to observe a communist alternative to Western magazines [3, p. 74]. Therefore, the information was presented more in the format of showing the achievements, rather than a clear call to action. This made the issue a great object to investigate the governmental gaze on the construction process in the USSR rather than the ways of influencing the masses through

the press. Now, when I identified the objective behind this publication, I want to summarize the main content and messages in the issue and then make a visual analysis of the photographs to understand what was responsible for the formation of a new soviet woman in the view of the new Stalinist elite.

The eighth issue of *SSSR na stroike* from 1939 presented the life stories of three Soviet women of different nationalities: Tatiana Pyzhova, a Russian young woman, Khasia Kamardinova, a Kazakh girl, and Evgeniya Adamenko, a Ukrainian woman. They were born on the very eve of the socialist revolution in 1915 and 1916 which made them lucky to be raised under the Soviet regime and the Lenin-Stalin Party. The women were presented as parts of one whole, one socialist nation, and one Soviet family. Yet, their lives were filled with different interests and activities. Pyzhova desired to be an engineer. She entered the geological exploration college and then became a student of the military academy of mechanization and motorization RKKA named after comrade Stalin. If we describe her personality in several words, it would be a soldier, educator, commander, researcher, and sportsman. The second story presented an orphan woman who desired to be an actress and realized her dream of becoming one of the first Kazakh dramatic actresses and playing in the Bolshoi Theatre. Kamardinova's life was more connected with art and culture, but she was also a military person and enlightener. Finally, a Ukrainian woman, Adamenko, was the representative of a collective farm (kolkhoz). However, like the first two characters, she also managed to become a successful and happy citizen of the socialist state. Adamenko was a medal bearer and a student of Moscow Timiryazev Agricultural Academy. The former milkmaid and daughter of a collective farmer became an outstanding example to follow being a hard worker, researcher, laboratory assistant, and English language learner. Despite some differences in their lives, they were citizens of a socialist state that gave them broad opportunities to realize their dreams and become whoever they want.

THE SOVIET FAMILY

The first aspect I want to analyze is the representation of three women as members

of one family. «They enter life-like three sisters» because the soviet power shifted the distance between lives very sharply and opened equal opportunities for everyone, regardless of gender, nationality, and standard of living [2, p. 1]. The socialist state and the Lenin-Stalin Party were described as a mother who «nurtured, fed, and educated thousands of thousands of Soviet youth and, bringing them out of the darkness of ignorance and hunger, gave them a healthy, intelligent, happy and cheerful life» [2, p. 32]. Thus, the women of one socialist ideology became real Soviet sisters. The layout of the last two pages of the issue expresses this message in a very straight way (figs. 1, 2).



Figure 1:

Max Vladimirovich Alpert. No title, 1939

«SSSR na stroike» (№8), Biblioteka im. N.A. Nekrasova

<https://electro.nekrasovka.ru/books/3988>



Figure 2:

Max Vladimirovich Alpert. No title, 1939

«SSSR na stroike» (№8), *Biblioteka im. N.A. Nekrasova*

<https://electro.nekrasovka.ru/books/3988>

On the left page of the spread, one can notice the portraits of three women. This image is a photomontage depicting three smiling faces against the sky. The sun illuminates their faces and creates shadows on the sharply focused image. Close-up of their faces, the camera angle from below, and the background remind the way crucial political figures are shown. The gaze of people on such posters is directed at the side of

a bright socialist future. Moreover, the composition of the photograph expresses the unity of political and life views in the same way the posters do depict the portraits of Lenin and Stalin when the second person reminds the shade of the first one (fig. 3).



Figure 3:

Iraklii Moiseevich Toidze. Under the banner of Lenin, under the leadership of Stalin
Forward to the Victory of Communism! Iskusstvo (Art Publishing House), Moscow-
Leningrad, 1949. Poster Plakat

<https://www.posterplakat.com/the-collection/posters/pp-228>

The magazine makes the women be perceived as real heroes and makes other people sympathize and strive to be like them. Apart from it, the layout of the two pages clearly shows the idea of universality and ordinariness of soviet sisterhood and family. The right page of the spread shows the unity of all Soviet women and thus, the ordinariness of the three main characters among all others (fig. 2). If we correlate the composition of two pages, each of the three main women becomes the member or representative of one of the three groups of different nationalities on a parade float in Red Square. Therefore, these photographs express the propagandist narrative of a united and happy life under the socialist regime with the whole state being one big family.

THE SOVIET EDUCATION OR «STALIN'S SCHOOL OF LIFE»

The second aspect of a new Soviet woman's formation is education. The photo essay in the issue of *SSSR na stroike* is almost blowing up with the richness and variety of activities in the lives of three ordinary Soviet women. The big and open life under socialism equally provided opportunities for personal growth to all happy soviet people. The experience of going through all of these opportunities was addressed as «the lovely and valuable school of life», the school of Stalin [2, p. 23]. This metaphor seeks to praise the USSR and Stalin for the opportunity to go through Stalin's school and become an amazing woman in the Soviet state. By the way, the direct visual link to this idea could be found in the photograph with Tatiana Pyzhova and Red Army soldiers posing in front of the board of the military academy named after Stalin (fig. 4).



Figure 4:

Max Vladimirovich Alpert. No title, 1939

«SSSR na stroike» (№8), Biblioteka im. N.A. Nekrasova

<https://electro.nekrasovka.ru/books/3988>

Pyzhova became a commander of the Workers ' and Peasants ' Red Army mainly because the academy named after Stalin or Stalin's school of life built these opportunities for her. Yet, what was behind this strive for the rising educational attainment of women and how did it correlate with the official policy motives?

Firstly, the magazine emphasized the importance of education for women to

become teachers for other generations of happy Soviet people. Each of the three women came to Moscow to get an education. Moscow was defined as «the city of fabulous human destinies, the place to study and rise, and then spread around the Soviet Union to educate other generations of happy soviet people» [2, p. 24]. Thus, one can consider it as an imperial centre where the brave supporters of socialism realized their dreams and then returned home to motivate people with their achievements. This narrative was brightly shown in the life stories of Khasia Kamardinova and Evgeniya Adamenko. A Kazakh woman was a real enlightener of Kazakhstan. She brought culture to her home from Moscow showing Goldoni's play with the Moscow troupe in front of residents and a Kazakh soviet poet, Jambul (fig. 5).



Figure 5:

Max Vladimirovich Alpert. No title, 1939

«SSSR na stroike» (№8), Biblioteka im. N.A. Nekrasova

<https://electro.nekrasovka.ru/books/3988>

The photograph of the play in Kazakhstan combines two sides of the USSR: Kazakh backwoods and imperial Moscow. This interpretation was supported by the theatrical costumes of players repeated in the photos that showed Khasia on stage in Moscow playing the same spectacle. Besides, the natural landscape contrasts with the urban

Moscow landscape enhancing the idea of socialist culture diffusion. The magazine's text also supports it claiming that «[Kazakh] mountains and plain witness the new play for the first time» [2, p. 21]. Thus, the spread of socialist achievements is represented also from the perspective of nature and the environment. The same narrative was shown in the story of a Ukrainian woman. In one of the photographs, we can observe the feast of a collective farm, where Evgenia sits at the head of the table (fig. 6).

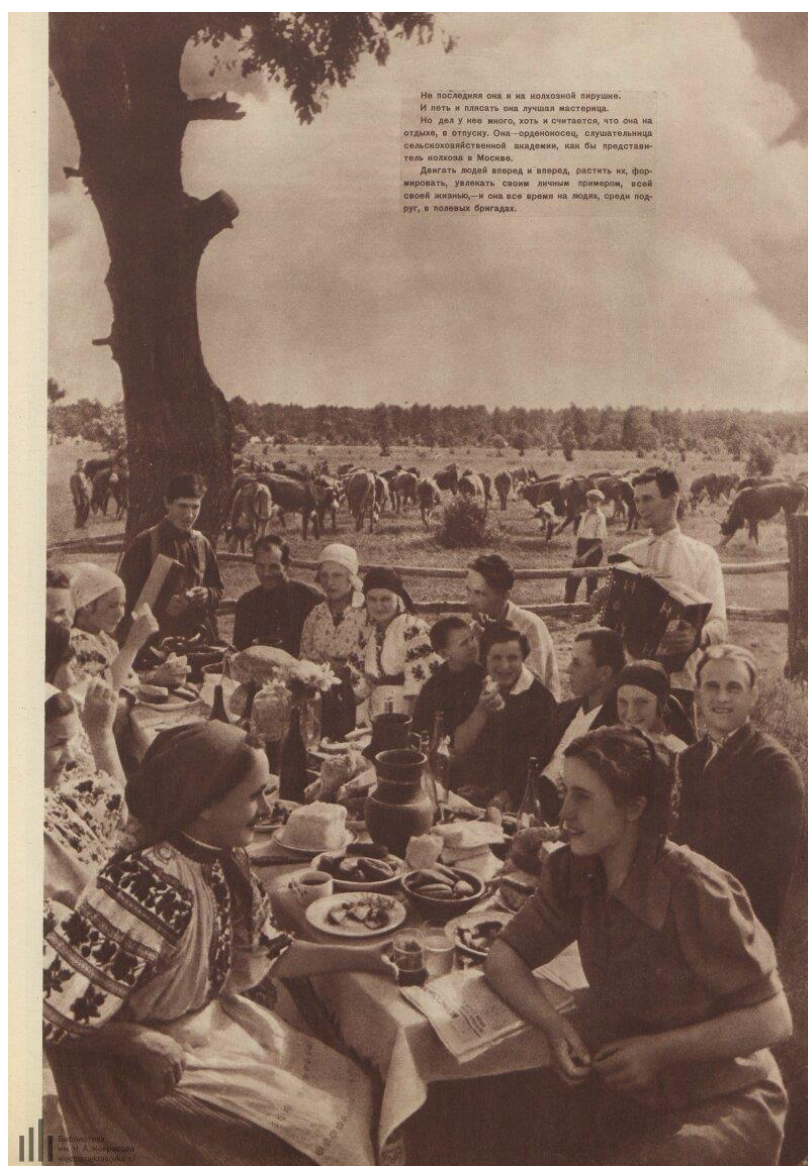

Figure 6:

Max Vladimirovich Alpert. No title, 1939

«SSSR na stroike» (№8), Biblioteka im. N.A. Nekrasova

<https://electro.nekrasovka.ru/books/3988>

She «moves people forward and motivates them by her experience, and she is always among people, friends, and in the field brigades» [2, p. 29]. Her crucial role in the collective was visually highlighted through several things. For example, in the photo, she is the only one dressed in city clothes, not in a traditional Ukrainian costume. Besides, the composition of the photograph makes her the main figure of the table and the nearest one to the spectator. The background with the grazing cows in a field may also be interpreted as the spread of socialist ideology since there is a reference in the text to the herd that is raised by Evgenia herself. Thanks to her hard work in a kolkhoz, there were many good things to see in the village. Therefore, the progressive nature of socialists made them real heroes and examples to be followed by the rest of the Soviet citizens.

Another motivation for education in a Soviet woman's life was the defence of the state. That is why military activity played a crucial part in the lives of the three characters. Pyzhova and Kamardinova were engaged in sports, shooting, swimming, and controlling an aircraft, a tank, and a car. In general, the woman as a hero was an important side of propaganda at that time. «Among the most celebrated new traits of Soviet womanhood were physical fitness, strength and the capacity for heroism» [1, p. 126]. The reason behind this equation of woman's and man's labour was connected with the start of industrialization and the process of socialist construction. Besides, «throughout the 1930s there was a constant stress on the threat of war, and these new women would have to play no less a part than men in defending the country» [1, p. 126]. Thus, good health and a high level of physical fitness were the features of a new woman who would be able to contribute the industrialization and smash the enemy on the ground and in the air in the event of an attack on the Soviet Union being equal to men. This motivation was demonstrated in many ways through the photographs in the issue. For example, Pyzhova's badge «Ready for Labour and Defence» in the layout dedicated to her sports activities directly shows the basic aim of the socialists at that time. However, what also makes a new soviet woman a complex concept is the importance of a woman as a

domestic servant and the embodiment of beauty, fashion, and femininity. Despite the praise of gender equality, «men were not anxious to join them [women] in the kitchen and the nursery» [1, p. 128]. Moreover, traditional female beauty was also an integral feature of a new soviet woman image. The rejection of the heavy work or femininity was considered an attempt of «trying to get out of participating in building a new life» [1, p. 96]. I think the feminine appearance of Kamardinova in the photograph, where she was getting ready to fly on an aeroplane, transmitted the propaganda message that hard work was compatible with beauty and femininity (fig. 7) [1, p. 130].



Figure 7:

Max Vladimirovich Alpert. No title, 1939

«SSSR na stroike» (№8), *Biblioteka im. N.A. Nekrasova*

<https://electro.nekrasovka.ru/books/3988>

Her emotions conveyed a girlish and vivacious mood, together with her feminine

appearance and clothes against the background of male aviators. The combination of «masculine» and «feminine» roles in the photographs also could be the way to justify Stalin's insistence that «life has become better and happier». Despite the role of gender equality in socialist construction, female workers were mocked by some of their male colleagues. In general, therefore, it seems that the issue's photographs do not represent the objective reality. While the use of photomontage supports the simplicity and naturalness of the images, the contextual background reveals some contradictions between the visual and the real side of the socialist construction.

CONCLUSION

This paper has argued that the construction of a new Soviet woman image is represented as the one that is formed by socialist institutions of family and education. The investigation of *SSSR na stroike's* issue has shown that a new Soviet woman is a complex notion made for socialist construction. Industrialization, collectivization, and military activity affected women's role in Soviet society and made them outstanding representatives of Stalin's plan. Overall, this study strengthens the idea that socialist realism was the crucial way to popularize the ideal image of construction. The versatility of women's lives and at the same time their ordinariness make the socialist construction global.

Список использованной литературы:

1. Attwood L. *Creating the New Soviet Woman: Women's Magazines as Engineers of Female Identity, 1922-53*. UK: Palgrave Macmillan, 1999. 256 p.
2. Pavlenko P. *SSSR na stroike*. 1939. №8. Biblioteka im. N.A. Nekrasova. URL: <https://electro.nekrasovka.ru/books/3988>.
3. Wolf E. *When Photographs Speak, To Whom Do They Talk? The Origins and Audience of SSSR Na Stroike (USSR in Construction)*//*Left History: An Interdisciplinary Journal of Historical Inquiry and Debate*. 1999. Vol. 6. №2. 53-82 p.

© Колесникова Е.С., 2022

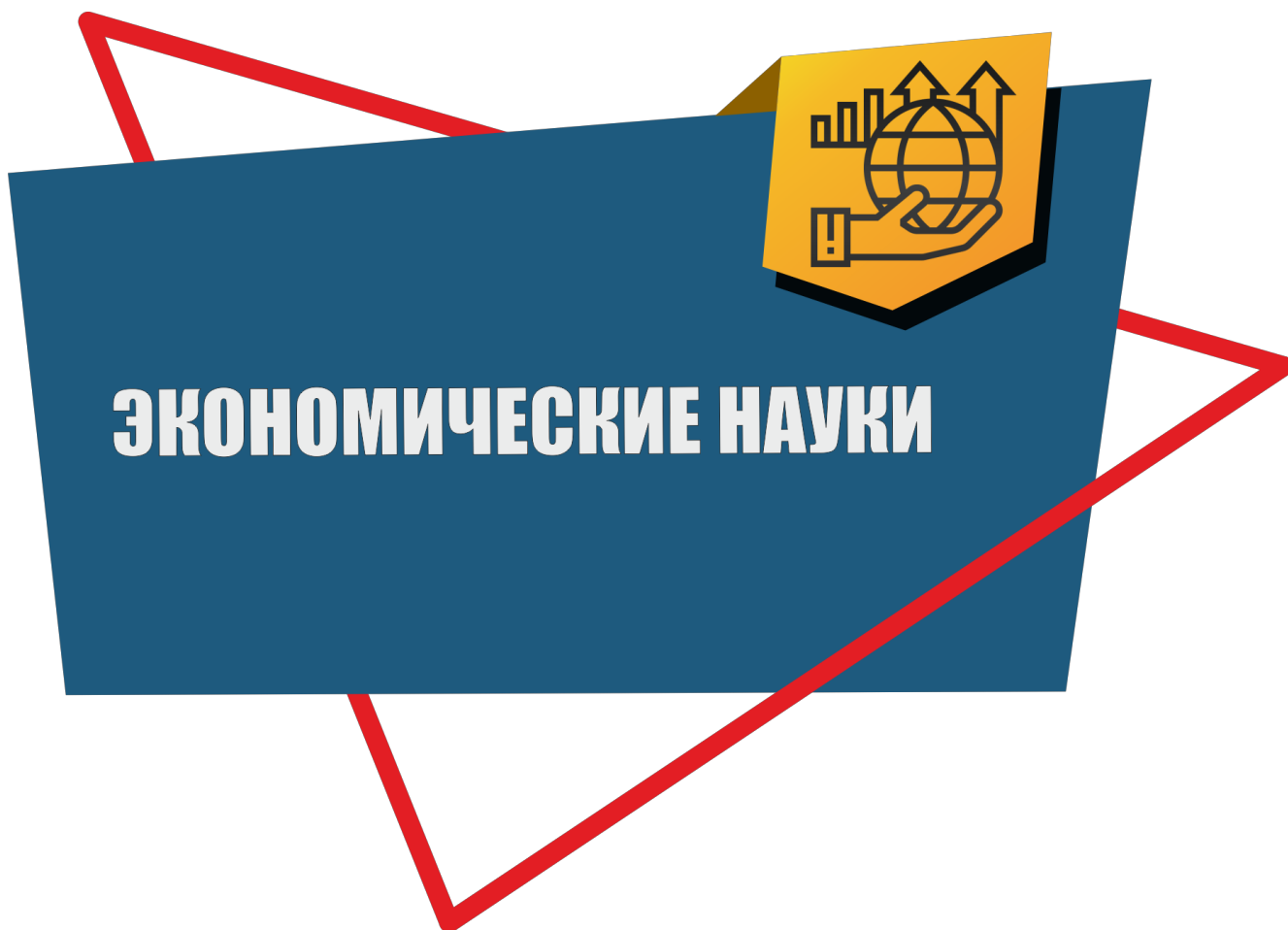

УДК 332.1**Бауэр Е.А.**

магистрант 2 курса ВГУЭС

г. Владивосток, РФ

**ОБЗОР СУЩЕСТВУЮЩИХ ИННОВАЦИОННЫХ ИНСТРУМЕНТОВ
РЕГИОНАЛЬНОГО РАЗВИТИЯ****Аннотация**

В статье представлен краткий обзор существующих инновационных инструментов регионального развития. Тема актуальна, так как в нынешней кризисной экономической и геополитической ситуации национальная экономика требует наиболее эффективного функционирования каждой области. В результате работы будет сделан вывод об успешности инновационных инструментов, наиболее перспективными из них являются кластеры.

Ключевые слова

Региональное развитие, кластеры, экономические зоны, технопарки, индустриальные парки.

Российская Федерация состоит из множества областей, функционирование каждой из них ведет к развитию или упадку всей национальной экономики. По этой причине важной задачей социально-экономического развития нашей страны является развитие регионов. В нынешних сложных экономических и геополитических условиях применение наиболее эффективных инструментов в этом направлении чрезвычайно важно. В результате, тема работы имеет высокую актуальность.

Региональное развитие – это процесс изменения качественных и количественных параметров области в социально-экономической сфере. К ним

относится множество показателей, например, различные вариации валового регионального продукта (ВРП), демографические коэффициенты, уровень различного производства, инфраструктурное состояние территории и так далее. В результате, развивать регион можно множеством различных способов.

Уже в девяностые года прошлого века стало очевидно, что разные регионы дифференцировано развиваются. Так, например, Московская и Ленинградская области являются лидерами страны, а, например, Ивановская, Самарская, а также многие другие существенно отстают. По этой причине уже к концу двадцатого века Правительство создало различные инструменты развития регионов, на данный момент выделяют более двадцати. Далее представим некоторые наиболее распространенные и эффективные.

Первым является особая экономическая зона (ОЭЗ) – территория, на которой происходит стимулирование производителей создавать высокотехнологичные товары, имеющие при этом значительную добавочную стоимость. Их создание курирует Минэкономразвития и Минкавказ. Они начали появляться с 2005 года, их рост продолжается – в 2020 году была создана ОЭЗ «Доброград-1» во Владимирской области. Все это указывает на высокую эффективность инструмента.

Второй инструмент – индустриальные парки. С их помощью создается и поддерживается необходимая инфраструктура территории, которая необходима для некоторых конкретных предприятий. Здесь же инновации интегрируются в промышленные и сельскохозяйственные товары. Отвечает за создание и развитие индустриальных парков Минэкономразвития и Минпромторг. Они существуют в каждом регионе, ежегодно их число увеличивается, что доказывает их результативность, распространенность и значимость.

Инновационными являются технопарки, в которых размещают инновационные производства, предоставляя всю нужную инфраструктуру. С их помощью происходит ускорение развитие высоких технологий. Ключевая роль в этом направлении отведена Минэкономразвитию, Минпромторгу и Минкомсвязи.

В данном случае здесь ситуация как и с индустриальными парками – их много на территории России, ежегодно их число лишь увеличивается.

Постепенно появляется все больше инновационных территориальных кластеров, которые оказывают системную поддержку инновационным производствам. Их наличие в целом увеличивает количество выпускаемых инноваций, так как инновационная активность предпринимателей значительно стимулируется. При этом происходит увеличение экспорта высоких технологий. Ответственность за применение этого инструмента полностью лежит на Минэкономразвитии. Всего на данный момент их двадцать пять.

Важно отметить промышленные кластеры, которые развивают производственные цепочки, ускоряют политику импортозамещения, развивают высокие технологии, а также способствуют переходу нашей страны на инновационный тип развития. Ключевым министерством по данному направлению является Минпромторг. Этот инструмент быстро развивается, многие кластеры только создаются, поэтому перспективность направления высока.

Еще одним инновационным инструментом являются наукограды. С их помощью происходит развитие научных городов России, они позволяют сохранить кадровый потенциал населенных пунктов, стимулируют научно-исследовательские мероприятия и в целом развивают инновации в стране. Решение по наукоградам в первую очередь принимает Минобрнауки. Всего сейчас четырнадцать наукоградов.

Раньше инновационными также считались территории опережающего развития, зоны территориального развития, туристские кластеры и свободные порты. На данный момент их также можно отнести к инструментам регионального инновационного развития.

Таким образом, Правительство сформировало достаточно инновационных инструментов регионального развития. С их помощью уже сейчас успешно удастся развивать некоторые территории, стимулировать инновационную деятельность,

развивать предпринимательство. Все направления положительно воздействуют на национальную экономику. Наиболее перспективными являются кластеры, число которых должно расти наиболее стремительно.

Список использованной литературы:

1. Дугаржапова, М. А. Модели и механизмы пространственного развития: инновационный аспект / М. А. Дугаржапова, Е. А. Жалсараева // Вестник Алтайской академии экономики и права. – 2020. – № 8-2. – С. 175-185. – DOI 10.17513/vaael.1273. – EDN QRCJPS.
2. Сивякова, М. В. Инструменты управления региональным развитием с учетом национальных целей развития Российской Федерации / М. В. Сивякова, А. Д. Земляникина // Вестник экспертного совета. – 2021. – № 1(24). – С. 87-91. – EDN UOXIRX.
3. Тополева, Т. Н. Интегрированные корпоративные структуры в региональной экономике: аспекты взаимодействия и развития / Т. Н. Тополева // Вестник Пермского национального исследовательского политехнического университета. Социально-экономические науки. – 2020. – № 2. – С. 221-235. – DOI 10.15593/2224-9354/2020.2.16. – EDN YOQSSR.

© Бауэр Е.А., 2022

УДК 33**Бурнаева Н.М.**

Студент 1 курса

Факультет экономический Российской таможенной академии

Российская Федерация, г. Люберцы

ВЫПУСК ОБЛИГАЦИЙ КАК СПОСОБ ФИНАНСИРОВАНИЯ ЛИЗИНГОВЫХ КОМПАНИЙ

Аннотация

В статье рассматривается эффективность способности малых и средних лизинговых компаний гибко использовать такой механизм финансирования, как выход на долговой рынок и последующий выпуск облигаций. На современном этапе практически невозможно представить успешное функционирование лизинговых компаний без заемных средств. Приводятся позитивные и негативные последствия выпуска облигаций, статистика выпуска по компаниям с бюджетом до 10 млрд. рублей на Московской бирже.

Ключевые слова

лизинг, лизинговые компании, долговой рынок, инвестиции, финансирование, Российская Федерация, облигации.

Операции лизинга все чаще вызывают повышенный интерес у большого количества организаций и предприятий, являясь важной особенностью развития современных международных отношений [1].

Существуют различные финансовые инструменты, позволяющие лизинговым компаниям привлечь необходимые им ресурсы на выгодных для них условиях.

Одним из таких инструментов является выпуск ценных бумаг, который в мировой практике зарекомендовал себя как довольно эффективный метод привлечения заемных средств [2]. Российский фондовый рынок за последние несколько лет переживает бурное развитие. Количество частных инвесторов на бирже перевалило за 9 млн, половина из которых «пришла» на биржу в течение 2021 года. Рост объема размещений частных облигаций за 2020 год составил 36% и продолжает увеличиваться. Объем облигаций малых и средних предприятий, находящихся в обращении, составляет более 500 млрд. рублей.

Плюсы выпуска облигаций для малого и среднего бизнеса относительно банковских кредитов:

- компания самостоятельно ведет деятельность, а не по нормативам «банковского продукта»;
- возможность нескольких «оборотов» денежных средств в рамках выпуска;
- публичная история;
- комфортный график погашения через амортизации;
- отсутствуют риски досрочного истребования денег в ущерб деятельности компании, а также одностороннего изменения ставки.

Минусами выпуска облигаций относительно банковских кредитов является:

- возможная большая ставка, чем по банковскому кредиту;
- компании необходимо управлять свободной ликвидностью;
- публичность деятельности /раскрытия информации;
- невозможность снижения ставки без оферт при их общем снижении;
- возможны «скрытые» расходы на выпуск (комиссии, рейтинг, продвижение, маркетмейкер) (см. табл. 1).

Таблица 1

Статистика бумаг небольших лизинговых компаний
на Московской бирже на декабрь 2021 года.

Наименование	Объем выпусков (млн. руб.)	Портфель (эксперт 9/21)	Ставка купона (%)	Рейтинг
БЭЛТИ-ГРАНД	412 (200)	1 043	12-14%	НЕТ
ТЕХНОЛИЗИНГ	600	1 516	12,5-13,75%	BB+ (АКРА)
ДИРЕКТЛИЗИНГ	400	774	12-14%	НЕТ
ЛК РОДЕЛЕН	500	1 981	12-12,5%	НЕТ
ЭКОНОМЛИЗИНГ	300	1 048	12-13,5%	ruBB+ (Эксперт)
РОЯЛ КАПИТАЛ	225	310	13-14%	НЕТ
ЛИЗИНГ-ТРЕЙД	800	4 278	10,8-12,5%	BB+ (АКРА)
СОЛИД ЛИЗИНГ	1 160	1 282	12,5-13,5%	НЕТ

Активизироваться в привлечении средств на рынке облигаций российским компаниям во многом позволило радикальное послабление денежно-кредитных условий: с начала 2021 года российский Центробанк уже четырежды снижал ключевую ставку – основной индикатор для российского рынка облигаций. С января по июль ставка снизилась с 6.25 до 4.25%. Сейчас она находится на своем историческом минимуме. А чем ниже ставки на рынке, тем дешевле эмитенты могут занять денежные средства через размещение облигаций.

Но существуют и проблемы доступа на биржу и на торги:

- лизинговые компании без рейтинга относятся в сектор ПИР (повышенного инвестиционного риска);
- защита информации при передаче данных коммерческим банкам для анализа по кредитованию;
- ограничение некоторыми брокерами клиентов в бумагах не только по признаку сектора ПИР, но и по своему усмотрению. При обращении клиентов добавить бумаги конкретных компаний это объясняется технической невозможностью операции.

В то же время, банковский кредит остается привлекательной и доступной

формой привлечения основного капитала, особенно для многопрофильных ликвидных предприятий благодаря снижению процентных ставок. Но, так как лизинговые компании привлекают заемные средства (до 70-80% всех средств) для своей деятельности, снижение ставок по кредиту лишь благотворно влияет на развитие лизинга [3].

На практике лизинг реализуется как способ привлечения иностранного капитала в товарной форме, стимулируя развитие производственный сектор экономики. Кроме того, лизинг усиливает конкуренцию между банками и финансовыми агентами в борьбе за клиентов для кредитования [4].

Подводя итоги, можно сделать вывод, что для российского участника рынка лизинговые операции, как и долгосрочные кредиты, займы и инвестиции в целом, еще не столь распространены. Намного чаще встречаются краткосрочные кредиты. Для развития малому и среднему бизнесу следует выходить на биржу. Большое количество физических лиц на бирже позволяет рассматривать возможность выплаты процентов инвесторам, а не банкам. На лизинг, как на метод финансирования инвестиций, возлагаются особые надежды по преодолению «инвестиционного голода» и обеспечение устойчивого экономического роста в стране.

Список использованной литературы:

1. Ткаченко, М.Ф. Организация и техника внешнеторговых операций: учеб. пособие / И.В. Гончарук, М.Ф. Ткаченко.– М.: Изд-во Российской таможенной академии, 2018. – 102 с.
2. Международные экономические отношения = International Economic Relations : учебник / В. Е. Рыбалкин [и др.] ; под ред. В. Е. Рыбалкина, В. Б. Мантусова ; Дипломат. акад. МИД РФ. - 10-е изд., перераб. и доп. - Москва : ЮНИТИ-ДАНА, 2018. – 565-588 с.
3. Мировая экономика и международные экономические отношения = World Economy and International Economic Relations : учебник [стандарты 3-го поколения] /

В. Б. Мантусов [и др.] ; под ред. В. Б. Мантусова ; Дипломат. акад. МИД РФ. - Москва : ЮНИТИ-ДАНА, 2018. – 279-280 с.

4. Реформа рынка лизинга в России: основные направления [] // Стандарты и качество: междунар. журн. для профессионалов стандартизации и управления качеством / учредители: Госстандарт России, Всерос. Орг. Качества, РИА» - Стандарты и качество».- М.: Стандарты и качество, 2018.- N1/ - С.92-94.

5. Рынок лизинга по итогам 1-го полугодия 2020 года.коррекция роста // [Электронный ресурс]. URL: <https://marketing.rbc.ru/research/39329/> (дата обращения: 14.06.2022).

6. Рынок лизинга по итогам 2021 года: на максимальных оборотах. URL: <https://raexpert.ru/researches/leasing/2021> (дата обращения: 14.06.2022).

7. Долговой рынок как источник финансирования малых и средних лизинговых компаний / Российский лизинг: адаптация к новым реалиям / Кирилл Добринский. Электронный ресурс URL: <https://raexpert.ru/docbank//aef/0b8/a07/c2a9d20577633e4f5e9f1c1.pdf>

© Бурнаева Н.М., 2022

УДК 339.543**Бухарова Е.А.**

магистрант, РТА

Люберцы, Россия

Научный руководитель: Бузулуцкая М.В.,

Канд. эконом. наук, доцент, РТА

ТЕОРЕТИЧЕСКИЕ ОСНОВЫ ВАЛЮТНОГО КОНТРОЛЯ ТАМОЖЕННЫХ ОРГАНОВ РОССИИ

Аннотация

Валютный контроль, осуществляемый таможенными органами, является частью валютной политики государства. Незаконный ввоз и вывоз капитала – одна из наиболее острых проблем для любого государства – в том числе и России. Поэтому особую актуальность приобретает деятельность ФТС России по защите от нелегального движения капитала. В статье рассмотрена деятельность ФТС России в сфере валютного контроля и выделены ее основы.

Ключевые слова

ФТС России, валютный контроль, валютные операции, таможенные органы

Регулирование валютных отношений – одна из важнейших частей проводимой государством экономической политики, что обусловлено необходимостью стимулирования дальнейшего развития внутреннего валютного рынка страны, а также обеспечения легальности поступления и вывода валюты в рамках внешнеэкономической деятельности. Одной из главных составляющих валютного регулирования является валютный контроль – деятельность уполномоченных органов и агентов, направленная на обеспечение соблюдения резидентами и нерезидентами России требований законодательства в сфере

внешнеэкономической деятельности.

Основными направлениями валютного контроля являются [1, с. 55]:

- определение соответствия проводимых валютных операций действующему законодательству;

- проверка выполнения обязательств в иностранной валюте перед государством;

- проверка выполнения обязательств по продаже иностранной валюты на внутреннем валютном рынке России;

- проверка обоснованности платежей в иностранной валюте;

- проверка полноты и объективности учета и отчетности по валютным операциям, а также по операциям нерезидентов в валюте России.

На основании ст. 22 ФЗ от 10 декабря 2003 г. №173-ФЗ «О валютном регулировании и валютном контроле» Федеральная таможенная служба России наряду с Правительством, Центральным банком, Федеральной налоговой службой и другими агентами валютного контроля осуществляют валютный контроль в России. При этом к полномочиям ФТС России в области валютного контроля можно отнести:

- контроль валютных операций, связанных с перемещением товаров через таможенную границу ЕАЭС – ввозом товаров в Россию и вывозом за ее пределы как резидентами, как и нерезидентами;

- контроль за соответствием проводимых валютных операций, связанных с перемещением товаров через таможенную границу ЕАЭС;

- контроль соблюдения требований оформления документов отчетности в установленные сроки;

- контроль сроков репатриации валюты России и иностранной валюты;

- контроль за лицензированием и выданными разрешениями и др.

При этом необходимо отметить, что деятельность ФТС России в области валютного контроля регламентируется и другими нормативно-правовыми актами:

- Федеральными законами;
- Постановлениями Правительства (от 17.02.2007 №98 «Об утверждении Правил представления резидентами и нерезидентами подтверждающих документов и информации при осуществлении валютных операций агентам валютного контроля, за исключением уполномоченных банков», от 22.11.2012 №1207 «Об осуществлении контроля за внешнеторговыми бартерными сделками и их учета» и др.);
- Инструкциями Банка России (от 16.08.2017 №181-И «О порядке представления резидентами и нерезидентами уполномоченным банкам подтверждающих документов и информации при осуществлении валютных операций, о единых формах учета и отчетности по валютным операциям, порядке и сроках их представления»);
- нормативно-правовыми актами ФТС России (Приказ ФТС России от 29.08.2016 №1647 «Об утверждении Положения об Управлении торговых ограничений, валютного и экспортного контроля») и другими нормативно-правовыми актами.

Одним из направлений повышения эффективности валютного контроля, проводимого ФТС России, является комплексный подход в межведомственном взаимодействии (с агентами валютного контроля, государственными органами, негосударственными организациями) при соблюдении валютного законодательства участниками ВЭД. Подобная деятельность осуществляется в целях [2, с. 41]:

- повышения эффективности технологий валютного контроля после выпуска товаров;
- исключение ситуаций дублирования функций ведомств и своевременного делегирования;
- применение автоматизированных систем при выборе объекта валютного контроля;

- упрощение валютного контроля при формировании отчетности и форм учета по валютным операциям;
- применения единого подхода к процедуре обмена данными между всеми ведомствами;
- создания базы данных представления гражданами таможенным органами документов, подтверждающих происхождение наличных и безналичных денежных средств, и денежных инструментов.

В рамках возложенных полномочий в сфере валютного контроля деятельность ФТС России направлена на повышение эффективности предотвращения и пресечения совершения участниками ВЭД сомнительных финансовых операций. Это достигается путем применения СУР (она внедрялась с 2002 г., а в 2003 г. была принята «Концепция СУР в таможенных органах РФ») и межведомственного информационного взаимодействия с другими налоговыми агентами – ФНС России, Банком России и др. При этом стоит отметить, что деятельность ФТС России является довольно эффективной.



Рисунок 1 – Количество проверок соблюдения участниками ВЭД валютного законодательства, ед.

Так, за период 2017-2019 гг. таможенные органы осуществляли около 10 тыс. проверок соблюдения валютного законодательства ежегодно. При этом в 2020 г. количество проверок было сокращено на основании законодательных инициатив. В целом необходимо отметить тенденцию повышения эффективности проводимых таможенными органами проверок.

По результатам таможенных проверок в рамках валютного контроля возможны следующие варианты [3, с 25]:

- при выявлении административного правонарушения – возбуждение дел об административном правонарушении в виде определения, а по окончании расследования – вынесение постановления о привлечении лица к административной ответственности;

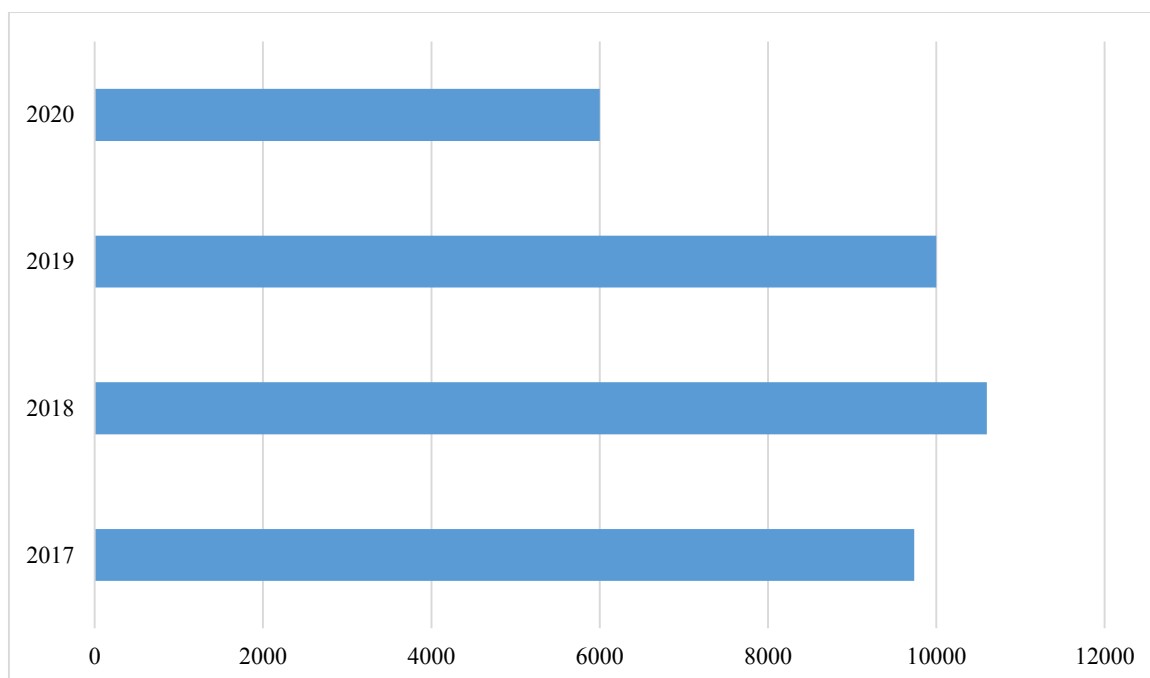
- при выявлении признаков преступления – возбуждение уголовного дела и проведение следственных действий и передача в прокуратуру для дальнейшего расследования и направления в суд.

-



Рисунок 2 – Нарушения, выявленные ФТС России в сфере валютного контроля в 2020 г., ед.

В основном по результатам проверок ФТС России в области валютного контроля возбуждаются административные дела – в основном, по ст. 15.25 «Нарушение валютного законодательства России и актов органов валютного регулирования». Также часто возбуждаются уголовные дела по ст. 193 и 193.1 при уклонении от исполнения обязанностей по репатриации денежных средств и использования подложных документов при переводе денежных средств, а также по ст. 200.1 при контрабанде денежных средств или денежных инструментов.

На современном этапе развития валютного контроля ФТС России основным целью таможенных органов является противодействие незаконному выводу денежных средств за рубеж на основании риск-ориентированного подхода, а также совершенствование объективно-ориентированного подхода, в том числе и с использованием механизмов межведомственного и международного взаимодействия. При этом деятельность ФТС России осуществляется на принципах обеспечения экономической безопасности всех сторон Союза, соблюдения норм международного права, применения единой системы таможенного регулирования и др. [4, с. 185]

Таким образом, можно сделать вывод о том, что роль ФТС России в обеспечении экономической безопасности России в рамках валютного контроля лишь возрастает – это проявляется в расширении полномочий и функций ФТС России, совершенствовании риск-ориентированного подхода и углублении процессов межведомственного взаимодействия. Особенную актуальность валютный контроль ФТС России приобретает в условиях макроэкономической нестабильности – санкционном давлении, экономических кризисах, политических реформах, когда увеличивается доля недобросовестных участников внешнеэкономической деятельности. В связи с этим можно утверждать, что дальнейшее развитие ФТС России как органа валютного контроля позволит максимально эффективно противостоять всем экономическим вызовам, стоящим перед Россией.

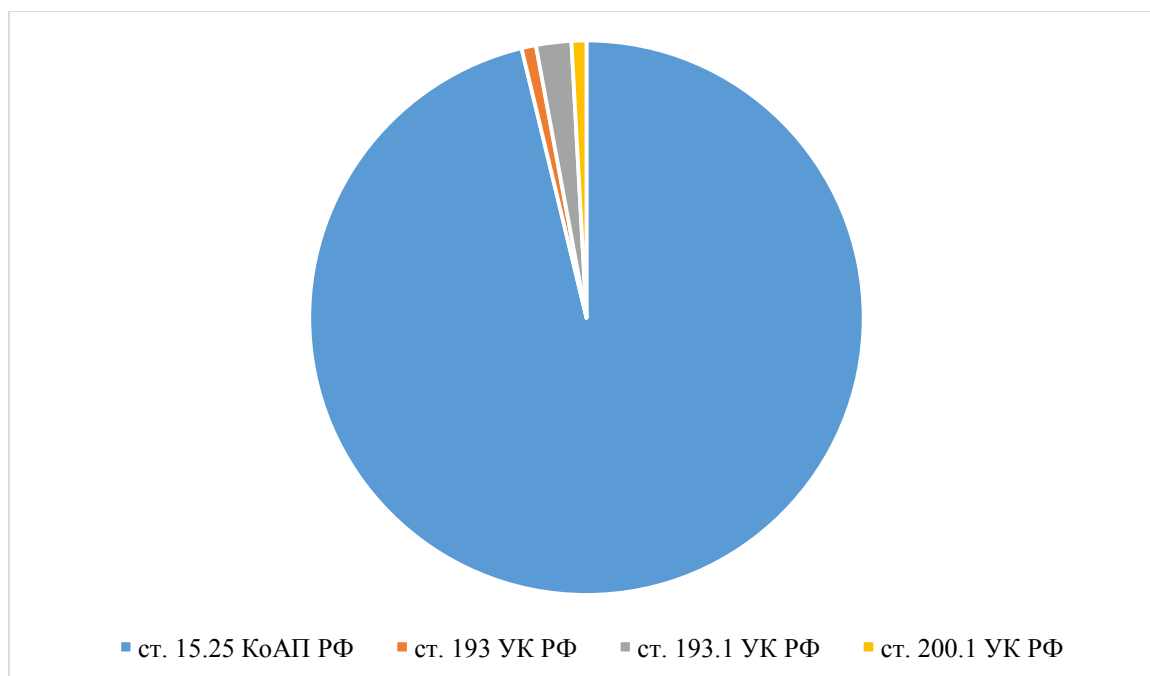
Список использованной литературы:

1. Курилов К.Ю., Колачева Н.В. Система валютного контроля в России // КНЖ. 2017. №1 (18). с. 53-56
2. Джавадова А.С. Деятельность Федеральной таможенной службы России при осуществлении функций валютного контроля // Ученые записки Санкт-Петербургского имени В. Б. Бобкова филиала Российской таможенной академии. 2017. №1 (61). с. 40-43
3. Ахмедзянов Р.Р., Жильцова К.А., Майсак О.А. Роль ФТС России в осуществлении валютного контроля // Экономика и бизнес: теория и практика. 2021. №1-1. с. 24-27
4. 1. Мартиросян А.А., Бузулуцкая М.В. Перспективы развития межгосударственного регулирования в рамках таможенного союза // В сборнике: Актуальные проблемы экспертизы, технического регулирования и подтверждения соответствия продукции текстильной и легкой промышленности. Сборник научных трудов по материалам 2-го Круглого стола с международным участием. Москва, 2022. С.183-187

© Бухарова Е.А., 2022

УДК 330**Гулин В.М.**

студент ЯГТУ

г. Ярославль, РФ

Щербакова А.А.

студент ЯГТУ

г. Ярославль, РФ

БАНКОВСКАЯ СИСТЕМА В НАШИ ДНИ**Аннотация**

В данной статье рассматривается роль банковской системы в наше время, даётся её оценка и предлагаются меры по её развитию

Ключевые слова

Банковская система, кредитная организация, банк

Gulin V.M.

student of YSTU

Yaroslavl, Russia

Shcherbakova A.A.

student of YAGTU

Yaroslavl, Russia

THE BANKING SYSTEM THESE DAYS**Summary**

This article considers the role of the banking system in our time, gives its assessment and proposes measures for its development

Keywords

Banking system, credit institution, bank

Сегодня роль банковской системы в национальной экономике необычайно велика, она выступает связующим элементом в рамках кредитно-денежного механизма. Так, например, банковский кредит – одна из важнейших форм кредита, регламентирующая отношения между кредитором и заёмщиком в процессе движения ссудного капитала. И это один из ярких примеров, когда правильно организованная банковская система обеспечивает функциональную стабильность хозяйственной деятельности государства.

Функционирование банковской системы обеспечивается за счёт скоординированных действий звеньев 1-ого уровня - Центрального банка (ЦБ) и 2-ого уровня - коммерческих банков и иных кредитно-расчётных (небанковских) организаций, где ЦБ – главный банк государства, обычно являющийся государственной организацией (в России является независимой структурой), в обязанности которого входит совершенствование банковской системы. Помимо этого Центральный банк Российской Федерации, занимаясь надзорной деятельностью кредитных организаций, ориентирован на 3 основные цели, которые касаются обеспечения стабильности работы банков, повышения качества активов и снижения рисков, а также защита интересов вкладчиков.

Однако выполнять свой функционал банковской системе в современном мире не так просто, постоянные переменны и отсутствие стабильности в национальной и мировой экономике, принуждают подстраиваться банковскую систему под динамично изменяющиеся условия. И сегодня её состояние характеризуется рядом противоречивых фактов. Выделяя положительный факт её развития, наблюдается сокращение количества кредитных организаций за последние 3 года на 23,5% или на 114 организаций [1]. Прежде всего это связано с ужесточением требований ЦБ к коммерческим банкам, по причине проведения ими высокорисковой кредитной политики. Тем самым с рынка уходят те организации, которые не могут в полной мере расплачиваться со своими обязанностями. При этом капитал банковского сектора из года в год показывает положительную динамику. Так за те же 3 года

банковский капитал был увеличен почти на 11%. В результате это привело к сокращению убыточных кредитных организаций на 4,5%.

С другой стороны, прослеживается целый ряд проблем банковской системы особенно в сфере финансов и кредитов. Это связано с низким ростом ВВП (ожидаемый показатель в 1,3 раза выше реального), высокий темп роста инфляции и как следствие повышение ставки ЦБ. Также можно выделить проблему доминирования ряда крупнейших банков, что проявляется в минимальной конкуренции в сфере банковских услуг на финансовом рынке. При этом возросшая доля банков с государственным участием с 2013 по 2021 год увеличилась на 17% (с 58% до 75%), что только увеличивает роль государства и вынуждает весь сектор следовать намеченной тенденции. В результате формирования монополии и «огосударствления» крупные банки используют своё доминирующее положение, что приводит к исчезновению мелких и средних частных банков, а наиболее остро данная проблема выражается на региональном уровне.

Подводя общий итог, необходимо отметить, что банковская система находится в напряжённом состоянии и требует проведения ряда мероприятий, которые позволили бы достичь финансовой стабильности. Во-первых, необходимо помогать региональным банкам посредством автоматического участия в федеральных программах, обслуживание все возможных клиентов в данном региона и другие. Во-вторых, антимонопольное регулирование деятельности.

Список использованной литературы:

1. Доклад к съезду Ассоциации российских банков – 2022 «Будущее банковской системы РФ: новые возможности и новые вызовы» / Под общей редакцией академика РАН Тосуняна Г.А. – М.: ООО «Новые печатные технологии», 2022. – 44 с.

© Гулин В.М., Щербакова А.А., 2022

УДК 339.5**Ильина Е.А.**

студентка 4 курса ОГУ,

г. Оренбург, РФ

АКТУАЛЬНОСТЬ ВОПРОСА ОСУЩЕСТВЛЕНИЯ ВАЛЮТНОГО КОНТРОЛЯ НА СОВРЕМЕННОМ ЭТАПЕ

Аннотация.

В данной статье проанализированы основные правонарушения валютного законодательства. Также рассматривается вопрос о противодействии утечки капитала и межведомственное взаимодействие органов валютного контроля. Рассмотрены последние изменения в 2022 году и их влияние на валютный контроль.

Ключевые слова

Валютный контроль, правонарушения валютного законодательства, таможенные органы, валютное регулирование, органы валютного контроля.

Актуальность вопроса валютного контроля в настоящее время вопрос экономической безопасности страны из-за сложившейся ситуации, так как защита государственных интересов в сфере валютных отношений является валютный контроль, который способен эффективно препятствовать утечке капитала из страны, контрабанде наличных денежных средств и (или) денежных инструментов и т.д.

В принятом распоряжении Правительством РФ от 23 мая 2020 г. № 1388-р содержится Стратегия развития таможенной службы Российской Федерации до 2030 года. Для достижения стратегической цели стратегии были разработаны целевые ориентиры, касательно валютного регулирования сформулированы

ориентиры 7 и 8.

Целевой ориентир 7 - создание эффективной системы предотвращения и пресечения нарушений валютного законодательства, основанной на риск-ориентированном подходе.

Целевой ориентир 8 - принятие комплекса мер, направленных на минимизацию рисков использования участниками внешнеэкономической деятельности различных схем осуществления сомнительных валютных операций, связанных с незаконным выводом денежных средств из Российской Федерации, в том числе в сфере обращения цифровых финансовых активов.[8]

Ранее Федеральная таможенная служба (далее – ФТС России) относилась к агентам валютного регулирования, также как и федеральная налоговая служба(далее – ФНС России).

Прежде органом валютного контроля являлась Федеральная служба финансово-бюджетного надзора, но с принятием Указа Президента РФ от 02.02.2016 г. ведомство было ликвидировано, вместе с тем данное событие повлекло за собой изменение в Федеральный закон от 10.12.2003 № 173-ФЗ «О валютном регулировании и валютном контроле»[7].А именно распределены полномочия между ФТС России и ФНС России и тем самым повышая в юридическом значении до органов валютного регулирования.

Основной задачей ФТС России в области валютного контроля является противодействие утечке капитала за границу. Подобное нарушение может осуществляться различными способами, среди которых создание различных однодневных или дочерних предприятий. Для пресечения подобных нарушений налажено межведомственное взаимодействие с ФНС России и информационное взаимодействие с Центральным банком Российской Федерации по поводу обмена результатами оценки участников внешнеэкономической деятельности (далее – уч. ВЭД) по уровню риска нарушения валютного законодательства[1]. На основании имеющейся информации таможенные органы направляют в налоговые органы о

признаках недостоверности сведений, включенных в реестр или создание через подставные фирмы физических лиц(рис. 1).



Рисунок 1 – Сведения о признаках недостоверности сведений и исключенных из единого государственного реестра юридических лиц[6]

Выше на рисунке 1 представлено количество переданных сведений о признаках недостоверности сведений, включенных в реестр и исключенных из единого государственного реестра юридических лиц (далее– ЕГРЮЛ). Количество поступившей информации в 2020 сократилось по сравнению с 2019 на 39,03% в то время, как исключенных уменьшилось на 7,06%. В 2021 уменьшилось на 9,78% исключенных юридических лиц составило на 14,12% меньше чем в 2019.

На основании указанной информации переданной ФТС России удалось предотвратить реализацию сомнительных внешнеторговых сделок за отчетный период на сумму более 260 млрд руб.

В 2019 году удалось пресечь – на сумму более 146 млрд. рублей. Когда как в 2020 сумму более 108 млрд. рублей и на 26,03% меньше. В 2021 сумму более 6 млрд. рублей и сократилось на 95,89% соответственно.

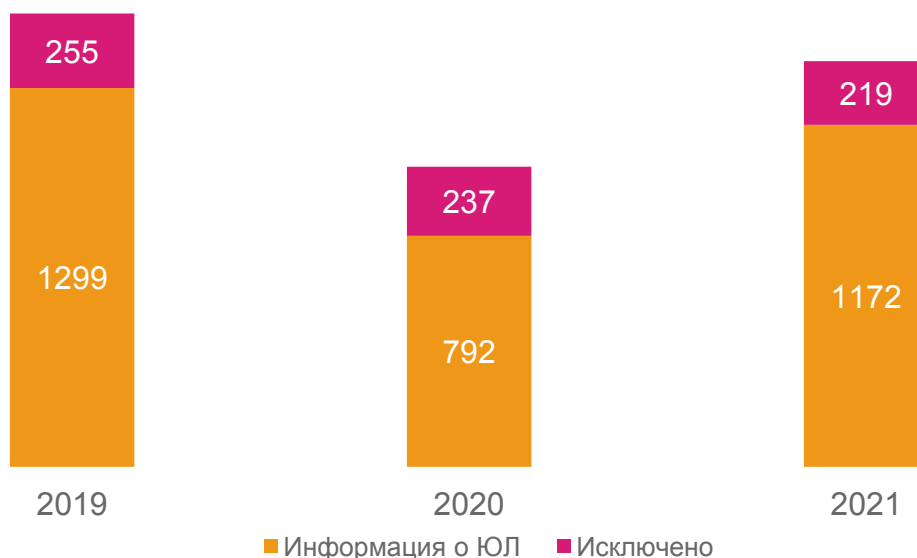
Можно проследить динамику в сторону снижения взимаемых сумм в связи с

эффективностью межведомственного взаимодействия. В целом количество фактов о признаках недостоверности и исключений держится на одном уровне за исключением пандемийного года.

При обнаружении административного правонарушения в части валютных отношений органы валютного контроля принимают решение о возбуждении дела об административном правонарушении к административной ответственности по ст. 15.25 Кодекса Российской Федерации об административных правонарушениях (далее – КоАП РФ). Ниже представлена динамика правонарушений по данной статье (рис. 2).



Рисунок 2 – Динамика правонарушений по статье 15.25 КоАП РФ [6]

Часть 6 статьи 15.25. Несоблюдение установленного порядка представления отчетов о движении средств по счетам (вкладам) в банках и иных организациях финансового рынка, расположенных за пределами территории Российской Федерации, либо о переводах денежных средств без открытия банковского счета с использованием электронных средств платежа, предоставленных иностранными поставщиками платежных услуг, и (или) подтверждающих документов.

Касаясь ч.6 можно заметить сокращение ввиду отмены паспорта сделки и теперь участники ВЭД обязаны ставить договоры на учет в уполномоченных банках. Чтобы собрать документы и оформить паспорт сделки, нужно больше время. К тому же участникам ВЭД придется собирать меньше документов.

Часть 5 статьи 15.25. Невыполнение резидентом в установленный срок

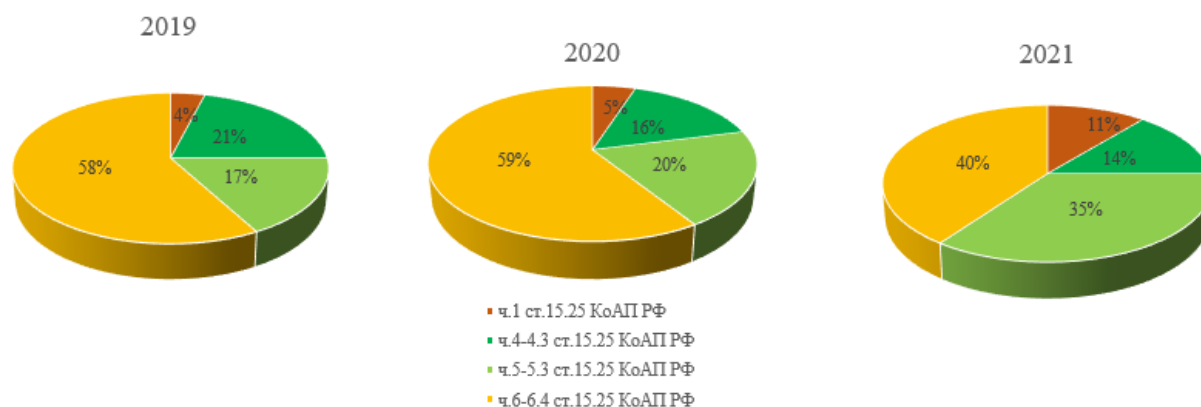
обязанности по возврату в Российскую Федерацию денежных средств, уплаченных нерезидентам за не ввезенные в Российскую Федерацию (не полученные в Российской Федерации) товары, невыполненные работы, неоказанные услуги либо за переданные информацию или результаты интеллектуальной деятельности, в том числе исключительные права на них.

Касаясь правонарушений по статье 15.25 КоАП РФ можно заметить увеличение количество нарушений по части 5. Это связано прежде всего с либерализацией административного наказания. Ранее размер штрафа для юридических лиц с нынешних 75 – 100 % от суммы денежных средств, не возвращенных в РФ, до:

– 3 – 10 % от суммы денежных средств, не возвращенных в РФ, если сумма обязательств и оплата по внешнеторговому договору определена в рублях;

– 5 – 30 % от суммы денежных средств, не возвращенных в РФ, если сумма обязательств по внешнеторговому договору предусмотрена в иностранной валюте. Ранее нормы административной ответственности за неисполнение репатриации денежных средств (невыполнение ч. 5 ст. 15.25 КоАП) предусматривали в качестве наказания только штраф. Федеральным законом от 01.04.2020 № 72-ФЗ в санкцию ч. 5 ст. 15.25 КоАП России с 12.04.2020 внесен еще один вид административного наказания - предупреждение.[2]

Часть 4 статьи 15.25. Невыполнение резидентом в установленный срок обязанности по получению на свои банковские счета в уполномоченных банках иностранной валюты и (или) валюты Российской Федерации, причитающихся за переданные нерезидентам товары, выполненные для нерезидентов работы, оказанные нерезидентам услуги либо за переданные нерезидентам информацию или результаты интеллектуальной деятельности, в том числе исключительные права на них, и (или) на банковский счет финансового агента (фактора) - резидента в уполномоченном банке.

Снижение в отчетном количества проверок и возбужденных дел об АП

обусловлено либерализацией требований валютного законодательства включая отмену требования о репатриации денежных средств по контрактам с расчетами в рублях.

Часть 1 статьи 15.25 Осуществление незаконных валютных операций, то есть валютных операций, запрещенных валютным законодательством Российской Федерации или осуществленных с нарушением валютного законодательства Российской Федерации. [9]

Благодаря совершенствованию процедуры предпроверочного анализа органам валютного контроля удалось снизилась административная нагрузка на уч. ВЭД, тем самым сократив число проверочных мероприятий.

Уголовная ответственность наступает за валютные преступления, а именно за виновные общественно-опасные деяния, запрещенные Уголовным кодексом РФ (далее – УК РФ). Динамика возбужденных уголовных дел представлена ниже(см.табл. 1).

Таблица 1

Сведения о количестве возбужденных уголовных дел таможенными органами в динамике за 2019-2021 гг [6]

Номер статьи УК РФ	2019 г.	2020 г.	2021 г.	2021 в % к	
				2019 г.	2020 г.
200.1 УК РФ	72	72	99	137,5	137,5
193.1 УК РФ	194	171	140	72,16	81,87
193 УК РФ	190	70	32	16,84	45,71

Среди уголовных правонарушений валютного законодательства совершаются по следующим статьям УК РФ:

1 ст. 200.1 УК РФ – контрабанда наличных денежных средств и денежных инструментов

2 ст. 193 УК РФ – уклонение от исполнения обязанностей по репатриации денежных средств в иностранной валюте или валюте Российской Федерации;

3 ст. 193.1 УК РФ – перевод денежных средств в иностранной валюте или валюте Российской Федерации на счета нерезидентов с использованием подложных документов.[3]

В 2021 году количество возбужденных уголовных дел по ст. 200.1 УК РФ увеличилось на 37,5 % по сравнению с 2020 годом, а по сравнению с 2019 годом увеличилось на 37,5%. Такая динамика в 2019-2021 гг. свидетельствует об увеличении нелегального провоза контрабанды уч. ВЭД. Также с 24 февраля по 31 марта 2022 таможенные органы возбудили семь уголовных дел за незаконное перемещение наличных денежных в рамках ст. 200.1 УК РФ. В таком же периоде прошлого года было открыто пять дел по этой же статье. [4]

По ст. 193 УК РФ количество возбужденных уголовных дел таможенными органами в 2021 году по сравнению с 2019 годом уменьшилось на 83,16%, а по сравнению с 2020 годом снизилось на 54,29%. Можно сделать вывод о том, что с 2019 года по 2021 год резко сократилось число резидентов уклоняющихся от исполнения обязанностей по репатриации денежных средств в иностранной валюте или валюте РФ.

Количество возбужденных уголовных дел по ст. 193.1 УК РФ в 2021 году уменьшилось по сравнению с 2020 годом на 18,3%, а в 2019 году на 27,84%. Таким образом, деятельность таможенных органов является результативной, так как в динамике 2019-2021 гг. количество возбужденных уголовных дел уменьшилось с увеличением количества участников ВЭД, благодаря предпринимаемым таможенными органами мерам по предотвращению и выявлению правонарушений валютного законодательства РФ.

Р.В. Давыдов о невозврате валютной выручки и числе экспортеров «Сейчас в Госдуме находится законопроект, который существенно снижает штрафы за валютные нарушения. Но если уч. ВЭД нарушил не по своей вине, а потому что ему заблокировали счет, наложили арест на имущество или предприняли в его отношении другие неправомерные действия – а такой риск есть, и он большой, –

мы предлагаем разбираться в каждом конкретном случае. То есть к ответственности привлекается только виновный, и вина эта доказана. Количество экспортеров немного сократилось – на 10% с начала года. Но, наверное, все-таки в первую очередь в силу тех ограничений, которые мы сами ввели: на экспорт зерна, леса и некоторых других товаров».[5]

В 2022-м наблюдается рост количества и объемов нарушений незаконного перемещения наличных денег, сказали «Известиям» в ФТС России. Так, с 24 февраля по 31 марта было установлено 1078 таких фактов на общую сумму 158 млн рублей. Речь идет о нарушениях как при вывозе денег из России, так и их ввозе. Для сравнения: в таком же периоде прошлого года было обнаружено 815 случаев нелегального перемещения наличных денежных средств на 124 млн рублей. А в пандемийном 2020-м – 432 на 53 млн. с 24 февраля по 31 марта на незаконный вывоз приходится 890, или около 85% всех фактов нарушений, по ним заведены административные дела. В общей сумме граждане хотели вывезти нелегально 104 млн рублей, которые не были задекларированы, когда это требовало законодательство (с 24 февраля по 1 марта), или превышали установленные со 2 марта лимиты.[4]

Исходя из выше представленных данных можно сказать об эффективности работы ФТС России в части валютного контроля. Это выражается предотвращении незаконного оттока валютных средств из Российской Федерации. Таможенные органы в результате своей деятельности предупреждают совершение большого количества правонарушений, которые способны нанести вред экономической безопасности страны.

Список использованной литературы:

1. Сукманов Э.В. Самойлов А.А. Роль таможенных органов в системе валютного регулирования// Актуальные вопросы экономики и управления: наука и практика. Криулинские чтения.2021.С.314-318.
2. Чистохина Е.А. Либерализация административной ответственности по части 5

статьи 15.25 КоАП России// Закон, государство, общество: актуальные вопросы, достижения и инновации.2022.С.71-73.

3. Мигел А.А., Борисова А.Д. Проблемы и основные направления устранения нарушений при осуществлении валютного контроля таможенными органами в Российской Федерации// Дневник науки.2020.С.52.

4. Месть от купюр: россияне попытались незаконно вывезти свыше 100 млн рублей [Электронный ресурс]. – Режим доступа: <https://iz.ru/1315420/roza-almakunova/mest-ot-kupiur-rossiiane-popytalis-nezakonno-vyvezti-svyshe-100-mln-rublei>– Дата обращения: 13.06.2022.

5. Замглавы ФТС – РБК: «Россия вышла на плато во внешней торговле» [Электронный ресурс]. – Режим доступа:<https://www.rbc.ru/economics/23/05/2022/6287ba369a7947718c1bfacc>– (дата обращения: 13.06.2022).

6. Ежегодный сборник «Таможенная служба Российской Федерации». [Электронный ресурс]. – Режим доступа: <http://www.customs.ru/>– (дата обращения: 13.06.2022).

7. Федеральный закон от 10.12.2003 N 173-ФЗ (ред. от 01.05.2022) "О валютном регулировании и валютном контроле" [Электронный ресурс]. – Режим доступа: http://www.consultant.ru/document/cons_doc_LAW_45458/ (дата обращения 13.06.2022).

8. Распоряжение Правительства РФ от 23.05.2020 N 1388-р «Стратегия развития таможенной службы Российской Федерации до 2030 года» [Электронный ресурс] – Режим доступа: http://www.consultant.ru/document/cons_doc_LAW_353557 (дата обращения 13.06.2022).

9. Кодекс Российской Федерации об административных правонарушениях от 30.12.2001 N 195-ФЗ (ред. от 11.06.2022) [Электронный ресурс]. – Режим доступа: http://www.consultant.ru/document/cons_doc_LAW_34661/(дата обращения 13.06.2022).

© Ильина Е.А., 2022

УДК 334.716

Колесников В.А.

аспирант кафедры «Производственный менеджмент»
ГОУ ВО ЛНР «Луганский государственный университет
имени Владимира Даля»,
г. Луганск.

Винокуров К.Э.

Директор Департамента административно-хозяйственной части
ГОУ ВО ЛНР «Луганский государственный университет
имени Владимира Даля»,
г. Луганск

Корнеев Д.В.

аспирант кафедры «Производственный менеджмент»
ГОУ ВО ЛНР «Луганский государственный университет
имени Владимира Даля»,
г. Луганск.

Научный руководитель: Родионов А.В.

доктор экономических наук, профессор кафедры «Естественнонаучные
дисциплины, информационные технологии и управление» Каменского института
(филиала) ЮРГПУ (НПИ).

ОСОБЕННОСТИ ФОРМИРОВАНИЯ ИМИДЖА ПЕРСОНАЛА ПРОМЫШЛЕННЫХ ПРЕДПРИЯТИЙ В СОВРЕМЕННЫХ ДИНАМИЧЕСКИХ УСЛОВИЯХ

Аннотация

В данной статье отражены проблемы формирования имиджа промышленных предприятий, имиджа персонала как фактор повышения конкурентоспособности в современных динамических условиях. Рассматривается процесс формирования

имиджа и его составляющие, а также факторы, оказывающие значительное влияние на поведение персонала промышленных предприятий.

Ключевые слова:

имидж, внешний имидж, формирование имиджа, особенности имиджа, персонал, промышленные предприятия, контактный персонал, корпоративный дресс-код, деловой имидж.

FEATURES OF THE FORMATION OF THE IMAGE OF THE PERSONNEL OF INDUSTRIAL ENTERPRISES IN MODERN DYNAMIC CONDITIONS

Annotation

This article reflects the problems of forming the image of industrial enterprises, the image of personnel as a factor of increasing competitiveness in modern dynamic conditions. The process of image formation and its components, as well as factors that have a significant impact on the behavior of personnel of industrial enterprises, are considered.

Keywords:

image, external image, image formation, image features, personnel, industrial enterprises, contact personnel, corporate dress code, business image.

Постановка проблемы. Имидж промышленных предприятий в обществе формируется вне зависимости от его желания и не всегда соответствует его представлению о самом себе. Некоторые промышленные предприятия считают, что управлять этим процессом нет смысла, так как он не дает никакой материальной отдачи, деньги идут впустую, эффективность проверить достаточно сложно.

Анализ последних исследований и публикаций. Анализ научных исследований в промышленной сфере свидетельствует о наличии различных

подходов к пониманию содержания понятия «имидж», моделей и механизмов его формирования в современных условиях. Подходы к толкованию и классификации имиджа разрабатывали в своих трудах Берлов А.А., Богданова М.Р., Родионов А.В., Румынова П.Л., Юрчишина С.К. [1 – 5].

Изложение основного материала. Промышленные предприятия, которые вовремя позаботились о своей репутации и сформировали позитивный имидж, смогли не только выжить, но и преуспеть во время кризиса, в то время как многим другим пришлось прекратить свою деятельность.

Имидж промышленного предприятия можно разделить на четыре обширных элемента (рис.1):



Рисунок 1 – Элементы имиджа промышленного предприятия

При формировании имиджа промышленного предприятия, как правило, уделяется его «внешней» составляющей. Это естественно, ведь предприятие стремится завладеть большей частью целевой аудитории и прикладывает для этого немалые усилия [5].

Внутренний имидж промышленного предприятия – это то мнение, которое возникает у потребителей при общении с его сотрудниками, имидж глазами его сотрудников и инвестиции в персонал не менее важны для успешной деятельности в современных динамических условиях. Если возможности карьерного роста,

составляющие корпоративного стиля, двусторонняя связь, контроль и оценка персонала в крупных промышленных предприятиях обычно разрабатываются, то непосредственно имиджем персонала занимаются очень редко.

В современных динамических условиях промышленному предприятию важно уделять внимание имиджу. Можно привести множество аргументов на этот счет [3,4].

1. Персонал промышленного предприятия формирует общественное мнение.

Мнение общества не хуже рекламы и пиара, так как оно воспринимается как представитель конкретного предприятия. Будь то посещение конференции, корпоративный выезд на отдых или просто повседневная деятельность сотрудника предприятия, окружением он воспринимается как часть предприятия; его поведение, внешний вид, речь – всё, так или иначе, влияет на мнение окружения о предприятии. Кроме этого, не стоит забывать и о том, что его мнение о самом предприятии считается наиболее объективным, так как он ежедневно видит предприятие изнутри.

2. Внешний вид персонала. Первое впечатление о промышленном предприятии.

Крупные промышленные гиганты разрабатывают и корпоративный стиль, и форму для контактного персонала, какие-то элементы непосредственной причастности работника к предприятию (галстуки с логотипами; платочки фирменных цветов; канцелярия, соответствующая корпоративному стилю).

3. Постоянные клиенты.

Благодаря персоналу у предприятия появляются постоянные клиенты, ведь даже при идеальном качестве продукции очень большое внимание уделяется межличностному общению и симпатиям. Таким образом, если наши друзья, знакомые, которым мы доверяем, работают на предприятии, продукция, которой нам интересна, мы вряд ли будем рассматривать аналогичный товар (или товар-заменитель) компании-конкурента.

Как создать имидж персонала на промышленном предприятии?

Для начала нужно хорошо понимать, что собой представляет предприятие, причем не только то, каким образом предприятие позиционирует себя на рынке, но и его образ в глазах клиентов, партнеров и контрагентов – какой именно сформировался на данный момент времени имидж. Здесь не лишним будет проанализировать имидж предприятия, учитывая его плюсы и минусы, миссию, принципы и постулаты, на которых базируется корпоративная культура, ведь важно соответствие имиджа персонала имиджа предприятия в целом. Далее следует дать характеристику клиентам, заказчикам, партнерам – учет специфики их деятельности позволит предприятию лучше соответствовать требованиям; таким образом, сотрудничество с ним станет лучше. Рассматривая все вышеуказанные параметры, не стоит забывать о сфере деятельности предприятия.

Таким образом, создание имиджа персонала промышленного предприятия – последовательный и длительный процесс, к которому нужно отнестись со всей серьезностью. При формировании имиджа персонала следует опираться на следующие постулаты (рис.2).



Рисунок 2 – Постулаты при формировании имиджа промышленных предприятий

Из первых двух пунктов вытекают последующие, естественно, ожидания и стереотипы для предприятия, так же как и корректно сформулированная миссия отражает как ценности целевых аудиторий, так и их ожидания, рассматривая всё

это через призму собственных основополагающих принципов.

Как и имидж предприятия в целом, имидж персонала включает множество составных элементов, каждый из которых по-своему важен. Среди них выделяются следующие [1,2].

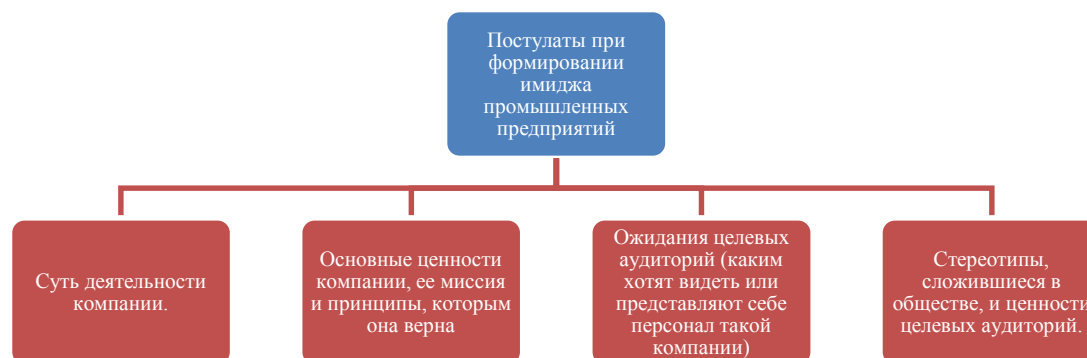
1. Корпоративный дресс-код. Современные стандарты внешнего вида персонала промышленного предприятия.

Как правило, эти моменты заносятся отдельным пунктом в корпоративный кодекс предприятия и обязательны для исполнения. Каждое предприятие определяет, как должны выглядеть его сотрудники, иногда свои ограничения также накладывает область, в котором предприятие функционирует.

2. Диагностика имиджа руководителей промышленного предприятия.

Проработка, формирование или исправление. Включает в себя и личность руководителя, и его репутацию на предприятии, и отношения с подчиненными и пр. Руководитель задает темп работы, устанавливает направление коммуникаций, создает атмосферу на рабочем месте. Чаще всего имидж руководителей формируется на основе опыта «старожилов» предприятия, и потом из уст в уста передается мнение о нем новым сотрудникам. Это не совсем верно, к формированию имиджа управленца нужно подходить осознанно, дабы избежать множества проблем как личного, так и рабочего характера.

3. Обучение особенностям делового общения.

Если сотрудник умеет правильно вести себя во время делового общения, правильно говорить (передавая информацию как устно, так и письменно), умеет оформлять документы, владеет навыками общения по телефону – он поддерживает имидж предприятия на должном уровне. Сюда же входит общение с подчиненными и руководителями – всему этому также важно научить сотрудников предприятия.

4. Тренинги публичных выступлений и ораторского искусства.

Владение ораторским искусством, умение успешно выступать в присутствии

любого количества людей – это не только умение убеждать, но, главное, умение помочь клиенту сделать правильный выбор и направить его по нужному пути. На настоящий момент времени ораторское искусство считается наиболее востребованным типом тренингов. Естественно, этот навык позволяет чувствовать себя уверенно не только на рабочем месте и в конференц-зале, но и в повседневной жизни.

5. Деловой этикет.

Сотрудников следует обучать умению правильно вести себя в сфере бизнеса (или просто на своем рабочем месте). Пунктуальность, умение слушать и слышать собеседника, смотреть на ситуацию с различных сторон, навыки поведения вне предприятия на различных мероприятиях и прочие умения позволят представить предприятие в лице ее сотрудников с лучшей стороны. Важно отметить, что нужно научить сотрудников предприятия различать личностный и профессиональный имидж, при этом умело их совмещать. Ведь хороший профессионал – это еще и человек.

Выводы: Таким образом, можно сделать вывод, что роль имиджа персонала промышленного предприятия в нашей стране, к сожалению, очень сильно недооценивается. В первую очередь потому, что в России привыкли к постоянным переменам, и редко строят долгосрочные планы. Да, позитивный имидж не поможет получить быструю прибыль, затраты на его формирование относятся к инвестициям «на перспективу», но ведь и компания создается не на один день. Создавая позитивный имидж, опираясь на собственные принципы и цели, предприятие создает основу для долгосрочных отношений с клиентами, тем самым упрочивая свои позиции на рынке, а значит, получает больше шансов на расширение и долгую стабильную жизнь.

Список использованной литературы:

1. Берлов А.А. Имидж промышленного предприятия // Управление развитием персонала. – 2022. – № 1. – С. 12–18.

2. Богданова М.Р. Краудфандинг как репутационный инструмент // Интернет-маркетинг. – 2016. – № 4. – С. 9–12.
3. Родионов А.В. Подход к формированию имиджа предприятия // Экономика. Менеджмент. Инновации. – 2016. – Т. 3. – №. 3-3. – С. 21-29.
4. Румынова П.Л. Имидж промышленного предприятия: как получить позитивные отклики от бывших сотрудников // Директор по персоналу. – 2017. – № 12. – С. 65–90.
5. Юрчишина С.К. Имидж промышленного предприятия как работодателя и технология его исследования на внутрифирменном рынке труда // Управление развитием персонала. – 2021. – № 1. – С. 17–19.

© Колесников В.А., Винокуров К.Э., Корнеев Д.В., 2022

УДК 336.1**Станкевич Э.В.**

студентка 1 курса магистратуры
ФГБОУ ВО «ЯрГУ им. П.Г. Демидова»
г. Ярославль

УПРАВЛЕНИЕ МУНИЦИПАЛЬНЫМ ДОЛГОМ

Аннотация

В статье рассматриваются проблемы, муниципального долга решение которых, происходит за счет уменьшения объема муниципального долга по типу списания долгов в размере списания сумм без отражения в источниках финансирования дефицита местного бюджета.

Ключевые слова:

Муниципальный долг, задолженность, обязательства, управление муниципальным долгом.

В условиях реформирования системы межбюджетных отношений в Российской Федерации и увеличения потребности в заемных средствах для реализации инвестиционных проектов на руководство муниципалитетов ложится ответственность за эффективность осуществления долговой политики. В связи с этим, крайне важные вопросы правового регулирования муниципального долга и управления муниципальным долгом.

Муниципальный долг - совокупность долговых обязательств муниципального образования. В объем муниципального долга включаются:

1. Основная номинальная сумма;
2. Объем основного долга по кредитам, полученным муниципалитетом;
3. По бюджетным кредитам, привлеченным в местный бюджет;

4. Кредитам, полученным с помощью муниципалитета;

5. Количество обязательств по муниципальным гарантиям, предоставляемых муниципалитетом;

6. Количество другой задолженности муниципалитета [1].

Списание муниципального долга осуществляется за счет уменьшения объема муниципального долга по типу списания долгов в размере списания сумм без отражения в источниках финансирования дефицита местного бюджета.

Долговые обязательства муниципального образования могут существовать только в форме обязательств: по ценным бумагам муниципального образования; бюджетным кредитам, привлеченным в местный бюджет от других бюджетов бюджетной системы Российской Федерации; кредитам, полученным муниципальным образованием от кредитных организаций; гарантиям муниципалитета.

Долговые обязательства муниципального образования могут быть:

краткосрочными (менее 1 года), среднесрочными (от 1 года до 5 лет) и долгосрочными (от пяти лет до 10 лет включительно) [2].

Местные власти используют все полномочия формирования доходов местного бюджета для погашения своих долговых обязательств и обслуживания долга. Управление муниципального долга осуществляется исполнительно-распорядительным органом муниципалитета в соответствии с уставом муниципального образования. Муниципальный долг полностью и безоговорочно обеспечивается всем муниципальным имуществом, составляющим муниципальную казну.

Муниципалитет не несет ответственности за долговые обязательства друг к другу, а также долговых обязательств Российской Федерации, субъектов Российской Федерации, если данные обязательства не были гарантированы ими [3].

Муниципалитеты имеют право привлекать заимствованные средства, в том

числе за счет выпуска муниципальных ценных бумаг, в соответствии с порядком, установленным представительным органом местного самоуправления, в соответствии с требованиями федеральных законов и иных нормативных правовых актов федеральных органов.

Муниципальные займы - займы, за счет выпуска ценных бумаг от имени муниципального образования, и кредиты, привлеченные в местный бюджет от других бюджетов бюджетной системы Российской Федерации и кредитных организаций, в отношении которых возникает муниципальные обязательства.

Право осуществления муниципальных заимствований от имени муниципального образования принадлежит местной администрации.

Муниципальное управление долгом представляет собой набор деятельности органов местного самоуправления по масштабам регулирования и структуры долга, его обслуживание и погашения задолженности, изменения условий и сроков кредитов, ранее осуществленных заимствований, определения условий и внедрение нового заимствования, контролю над эффективным использованием заемных средств.

Список использованной литературы:

1. «Бюджетный кодекс Российской Федерации» от 31.07.1998 № 145ФЗ (ред. от 15.02.2016) // СПС «Консультант плюс».
2. Федеральный закон от 06.10.2003 № 131-ФЗ (ред. от 30.12.2015) «Об общих принципах организации местного самоуправления в Российской Федерации» (с изм. и доп., вступ. в силу с 01.01.2016) // СПС «Консультант плюс».
3. Лещева Т.А., Молодчев Д.В. Социальная ориентированность бюджета Российской Федерации. В сборнике: Новые парадигмы общественного развития: экономические, социальные, философские, политические, правовые, общенаучные тенденции и закономерности материалы международной научно-практической конференции в 4 частях . г. Новосибирск, г. Тихорецк, г. Саратов, 2016. С. 61-63.

© Станкевич Э.В., 2022

УДК 330**Халитова А.З.**

магистрант,

Финансовый университет при Правительстве РФ,

г. Уфа, РФ

**РИСК-ОРИЕНТИРОВАННЫЙ ПОДХОД К ОРГАНИЗАЦИИ И ПРОВЕДЕНИЮ
ВНУТРЕННЕГО АУДИТА ОРГАНИЗАЦИИ****Аннотация**

В статье рассматриваются задачи риск-ориентированного внутреннего аудита современной организации. Актуальность статьи заключается в том, что на данный момент методики внутреннего аудита не регламентированы никакими нормативными актами, разработка методики становится задачей самой организации. Цель статьи – сформулировать основные элементы и этапы методики аудиторской проверки на основе применения риск-ориентированного подхода с учетом специфики факторов, определяющих риски бизнеса.

Ключевые слова

Аудит, риск-ориентированный аудит, внутренний аудит, риски организации, система внутреннего аудита.

Внутренний аудит – это ключевой инструмент контроля, который руководство использует для обеспечения соблюдения установленных им стандартов, а также законодательных и нормативных требований [2, с.211].

Институт внутренних аудиторов, представленный в Германии определяет задачи и цели риск-ориентированного внутреннего аудита следующим образом:

Внутренний аудит предоставляет независимые и объективные гарантии и

консультационные услуги, призванные повысить ценность и улучшить бизнес-процессы. Он поддерживает организацию в достижении ее целей, используя систематический и целенаправленный подход к оценке эффективности процессов управления рисками, и помогает их улучшать.

Риск-ориентированный подход к аудиту должно быть основан на структурированном процессе, который соответствует используемым критериям оценки и включает следующие этапы:

- идентификация объектов аудита, категорий и факторов риска;
- оценка рисков;
- приоритизация рисков;
- разработка риск-ориентированной программы аудита [5].

Рассмотрим перечисленные этапы построения риск-ориентированного внутреннего аудита более подробно.

Идентификация объектов аудита, категорий и факторов риска.

Основой целевого планирования аудита является учет совокупности всех объектов аудита, чтобы исключить существование областей, свободных от ревизий. Структурирование аудиторской среды должно осуществляться с учетом рисков на основе различных критериев. Определение объектов аудита связано с определением категорий риска и факторов риска. Анализ рисков предназначен как для определения объектов проверки, так и для их последующей оценки.

Для определения объектов аудита и соответствующих рисков могут использоваться как внутренние, так и внешние источники. Что касается использования внутренних источников, следует отметить, что информация, формируемая самим внутренним аудитом (прошлые аудиторские отчеты, индивидуальные оценки рисков), должна быть дополнена информацией из других областей компании (контроллинг, управление рисками, стратегическое планирование, совет директоров и др.). Проблемы, возникающие в результате изменения бизнес-политики, корректировки стратегии или измененных процессов,

следует принимать во внимание систематически и как можно раньше. Цель состоит в том, чтобы оптимально сосредоточиться на предметных областях, связанных с риском [4, с.110].

Оценка рисков.

На основе определенных критериев должны проводиться максимально объективные оценки рисков в зависимости от объекта аудита. Даже если последующие корректировки возможны в связи с текущими событиями, оценка риска обеспечивает важную основу для документации, с помощью которой руководитель аудита может доказать мотивацию и причины для определенной программы аудита.

Для оценки можно использовать различные методы. Можно рассмотреть широкий спектр подходов, от расстановки приоритетов, например, с помощью методов оценки, до сложных аналитико-статистических методов, включая учет корреляций.

Приоритизация рисков.

Целью оценки рисков является определение приоритетов объектов аудита, чтобы иметь возможность планировать проверки, которые необходимо провести, на основе риска с учетом имеющихся ресурсов. В результате расстановка приоритетов приводит к определению программы аудита. Следует отметить, аудиторская проверка не должна основываться только на имеющихся возможностях. Скорее, драйвером должно быть количество важных, подверженных риску тем и тестовых областей. В любом случае, определение приоритетных областей необходимо документировать, чтобы иметь возможность предоставить доказательства структурированной и обоснованной процедуры. В качестве процедуры определения приоритетов, в частности, рассматривается строгая расстановка приоритетов на основе ранее определенных результатов оценки [3, с.31].

Разработка риск-ориентированной программы аудита.

Результатом приоритизации объектов аудита является программа аудита, которая обычно устанавливается на годовом уровне. Однако возможны и более короткие периоды времени. Важно уметь своевременно отражать влияние изменяющихся рамочных условий (краткосрочные риски, корректировки бизнес-стратегии) в программе аудита. В конечном итоге это приводит к необходимости иметь возможность корректировать (измененную) оценку рисков с учетом текущей деловой среды в течение года (при обеспечении надлежащей документации). Кроме того, здесь подчеркивается важность увязки аудиторской работы с существующей отчетностью о рисках [1, с.5].

Таким образом, риск-ориентированный подход к проведению внутреннего аудита, представленным в данной статье, может стать эффективным инструментом служб внутреннего аудита, который позволит собственникам получить достоверную и упрежденную информацию о реальном состоянии дел в организации, а также понимать, какие шаги необходимо предпринять для нивелирования рисков мошенничества в системе корпоративного управления. Постоянно адаптируя и расширяя свои модели планирования, ориентированные на риски, внутренний аудит может реагировать на дополнительные требования и таким образом создавать основу для эффективного сотрудничества с другими подразделениями компании.

Список использованной литературы:

1. Каламанова Е.А. Основопологающие подходы к составлению риск-ориентированного плана// Современные технологии управления. - № 3. – 2021. – с. 2-8.
2. Кыкеева А.С. Применение риск ориентированного аудита: национальный и международный аспект// Инновации и инвестиции. – 2020. - №2. – с. 209-213.
3. Комзолов А.А. Реализация концепции риск-ориентированного внутреннего контроля в системе обеспечения экономической безопасности собственников корпораций// Финансы и управление. – 2019. - №4. – с. 28-34.

4. Семин А.Н. Риск-ориентированность как фактор эффективности системы управления рисками в контексте жизненного цикла организации. - ЭТАП: экономическая теория, анализ, практика. – 2021. – с. 107- 115.

5. Risikoorientierte Prüfungsplanung: Best Practice. [Электронный ресурс] URL:https://www.diir.de/fileadmin/fachwissen/diir_veroeffentlichungen/Risikoorientierte_Pr%C3%BCfungsplanung_-_Best_Practice.pdf Дата обращения: 10.06.2022.

© Халитова А.З., 2022

УДК 331.5**Харламова А.В.**

Бакалавр программы «Экономическая социология»
федеральное государственное бюджетное образовательное учреждение
высшего образования «Казанский национальный исследовательский
технологический университет»
г. Казань, Россия

СУЩНОСТЬ И СТРУКТУРА НЕФОРМАЛЬНОГО СЕКТОРА ЭКОНОМИКИ

Аннотация

В наше время проблема неформальной экономики является актуальной. Рост неформального сектора экономики порождает как негативные, так и позитивные последствия для экономики и для общества в целом, которые требуется четко оценивать при осуществлении финансовой политической деятельности государства. Основные последствия неформальной экономики состоят в кризисе экономики народного хозяйства, разрушаются хозяйственные связи, происходит спад производства, из-за чего вытекает рост экономической преступности. Главная проблема заключается в деморализации интеллигенции – получение дохода любыми средствами с использованием служебного положения или взяточничества. Так, неформальная экономика может служить реальной угрозой для экономической безопасности страны. В статье было рассмотрено структура и характеристики неформальной экономики, выявлены основные признаки неформального сектора экономики, её отличие от формальной экономики, а также приложены решения для сокращения масштабов неформальной экономики в России.

Ключевые слова:

неформальная экономика, неформальный сектор экономики, структура неформальной экономики, неформальная занятость, сущность неформальной экономики, формальная экономика, занятость.

Термин «Неформальная экономика» был впервые использован Китом Хартом в 1970-х годах. Харт полагал, что неформальная экономика начала формироваться в бедных странах, в которых узкий рынок труда, государство слишком бедное, чтобы раздавать людям пособия, на которое можно жить, то есть люди не могут и работу найти и не могут жить на пособия. Тогда для того, чтобы выжить люди начинают находить деятельность, которой они могут заниматься, иначе сказать, занимаются самозанятостью. Харт сделал вывод, что на этом как раз и держится политическая и социальная стабильность в этих странах [4].

Главное, составляющее неформальной экономики, состоит в том, что она не отражается в официальных статистических отчетах. Вторым признаком неформальной экономики заключается в том, что эта деятельность не фиксируется формальными контрактами. Важно, что документального подтверждения, согласно которой проходит эта хозяйственная деятельность не существует. Третий признак состоит в том, что такая деятельность не подчиняется нормам государственного регулирования, например, трудовому, налоговому, земельному, таможенному кодексу [2].

Проявления неформальной экономики заключается в серой заработной плате, незарегистрированного предпринимательства, теневой деятельности фирм, взятки, откаты, проституция. Выделяют признаки неформальной экономики: легкий вход на рынок, отсутствие стабильных отношений, малый масштаб деятельности.

При изучении неформальной экономики можно выделить ее структуру в соответствии с рисунком 1.



Рисунок 1 – Структура неформальной экономики [1]

1. Нарушение закона возможно в двух случаях. Либо происходит нарушение на основе запрещенной продукции или услуги (криминальная экономика), либо нарушение происходит на уровне процедуры видения бизнеса (теневая экономика) [1].

2. Занятость в хозяйственной деятельности, которая находится в зоне, по отношению которой государство и не предпринимает никаких регулирующих усилий. Продукты и услуги, которые производятся силами домохозяйств, потребляются внутри семьи, а часть распределение происходит по каналам социальных сетей. Данная неформальная хозяйственная практика формируют домашнюю экономику и экономику дарообмена (реципрокная экономика) [1].

Отличие формального сектора от неформального сектора заключается в том, что формальный сектор – это люди, которые заняты в найме, в учреждениях, в образовании, в организации, которые имеют статус юридического лица. Все остальные относятся к неформальному сектору. Неформальный сектор – это все те, кто зарегистрирован или не зарегистрирован как ИП, все индивидуальные предприниматели, которые зарегистрированы и платят налоги, относятся к

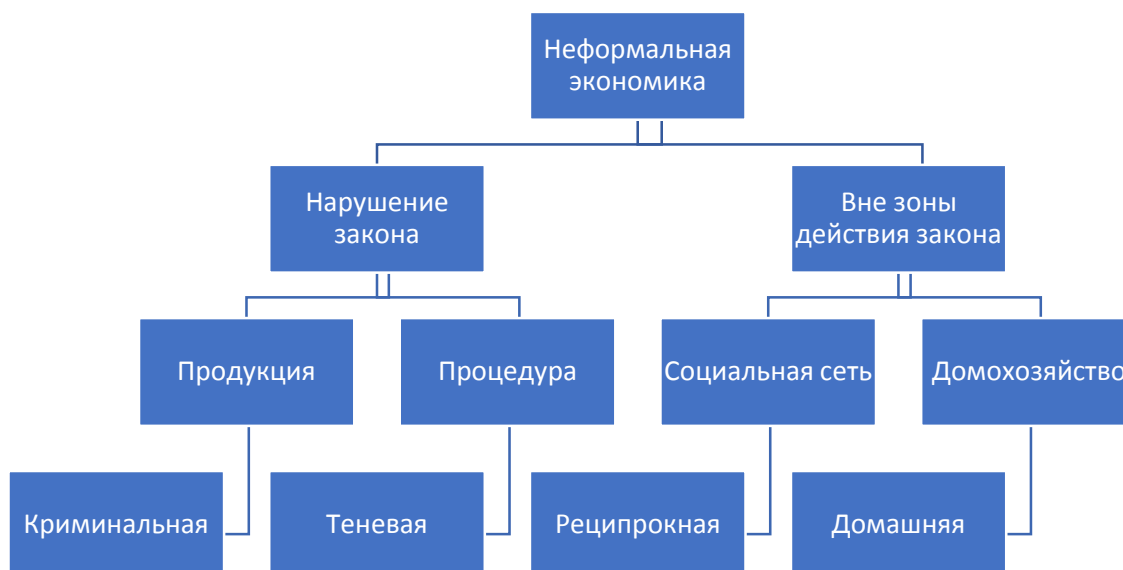
неформальному сектору экономики. Все, кто производит продукцию для реализации в домашних условиях, все самозанятые относятся к неформальному сектору.

Если говорить про неформальную экономику в России, то по данным Росстат в 2020 году, среди занятого населения в возрасте 15-72 лет по месту основной работы, 81,5% людей работают на предприятии, в организации со статусом юридического лица; 12, 1% по найму у физлиц, индивидуальных предпринимателей, в фермерском хозяйстве; 4,8% занимаются предпринимательством без образования юридического лица; 1,5% работают в домашнем хозяйстве по производству продукции для продажи [3].

На протяжении долгих лет неформальный сектор в России является одним из самых масштабных в мире. Ликвидировать неформальный сектор трудно, если присутствует открытая экономика, то будет ее и скрытый аспект, всегда будут люди, которые захотят скрыть свою хозяйственную деятельность от государства. Борьбу с неформальной экономикой необходимо не только вести с отдельными экономическими субъектами хозяйственной деятельности, сколько с причинами, которые подталкивают людей скрывать свои доходы, уклоняться от налогов и вести незаконную деятельность.

Можно предложить пути решения, которые необходимо переработать на государственном уровне:

- Необходимо создать эффективную налоговую систему, которая будет базироваться не только в интересах государства, но и в интересах налогоплательщиков.

- Разработать стабильную финансово-контрольную и правоохранительную систему.

- Создание хороших условий для субъектов малого и среднего бизнеса. Так, необходимо пересмотреть налоговую и бухгалтерскую документацию.

- Увеличение ответственности физических и юридических лиц за налоговые

правонарушения.

Таким образом, проблемы неформальной экономики еще пока не решены ни в одной стране мира, основной целью является снижение ее объемов, к которым необходимо стремиться всеми усилиями.

Список использованной литературы:

1. Барсукова С. Ю. Неформальная экономика. Курс лекций. М.: Изд. дом ГУ- ВШЭ, 2009. С. 34-36
2. Воскобойников И.Б., Гимпельсон В.Е. Рост производительности труда, структурные сдвиги и неформальная занятость в российской экономике рынков. М.: Изд. дом ГУ - ВШЭ, 2015. С. 46-49
3. Лайкам К.Э. Рабочая сила, занятость и безработица в России (по результатам выборочных обследований рабочей силы). Стат.сб./Росстат. - М., 2021.- С. 50.
4. K.Hurt. Informal Income Opportunities and Urban Employment in Ghana // Journal of Modern African Studies. 1973, № 11.

© Харламова А.В., 2022

УДК 33**Щербакова А.А.****Гулин В.М.**

Ярославский государственный технический университет

Г. Ярославль, Россия

ПРОИСХОЖДЕНИЕ ЦИФРОВИЗАЦИИ И ЦИФРОВОЙ ЭКОНОМИКИ РОССИИ**Аннотация**

В статье на основе различных источников рассматриваются основные этапы цифровизации. Приведены основные идеи и проекты, созданные в СССР и Российской Федерации в промышленности. В центре внимания проблемы области информационных технологий, которые показывают основные тенденции цифровизации и меры, направленные на формирование цифровой экономики в России.

Ключевые слова:

цифровизация, цифровая экономика, развитие информационных технологий и ЭВМ, автоматизированные системы, экономика России

Первые модели электронных счетных машин появляются примерно в одно и то же время в США и Европе (Англия), чуть позже – в СССР. В 1948 году в секретной лаборатории под Киевом С.А. Лебедев начал работу над своей машиной – малой электронной счетной машиной (МЭСМ), которая в 1951 году была принята в постоянную эксплуатацию. После была создана и первая Большая электронная счетная машина – БЭСМ-1. Ученые осознавали актуальность использования электронно-вычислительной техники, так как росла потребность в обработке как научно-технической, так и экономической информации. Сеть вычислительных центров имела двойное назначение: в мирное время – автоматизация управления

экономикой, в военное время – Вооруженных Сил. В начале 1990-х годов появлялись первые провайдеры и понемногу формируются сети компьютеров, в результате в 1994 году возникает российский Интернет – регистрация домена. RU, запуск первого сайта в рунете www.1-9-9-4.ru, через пару лет возникает первый российский поисковик – Rambler, затем – Яндекс. В начале 2000-х гг. российский ИКТ-рынок развивался ускоренными темпами. Эпоха информационного общества подтолкнула государственную политику России к созданию условий для формирования национальной инфокоммуникационной инфраструктуры, нового информационного общества.

В 2016 году термин «цифровая экономика» стал более активно использоваться в российском публичном пространстве. В целом до 2016 года было понимание, что цифровизация экономики – это не просто инвестиции в ИКТ-инфраструктуру. Создание цифровой экосистемы на национальном уровне требует сложной взаимосвязи всех элементов. В мае 2018 года было создано Министерство цифрового развития, связи и массовых коммуникаций Российской Федерации, а летом 2019 года утвержден Паспорт национальной программы «Цифровая экономика Российской Федерации», куда входит 10 федеральных проектов.

В настоящее время в России готовится диссертация о том, что цифровая экономика является новой основой развития государственного управления, экономики, бизнеса, социальной сферы и общества. Формирование экономики на базе национальной цифровой экосистемы – вопрос национальной безопасности и независимости страны, конкурентоспособности российских компаний, положения страны на мировой арене в долгосрочной перспективе. Цифровое развитие общества требует новой государственной политики, отвечающей современным тенденциям. Необходимо создать лучшие условия для доступа к коммуникациям, инфраструктуре, услугам и информации, стимулировать предпринимателей в этой сфере, обеспечить доступ к финансовым инструментам, снять барьеры для торговли, инвестиций, улучшить налогообложение в цифровом мире.

Цифровизация как глобальная тенденция Цифровизация стала глобальной тенденцией. Данные в цифровом виде – основа таких цифровых технологий как: искусственный интеллект, блокчейн, интернет вещей, облачные вычисления и других.

Стратегия цифрового развития влияет не только на торговлю, инновации и экономический рост, но и на распределение преимуществ цифровизации, прав человека и безопасности. В своем последнем Отчете о цифровой экономике за 2021 год Конференция ООН по торговле и развитию (ЮНКТАД) сообщает о том, что глобальное влияние России в данном вопросе ограничено, но при этом РФ оказывает существенное влияние на региональном уровне, являясь ведущей экономикой и движущей силой цифрового развития в Евразийском экономическом союзе. В отчете Россия сравнивается с Китаем с точки зрения модели регулирования трансграничных потоков данных, где главная роль отводится безопасности сетей и данных как вопросу политической и национальной безопасности. Однако, в отличие от Китая, Россия мало продвинулась в развитии национального цифрового сектора. При этом следует отметить, что цифровая трансформация российской экономики с помощью локальных технологий – это не только вопрос конкурентоспособности как на внутреннем, так и на внешнем рынках, но и возможность укрепить суверенитет страны в условиях жесточайших санкций.

Список использованной литературы:

1. Global Innovation Index (GII) 2021. [Электронный ресурс]. Режим доступа: <https://www.globalinnovationindex.org/Home> (дата обращения 22.06.2022).
2. Страны с благоприятными условиями для цифровизации оказались более устойчивыми к экономическому шоку, вызванному пандемией Covid-19. [Электронный ресурс]. Режим доступа: https://www.eulerhermes.com/ru_RU/latest-news/ehru_tsifrovizatsia_pri_covid19.html (дата обращения 22.06.2022).

© Щербакова А.А., Гулин В.М., 2022

УДК 339.543**Яшкин А.А.,**

магистрант, РТА

Люберцы, Россия

Научный руководитель: Бузулуцкая М.В.,

Канд. эконом. наук, доцент, РТА

ТАМОЖЕННО-ТАРИФНОЕ РЕГУЛИРОВАНИЕ В ЕАЭС НА СОВРЕМЕННОМ ЭТАПЕ РАЗВИТИЯ

Аннотация

В условиях углубления интеграционных процессов и взаимодействия между странами и объединениями особая роль сохраняется у регулирования внешнеэкономической деятельности. В статье рассмотрены основные черты таможенно-тарифного регулирования в ЕАЭС на современном этапе развития – законодательные основы, принципы регулирования, механизм и элементы системы. Также выявлены основные недостатки современной системы таможенно-тарифного регулирования.

Ключевые слова

ЕАЭС, внешнеэкономическая деятельность, таможенно-тарифное регулирование, таможенный тариф, таможенные пошлины

В современных условиях всемирных процессов глобализации и интеграции особую роль играет государственное регулирование внешнеэкономической деятельности, связанная с импортом и экспортом товаров, работ и услуг. Грамотная и объективная политика в этой сфере позволяют учесть интересы не только государства, но и всех хозяйствующих субъектов [1, с. 183].

Таможенно-тарифное регулирование представляет собой один из методов

государственного регулирования внешней торговли товарами, которые заключается в установлении, изменении и прекращении действия таможенных пошлин на перемещаемые через таможенную границу товары.

ЕАЭС как одно из наиболее крупных интеграционных объединений современности не является исключением в области регулирования внешнеэкономической деятельности с другими государствами. Наряду с нетарифным регулированием таможенно-тарифное регулирование Союза выполняет следующие значимые функции [2, с. 269]:

- фискальная – благодаря мерам таможенно-тарифной политики (преимущественно, за счет уплаты таможенных и иных пошлин) пополняется государственный бюджет;

- протекционистская – благодаря регулированию уровня ставок государство может влиять на соотношение отечественных и зарубежных товаров, работ и услуг.

Иначе говоря, таможенно-тарифное регулирование не только обеспечивает значительную долю доходной части бюджета страны, но также способствует и экономическому прогрессу, позволяя повышать объемы производства, создавать новые рабочие места, ввозить прогрессивные иностранные технологии и налаживать международное сотрудничество.



Рисунок 1 – Система таможенно-тарифного регулирования ЕАЭС

В рамках ЕАЭС таможенно-тарифное регулирование регламентируется следующими нормативно-правовыми актами [3]:

- Договор о ЕАЭС от 29 мая 2014 г.;
- Протокол о едином таможенно-тарифном регулировании (Приложение № 6 к Договору о ЕАЭС);
- ТН ВЭД ЕАЭС, а также Пояснения к ТН ВЭД ЕАЭС;
- Решение Комиссии ТС от 27 ноября 2009 г. № 130 «О едином таможенно-тарифном регулировании Евразийского экономического союза»
- Перечень чувствительных товаров, в отношении которых решение об изменении ставки ввозной таможенной пошлины принимается Советом ЕЭК, утвержденный Решением Высшего Евразийского экономического совета от 8 мая 2015 г. № 16;
- иные нормативно-правовые акты, регламентирующие тарифные льготы, систему тарифных преференций, тарифные квоты, применение ставок ввозных таможенных пошлин, отличных от ставок ЕТТ ЕАЭС и др.

Таможенно-тарифное регулирование в определенной степени регулируется рядом правил, установленных мировой практикой – определенными принципами. На законодательном уровне нет четко закрепленных принципов регулирования данного механизма, однако учеными дается следующая классификация принципов:

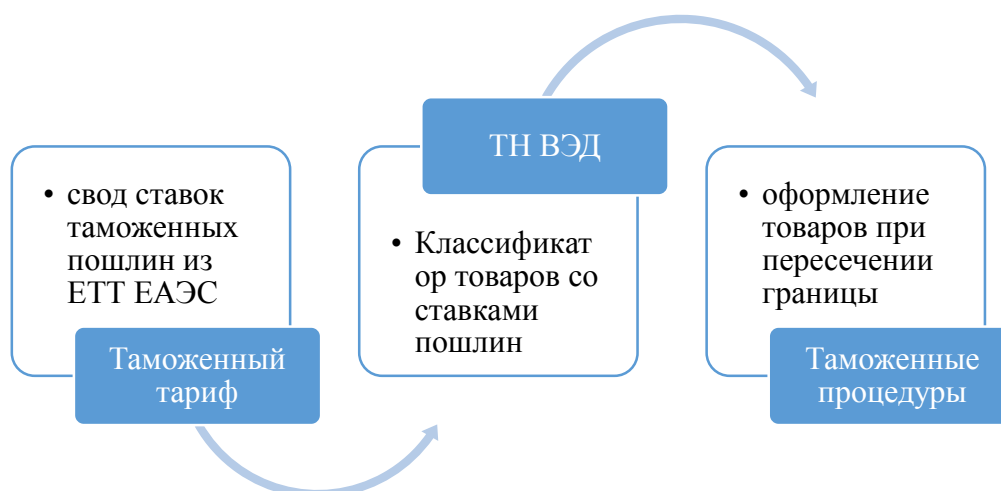
1) общеправовые, которые регламентируют все виды внешнеэкономической деятельности в ЕАЭС:

- защита прав и законных интересов всех субъектов внешнеэкономической деятельности;
- равенство всех участников внешнеэкономической деятельности и отсутствие любого вида дискриминации;
- приоритет экономических мер государственного регулирования внешнеэкономической деятельности;
- единство таможенной территории Союза;
- исключение неоправданного вмешательства органов Союза во внешнеэкономическую деятельность;
- единство внешнеторговой политики как составной части единой внешней

политики Союза и др.;

2) специальные:

- таможенный протекционизм (защита внутреннего рынка Союза и стимулирование экономического роста, в т.ч. и за счет поддержания конкуренции);
- фискальный (увеличение доходной части государственного бюджета);
- гласность таможенно-тарифного регулирования (заблаговременное информирование всех заинтересованных экономических субъектов обо всех существенных изменениях в таможенно-тарифной политике);
- межгосударственное сотрудничество в таможенно-тарифной сфере (развитие сотрудничества с другими странами и объединениями на двустороннем, региональном и универсальном уровнях) и др.

Основу таможенно-тарифного регулирования в ЕАЭС составляют таможенный тариф (который подразделяется на простые, закрепляющие единые пошлины для всех товаров, и сложные, которые для каждого товара закрепляют несколько ставок пошлин) и таможенные пошлины (делятся на адвалорные (взимаются в процентах от цены товара), специфические (взимаются в рамках определенной суммы с веса, единиц, объема) и смешанные).



Рисунок 2 – Нормативы распределения сумм ввозных таможенных пошлин для государств-членов ЕАЭС

Одна из особенностей ЕАЭС – общая таможенная территория и единый таможенный тариф, поэтому при пересечении границ любой из стран-членов будут уплачены пошлины и иные платежи не в пользу конкретной страны, а в пользу Союза. На рис. 2 представлено актуальное распределение сумм ввозных таможенных пошлин, при этом видно, что большая часть пошлин поступает в Россию – это обусловлено территориальным признаком, количеством участников внешнеэкономической деятельности и др.

В целом можно отметить, что инструменты таможенно-тарифного регулирования ЕАЭС на сегодняшний день характеризуются следующими отличительными чертами [2, с. 270]:

- сокращение возможностей таможенно-тарифной политики за счет гармонизации таможенных ставок в соответствии с требованиями ВТО (Россия вступила в ВТО в 2012 г., Казахстан – в 2015 г.);

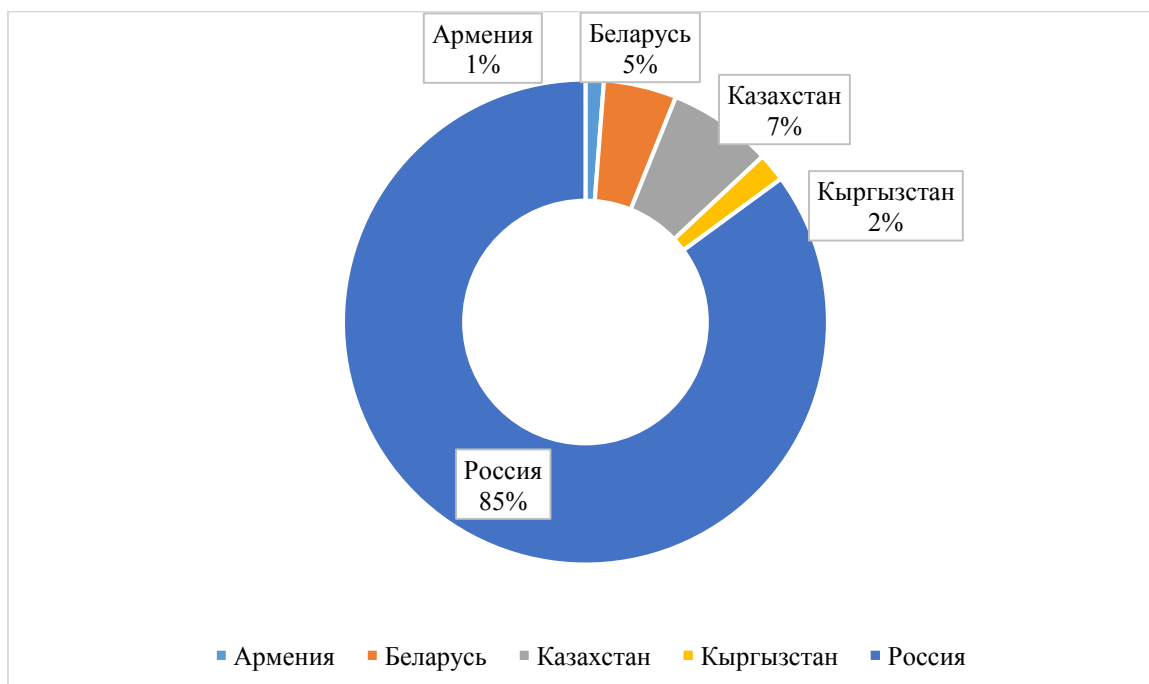
- борьба с санкциями (при которых невозможно осуществление импорта ряда категорий товаров – сельскохозяйственных, сырьевых и др. из конкретных стран);

- несовершенство преференциальной системы с транснациональными оценками;

- невысокий уровень дифференциации ставок ЕТТ, что отрицательно воздействует на выполнение стратегических задач таможенно-тарифного регулирования и снижает эффективность импортозамещения.

Таким образом, можно сделать вывод о том, что механизм таможенно-тарифного регулирования на сегодняшний день является актуальным для всех стран и интеграционных объединений мира, и ЕАЭС – не исключение. Особое значение таможенно-тарифное регулирование приобретает в современных условиях экономической нестабильности, когда необходимо защитить отечественных производителей и сохранить структуру импорта для хозяйствующих субъектов Союза. С одной стороны, таможенно-тарифное регулирование выступает как способ пополнения государственного бюджета, а с другой – способствует

экономическому прогрессу. Именно поэтому необходимо уделять особое внимание регулярному пересмотру сложившейся системы таможенно-тарифного регулирования и своевременно реагировать на все макроэкономические изменения.

Список использованной литературы:

1. Мартиросян А.А., Бузулуцкая М.В. Перспективы развития межгосударственного регулирования в рамках таможенного союза // В сборнике: Актуальные проблемы экспертизы, технического регулирования и подтверждения соответствия продукции текстильной и легкой промышленности. Сборник научных трудов по материалам 2-го Круглого стола с международным участием. Москва, 2022. С. 183-187
2. Куликова И.В., Украинцева И.В., Рощина Л.Н. Современная система таможенно-тарифного регулирования в ЕАЭС как фактор развития внешнеторговой деятельности // Экономика: вчера, сегодня, завтра. 2019. Том 9. № 11А. С. 266-279. D
3. Таможенно-тарифное регулирование. Официальный сайт ЕЭК ЕАЭС. [Электронный ресурс]. – Режим доступа: <http://www.eurasiancommission.org/ru/act/trade/catr/ttr/Pages/default.aspx>
4. Ормоцадзе Л.Г., Бузулуцкая М.В. Разработка системы мониторинга качества таможенных услуг // В сборнике: Актуальные проблемы экспертизы, технического регулирования и подтверждения соответствия продукции текстильной и легкой промышленности. Сборник научных трудов по материалам 2-го Круглого стола с международным участием. Москва, 2022. С. 187-192

© Яшкин А.А., 2022

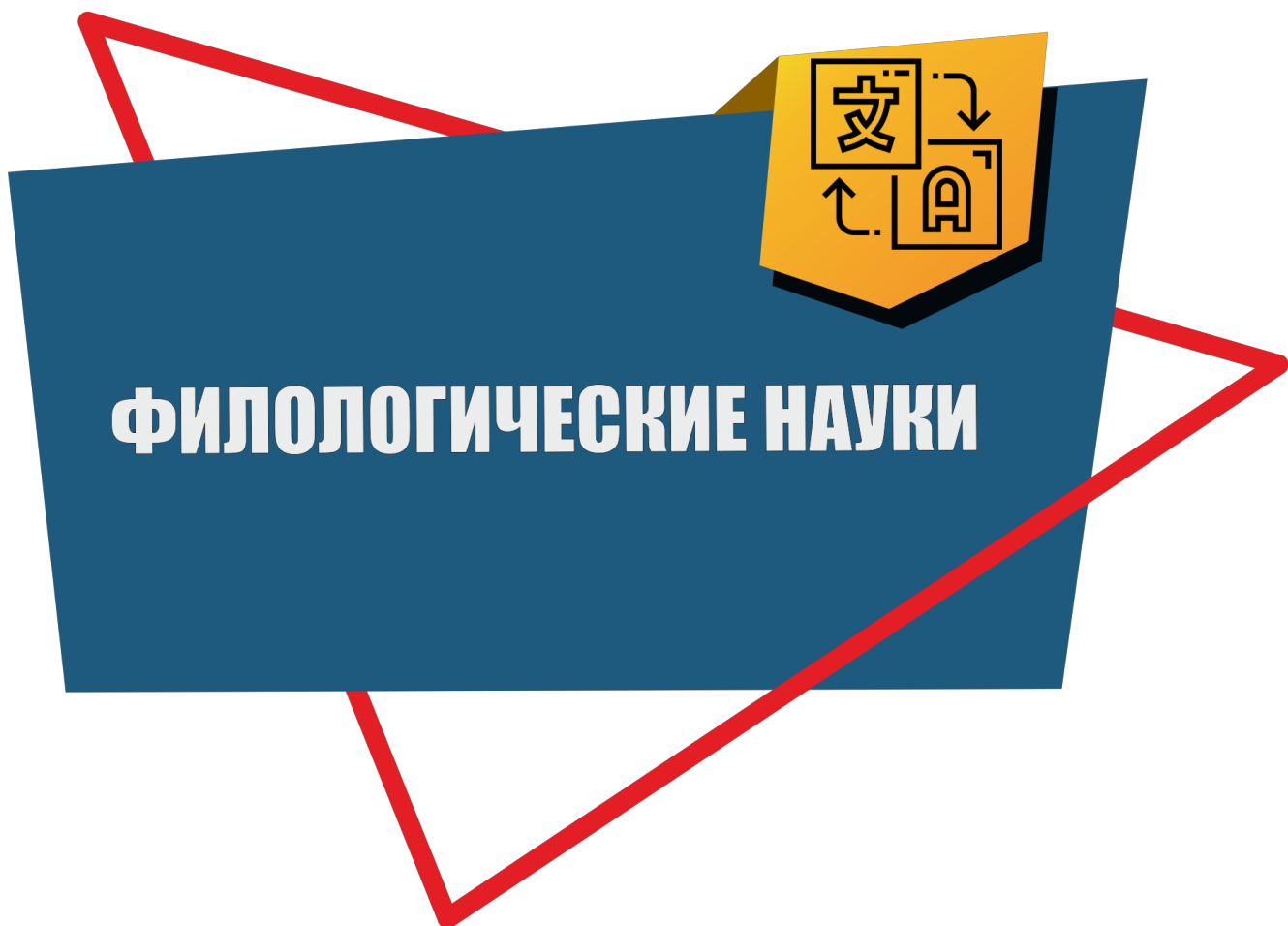

УДК 82-7**Гандалоева Д.Б.**

Северо-Кавказский федеральный университет

г. Ставрополь

Научный руководитель: Бронская Л.И.,

доктор филологических наук,

профессор Северо-Кавказского

федерального университета

ТЕХНОЛОГИЯ АБСУРДА СЮЖЕТНОЙ РЕАЛИЗАЦИИ В ХУДОЖЕСТВЕННОМ СВОЕОБРАЗИИ ПОЗДНЕЙ ПРОЗЫ С. ДОВЛАТОВА

Аннотация

Статья посвящена рассмотрению технологии абсурда сюжетной реализации моделей существования реальностей в повести «Филиал». Принятие эстетики абсурда возвращает творчество Довлатова к проблематике функциональных и «творческих» сторон человеческого бытия, ставя акцент на жизни (и смерти) человека в пределах социально–ролевого функционирования (в котором мы находимся постоянно), делающего его элементом советской идеологии как тотального означающего.

Ключевые слова:

абсурд, абсурдистская техника, Довлатов, метабыт, эстетика абсурда.

С. Довлатов – современный российский писатель–постмодернист с титулом «серьезного экзистенциалиста». Его рассказы раскрывают сущностные характеристики современной жизни – абсурдность жизни и абсурдность выживания. Он реализовал это абсурдное повествование с высокой степенью «псевдодокументальности» и «аутентичности» повествовательных средств.

Повесть «Филиал» написана С. Д. Довлатовым в 1988 г. в Нью-Йорке, примерно за два года до смерти писателя. Абсурдистская направленность является важной чертой всей архитектоники повести «Филиал».

В грубом виде абсурдистскую технику видно в системе расположения текстовых вариантов и их зрительном оформлении через несистемные элементы, например, через строчные многоточия, «звездочки», систему пробелов. Гостиница, в котором происходит действие является метафорой жизни главного героя, именно в ней время начинает расти и вбирать в себя прошлое, зарисовки конференции идут по очереди с историями о Тасе и воспоминаниями героя о бурной молодости – все эти пласты повествования объединяет состояние абсурда. [3].

Все пространственно–временные линии ведут в бездну. Эта бездна абсурдистки описывается в эпизодической вставке с молодым писателем и его романом «Я и бездна»: Тася говорит Долматову: «найди ему издателя // – Что он написал вопрос // Книгу // Я понимаю. О чем? // Про бездну. // – Не понял? – Книга про бездну. Про бездну как таковую. Что тут непонятного? [2]. Абсурдистские технологии заложены не только в молодом писателе или экономисте Чоборе, но и в дикторе Леве Асмусе, который разговаривал с произношением знаков препинания: «Открывается конференция в Лос-Анджелесе, точка. Тема, двоеточие, кавычки, «Новая Россия», запятая, варианты и альтернативы. [2].

Кроме этого, предчувствие надвигающегося абсурда заложено уже в тематике симпозиума: «От Брестского мира до Ялтинской конференции. От протопопы Аввакума до какого–нибудь идиотского Фета, короче говоря, Россия и ее будущее. // – Какое же это будущее – Фет, Аввакум? // – Меня не спрашивай. Есть программа» [2] – события давно ушедшего прошлого, которые никак не связано с будущим России. Также, формат самого мероприятия вызывает странности: «это и конференция, и симпозиум и...» [2].

Жизнь главного героя есть омут скорби, одиночества и печальных мыслей: «Я лег и задумался – что происходит?! Какие-то нелепые, сомнительные

обстоятельства. Бессмысленно просторный номер. За окном через все небо тянется реклама авиакомпании «Перл». У изголовья моей постели Библия на чужом языке. В кармане пиджака – блокнот с единственной малопонятной записью: / «Юмор – инверсия разума». Что это значит?» [2].

Нелепость состояния, неосознанность себя в мире – все это терзает героя в разных сюжетных реализациях моделей существования реальностей. Библия на другом языке только усиливает это резонанс с миром. Вопросы «Кто я и зачем я здесь» задает Долматов: «из работ Довлатова невозможно вынести вывод – тут написано не ответы на вопросы. На месте ответов у писателя только вопросы: «Что все это значит Кто я и откуда, ради чего я родился» [1].

Технологии абсурда моделей существования реальностей раскрывается через состояния героя, например, через чеховскую идею смерти. Смерть для довлатовского мира является гранью отсчета всего того, что возникает вокруг него. Смерть является конечным результатом, особым итогом, конечной точкой невозврата. Смерть обнажает абсурдность жизни и абсурд, в конечном счете, ведет к ней.

Прошлое и настоящее сливаются воедино, которая рождает экзистенциальную ситуацию, мнение, что жизнь есть особый род одиночества с самого начала и до победного конца. Здесь прослеживается зеркальная ситуация «солдат–эмигрант»: «7–1 8–459–1 1–3–6... Семь, восемнадцать, четыреста пятьдесят девять, одиннадцать, три, шесть... В этих цифрах заключена была некая магическая сила. Тысячу раз они переносили меня из царства абсурда в границы действительной жизни. Главное, чтобы рядом оказался телефон» [2] ...

Герой Довлатова, который внешне разделен со своим прошлым существованием, имеет внутренние связи с этим прошлым, которые реализуются в системе построения персонажей, например Тани или друзей симпозиума, в системе построения сюжета – советский союз–американская демократия. Настоящее становится филиалом прошлого: «жизнь такова, она печальна, абсурда

жесткого и неповторима» [2].

Таким образом, технологии абсурда сюжетной реализации моделей существования реальностей в повести «Филиал» реализуется в системе расположения двух сюжетных линий и их сочетаемости с друг другом. Нелепость состояния, неосознанность себя в мире – все это терзает героя в разных сюжетных моделях и приводит к растерянности метабыта, к особому сознанию, например, образе героев, чеховской идее смерти, теме счастья.

Счастье при этом становится предпосылкой беды, а жизнь переходит в смерть, и все эти центрические системы находятся в вакуоле абсурдной художественной жидкости. Перед нами два мира, две материи антисистемы, которые соединяются в вечном страннике – Долматове.

Таким образом, принятие эстетики абсурда возвращает творчество Довлатова к проблематике функциональных и «творческих» сторон человеческого бытия, ставя акцент на жизни (и смерти) человека в пределах социально–ролевого функционирования (в котором мы находимся постоянно), делающего его элементом советской идеологии как тотального означающего. Тем самым Довлатов подхватывает традиции литературы абсурда.

Список использованной литературы:

1. Генис А. Треугольник (Авангард, соцреализм, постмодернизм) // Иностранная литература, 1994. № 9. С. - 248.
2. Довлатов С. Филиал: СПб.: журнал «Звезда», № 10, 1989.
3. Куллэ В. «Бессмертный вариант простого человека» С. Довлатов: творчество, личность, судьба. Итоги Первой международной конференции «Довлатовские чтения».-СПб., 1999.- С.-489.

© Гандалоева Д.Б., 2022

УДК 347.78.034

Калэргина А.В.

Студентка факультета иностранных языков
Мордовского государственного педагогического университета
им. М.Е. Евсевьева
г. Саранск, Россия

**СПЕЦИФИКА ДОСТИЖЕНИЯ ЭКВИВАЛЕНТНОСТИ ПРИ ПЕРЕВОДЕ С АНГЛИЙСКОГО
ЯЗЫКА НА РУССКИЙ (НА МАТЕРИАЛЕ РОМАНА «ВСЯ НАША НЕНАВИСТЬ» Э. ТОМАС)**

Аннотация

Художественная литература пользуется колоссальным спросом у современного читателя, ввиду этого запрос в качественных переводах возрастает. Главным критерием в осуществлении перевода является достижение эквивалентности. Целью данной работы является изучение специфики достижения эквивалентности художественных текстов. Исследование такого формата имеет будущее, так как лингвистами пока не выведено объективной, комплексной классификации критериев оценки качества художественного перевода. В работе были использованы такие методы исследования, как лингво-стилистический, контекстуальный и сопоставительный анализ. Данный вопрос был изучен на примере романа Э. Томаса «Вся наша ненависть».

Ключевые слова:

эквивалентность, семантика, переводческие трансформации,
лингвокультурные особенности.

Перевод является одним из самых важных и в то же время самых сложных аспектов нашей жизни. Люди занимаются переводческой деятельностью с древнейших времен. Было опубликовано множество научных трудов, проведено

огромное количество исследований и может сложиться мнение, что данный вид работы изучен вдоль и поперек, но это только видимость. На многие вопросы лингвисты и переводчики не могут дать определенного, полного ответа даже сейчас. К таким задачам относится проблема достижения эквивалентности.

Данным вопросом задаются не только ученые-лингвисты, но и студенты гуманитарных курсов, преподаватели, работники бюро-переводов и различные организации, чья деятельность целиком и полностью связана с транслатологическим аспектом. Как говорилось ранее, несмотря на огромное количество различных исследований и объяснений данного вопроса, никто не может дать однозначного всеобъемлющего ответа, который бы устраивал всех. На сегодняшний день, ни одна школа перевода не может дать идеального «рецепта» оценки качества перевода [1, С. 15].

Понятие «эквивалентность» способно помочь дать оценку качеству перевода. Но огромное количество разногласий ученых касемо данного термина способствует неразберихе в характеристике данного аспекта. Динда Горлей высказывалась на этот счет следующим образом: «Картина еще более усложняется за счет многочисленных определений, используемых с данным термином, который часто применяется не просто в описательных целях (то есть нейтрально), а как предъявляемое а priori требование, которому текст должен отвечать, чтобы считаться адекватным переводом» [7, С. 250].

В современном переводоведении существуют разные трактовки понятия «эквивалентности». В. Н. Комиссаров под эквивалентностью перевода понимает смысловую близость оригинала и перевода. Он смог разработать свою квалификацию уровней эквивалентности, она отражает лингвистический подход к переводу как к процессу преобразований между языками.

Представитель Немецкой школы перевода А. Нойберт объясняет эквивалентность с прагматической точки зрения – указывает на несхожесть стилистики речи с грамматикой и семантикой.

Советский лингвист Л. С. Бархударов объясняет эквивалентность как семантическую категорию, поскольку она означает совпадение текстов на разных языках в плане содержания [3, С. 64]. Ученый обращает внимание коллег, что схожесть исходного и переводимого текста складывается не из отдельных частей, а из целого текста.

Исходя из вышеизложенного, можно сделать вывод, что переводческая эквивалентность подразумевает максимальное приближение к исходному тексту. Полное соответствие осуществить невозможно ввиду стилистических, семантических и лингвокультурных особенностей языка оригинала.

При осуществлении переводческой деятельности самым значимым аспектом является соблюдение тождества между текстами исходного языка и переводимого, поэтому эквивалентность считается ведущей чертой в осуществлении качественного перевода [4, С. 18].

Многие знаменитые лингвисты такие, как В. Коллер, А.Л. Семенов, В.Н. Комиссаров углубленно изучали и исследовали данную тему. Все переводческое сообщество постоянно давало разные трактовки понятия «эквивалентность», каждый пытался создать свои собственные теории видов и уровней эквивалентности.

При знакомстве с данным произведением первое, что бросается в глаза – это название романа. Переводчик перевел на русский язык «Вся наша ненависть», в оригинале же это звучит следующим образом «The Hate U Give». В данном случае Никита Зреха воспользовался такой переводческой трансформацией, как модуляция [2, С. 76].

Данная книга повествует о расовой дискриминации, о ненависти «белого» населения к «черному» и наоборот. И название книги как нельзя лучше передает всю сложность и многозначность проблем, упомянутых в данном произведении. Переводчик же, в свою очередь, дал самый подходящий, на наш взгляд, эквивалент названию романа.

Далее перейдем к названию первой части. В оригинале это звучит так: «When it happens» («Когда это происходит»), а вариант Н. Зреха «Когда это случилось» [5, С. 190]. В исходном варианте мы наблюдаем настоящее простое время (Present Simple), а в переводе было использовано прошедшее время, что вызвано ... Была использована следующая переводческая трансформация – замена временной формы глагола.

Следующий пример в переводе звучит следующим образом: «Не стоило приходить на эту вечеринку». В оригинале: “I`m not even sure I belong at this party.” Здесь используются несколько переводческих трансформаций – опущение и модуляция. Вместо буквального перевода «Я даже не уверена, что мне здесь место», переводчик подобрал более компактный и приемлемый эквивалент данному предложению. В переводе получилось более категоричное высказывание, чем в оригинале, но семантика сохранена [6, С. 56].

В данной статье анализируются способы достижения эквивалентности, сформулированные известными переводчиками и учеными-лингвистами. Была рассмотрена своеобразность эквивалентности при осуществлении передачи информации с ИЯ на ПЯ. Также, было проведено исследование, каким образом можно достичь семантической тождественности.

В данной работе главный упор делается на подробном разборе данного произведения и переводческом анализе. Мы вычленили наиболее интересные моменты, чтобы показать, какие в том или ином случае переводческие трансформации были применены. Изучив определенную литературу и сопоставив имеющуюся информацию, мы пришли к выводу, что для того, чтобы выполнить качественный, профессиональный перевод, необходимо прибегать к переводческим трансформациям.

Список использованной литературы:

1. Алексеева, И. С. Профессиональное обучение переводчика: учебное пособие по

устному и письменному переводу для переводчиков и преподавателей / И. С. Алексеева. – Санкт-Петербург : Союз, 2008. – 15 – 192с. - ISBN 978-5-91413-005-0. – Текст : непосредственный.

2. Бабенко, Л. Г. Лингвистический анализ художественного текста [Текст] : учеб. для студентов вузов, обучающихся по специальности "Филология" / Л. Г. Бабенко, И. Е. Васильев, Ю. В. Казарин. – Екатеринбург: Изд-во Урал. ун-та, 2000. – 532 с. – Текст: непосредственный.

3. Бархударов, Л. С. Язык и перевод: Вопросы общей и частной теории перевода / Л. С. Бархударов. – Москва: Либроком, 2013. – 59-191 с. - ISBN 978-5-7996-1574-1. – Текст : непосредственный.

4. Булгакова С. Ю. Корреляция реалий и лакун при переводе художественного текста // Вестник Воронежского государственного университета. Серия: Лингвистика и межкультурная коммуникация. 2013. № 2. С. 188-192. – Текст: непосредственный.

5. Валеева, Н. Г. К понятиям адекватности и эквивалентности в научном переводе // Вестник Российского университета дружбы народов. Серия: Вопросы образования: языки и специальность. 2006. № 1 (3). С. 17-21. URL:<https://cyberleninka.ru/article/n/k-ponyatiyam-adekvatnosti-iekvivalentnosti-v-nauchnom-perevode> (дата обращения : 13.03.2018).

6. Гордиенко, О. Н. Проблема оценки качества перевода // Известия Южного федерального университета. Технические науки. 2004. № 8 (43).

C.270. URL:<https://cyberleninka.ru/article/n/problema-otsenki-kachestvaperevoda> (дата обращения : 13.03.2018).

7. Сдобников, В. В. Теория перевода: учебник для студентов лингвистических вузов и факультетов иностранных языков / В. В. Сдобников, О. В. Петрова. – Москва: АСТ: Восток – Запад, 2006. – 448 с. - ISBN 5-17-037815-7 . – Текст : непосредственный.

© Калэргина А.В., 2022

УДК 8**Котяшова Д.С.**

Студентка 5 курса АФ ННГУ им. Н. И. Лобачевского

г. Арзамас, РФ

Научный руководитель: Андреева И.В.

канд. фил. наук, доцент

г. Арзамас, РФ

**МЕТОДЫ И ПРИЕМЫ ФОРМИРОВАНИЯ ЯЗЫКОВОЙ КОМПЕТЕНЦИИ УЧАЩИХСЯ
ПРИ ИЗУЧЕНИИ СИНТАКСИСА ПРОСТОГО ПРЕДЛОЖЕНИЯ****Аннотация**

Цель работы – изучить, выявить и обосновать особенности методов и приемов формирования языковой компетенции учащихся на уроках русского языка при изучении синтаксиса простого предложения. В статье рассматриваются приемы и упражнения, направленные на формирование языковой компетенции при изучении темы «Осложнённое предложение» в средних классах.

Ключевые слова

Языковая компетенция, простое предложение, методы и приемы обучения русскому языку, упражнения.

Курс русского языка является одним из ведущих в школьной системе образования. Изучение данной дисциплины подразумевает развитие ученика с разных сторон: мышления, логики, коммуникативных навыков, речевой деятельности. В средней школе изучается несколько разделов курса «Русский язык»: фонетика, морфемика, словообразование, лексика, орфография, морфология и синтаксис.

Синтаксис – это один из важнейших разделов грамматики языка, который

изучает словосочетание и предложение, а также их типы, строение и функции.

Первые сведения об этом разделе ученики получают в начальной школе. Они изучают виды предложений по цели высказывания и по интонации; члены предложения; связь между словами и словосочетаниями в предложении. В 5 классе начинается пропедевтический курс синтаксиса. Систематический курс синтаксиса изучается в 8 – 9 классах.

Предметом нашего исследования являются особенности формирования языковой компетенции школьников при изучении темы «Осложненное предложение». Сравним 3 варианта учебно-методических комплексов под редакцией Т.А. Ладыженской, М.М. Разумовской и В.В. Бабайцевой.

Одним из сложнейших вопросов школьного курса является разграничение осложняющих элементов простого предложения. Также дети не всегда понимают разницу между понятиями осложненное и сложное предложение. Во избежание возникновения данных проблем авторы учебно-методических комплексов предлагают многочисленные приемы и методы, которые способны не только помочь детям разобраться в сложных вопросах теории и практики русского языка, но и научить правильно ими пользоваться.

Давайте рассмотрим самые распространенные варианты.

По учебно-методическому комплексу М. М. Разумовской [11, С. 32-46] в 5 классе самыми полезными упражнениями являются:

1. Прочитайте предложения, рассмотрите схемы однородных членов и расскажите о знаках препинания при однородных членах (Упр. 35)

2. Прочитайте предложения, дополните предложения однородными членами и обращениями, расставьте знаки препинания, вставьте пропущенные буквы (Упр. 37)

3. Спишите текст, вставляя пропущенные буквы и недостающие знаки препинания. Составьте схемы предложений с однородными членами (2 абзац) (Упр.40)

4. Впишите в предложения подходящие по смыслу обращения: ребята, дорогие читатели, юные натуралисты (Упр. 41)

По программе 6 класса [12, с. 17-20] самым распространенным упражнением является синтаксический анализ простого предложения, где нужно охарактеризовать предложение с разных сторон:

1. Перепишите текст. Сделайте синтаксический анализ любого простого предложения. (Упр. 12).

В 7 классе [13, с. 118-125] ученики начинают изучать такие части речи, как причастие и деепричастие. Основными упражнения на отработку материала являются:

1. Выразительно прочитайте примеры и определите, почему они разделены на 2 группы. Установите, какой группе примеров соответствует каждая из схем (Упр.98)

2. Спишите, вставляя пропущенные буквы, знаки препинания и раскрывая скобки. Подчеркните грамматические основы предложений. Выпишите предложения с причастными оборотами (Упр.103).

3. Спишите отрывки из стихотворений, расставляя пропущенные буквы и знаки препинания. Обозначьте определяемые слова и причастные обороты (Упр.108).

4. Используя данные примеры, расскажите о знаках препинания при деепричастных оборотах и одиночных деепричастиях (Упр.120).

5. Спишите, вставляя пропущенные буквы и знаки препинания. Обозначьте деепричастные обороты. Причастия и деепричастия разберите по составу (Упр.126).

В 8 классе [14, с. 54-219] для формирования языковой компетенции через изучение простого осложненного предложения используются упражнения:

1. Спишите, вставляя пропущенные буквы. Начертите схемы однородных членов (Упр. 46).

2. Спишите, распространяя однородные члены наречиями и прилагательными. Подчеркните однородные члены (Упр.57).

3. Из текстов старинных и современных русских песен, которые вы знаете, выпишите предложения с обращениями (Упр.58).

4. Составьте и запишите два предложения, в которых одно и то же существительное употреблялось бы в роли подлежащего и в роли обращения. Запишите эти предложения парами, объясните их смысловые, интонационные, грамматические и пунктуационные различия (Упр.99).

5. Спишите, объясняя знаки препинания. Докажите, что в скобках даны вставные конструкции. Выразительно прочитайте эти отрывки (Упр.108).

6. Спишите, вставляя пропущенные буквы. Охарактеризуйте их смысловые, интонационные, грамматические и пунктуационные признаки обособленных членов, выраженных причастными и деепричастными оборотами (Упр.114).

7. Спишите, вставляя пропущенные буквы и знаки препинания. Охарактеризуйте обособленные члены предложения (Упр.126).

8. Составьте и запишите предложения, используя данные определения, приложения и определяемые слова, выраженные личными местоимениями. Объясните постановку знаков препинания (Упр.136).

9. Выполните полный синтаксический разбор двух предложений (Упр. 147).

В 9 классе [15, с. 136-159] при изучении синтаксиса основной темой является «Сложное предложение». Простое предложение можно встретить лишь в упражнениях:

1. Сделайте полный синтаксический анализ предложения (Упр. 185).

2. Составьте предложения, соответствующие схемам (Упр.189)

По учебно-методическому комплексу Т.А. Ладыженской [6, с. 43-50] в 5 классе наиболее эффективными упражнениями являются:

1. Поставьте вопросы к однородным членам предложения. Какими частями речи они являются? Как характеризует даму ее багаж? (Упр. 32)

2. Укажите в тексте однородные члены предложения. Какими частями речи они выражены? Прочитай предложения, соблюдая интонацию перечисления (Упр. 45).

3. Из каждой пары предложений составьте одно с однородными членами. Не повторяйте одинаковых слов в составленных предложениях. Используйте подходящие по смыслу союзы, не забудьте о запятых (Упр. 50).

4. Разберите письменно предложения (Упр.53).

В учебнике 6 класса [7, с. 97-160] приводятся упражнения:

1. К выделенным словам подберите однородные члены. Во втором и третьем предложении последний однородный член соедините союзом и. Расставьте знаки препинания (Упр. 113).

2. Составьте 2 простых предложения с однородными членами. Укажите части речи. Составьте схемы предложений (Упр. 117).

По УМК Т.А. Ладыженской в 7 классе [8, с. 120-137] используются упражнения:

1. Прочитайте предложения. На каком месте стоит причастный оборот? В каком случае он выделяется запятыми? (Упр.84)

2. Выпишите существительные, с относящимися к ним причастными оборотами (Упр.96).

3. Прочитайте текст, заменив глаголы из скобок деепричастиями. Определите тип текста и стиль речи. Составьте вопросный план по тексту (Упр.97).

4. Спишите, выделяя деепричастные обороты. Подчеркните деепричастия и деепричастные обороты как члены предложения (Упр.102).

5. Опрос: Что такое предложение? Что такое обращение? Какие члены предложения являются однородными? Как синтаксически разбирается простое предложение? (Упр. 110)

В 8 классе [9, с. 54-196] активно используются упражнения такого плана:

1. Вспомните, что вы знаете об однородных членах, и ответьте на вопросы. Свои ответы подтвердите примерами (Упр.192).

2. Спишите отрывок, расставляя пропущенные разделительные запяты между однородными членами. Укажите средства связи между однородными членами. Выразительно прочитайте стихотворение вслух (Упр.189).

3. Спишите текст, расставляя пропущенные запяты. Подчеркните обособленное определение, выраженные причастными оборотами. Найдите остальные причастные обороты, почему они не обособлены? (Упр.177)

4. Запишите предложения, выделяя запятыми обособленные приложения. Укажите, какими членами предложения являются определяемые слова, выделив их графически (Упр.159).

5. Запишите текст. Обозначьте графически обособленные обстоятельства, объясните пунктуацию при них (Упр.76).

6. Прочитайте. Спишите, расставляя пропущенные разделительные и выделительные запяты. Выполните письменный синтаксический разбор предложений, осложненных обособленными членами (Упр.88).

7. Спишите предложения, выделяя знаками препинания обращения. Обозначьте обращение буквой о. После каждого предложения начертите схему, показывающую местоположение обращения (Упр.108).

8. Вставьте вводные слова в отрывок из сказки Ю. Олеши кавычки «Три толстяка», используя материал для справок. Поставьте при вводных словах запяты. Укажите значение вводных слов (Упр.203).

9. Спишите, расставляя пропущенные знаки препинания. Вставные конструкции, которых в тексте три, заключите в скобки. Подчеркните грамматические основы в простых предложениях в составе сложных (Упр.210).

В 9 классе [10, с. 88-97] самыми распространенными упражнениями являются:

1. Спишите, обозначив графически причастные и деепричастные обороты. Объясните условия их обособления / не обособления. Объясните выделенные орфограммы (Упр.75).

2. Вспомните известные поэтические строки А.С. Пушкина. Спишите, вставляя

пропущенные слова и словосочетания. Расставьте знаки препинания. Объясните их постановку. Укажите обращения (Упр.137).

3. Прочитайте отрывок из книги известного лингвиста Н.М. Шанского «По следам «Евгения Онегина»». Найдите вводные и вставные конструкции. Спишите, расставляя пропущенные знаки препинания (Упр.88).

Давайте рассмотрим учебно-методический комплекс под редакцией В.В. Бабайцевой.

В 5-7 классах [1, с. 62-67; 2, с. 42-53; 3, с. 33-39] нет особого углубления в синтаксис русского языка, поэтому каких-либо упражнений почти не встречается. Самым распространенным упражнением является анализ простого предложения в разделе «Повторение».

В 8-9 классах Бабайцева [4, с. 38-49; 5, с. 25-36] предлагает поработать над упражнениями:

1. Спишите предложения, дополняя их однородными членами (Упр.238).

1. Составьте предложение по схемам. Запишите их (Упр. 235).

2. Перестройте данное предложение в предложение с обособленным приложением. Запишите оба варианта. Разберите предложение по членам (Упр.198).

3. Спишите, расставляя недостающие знаки препинания. Определите значение деепричастных оборотов (Упр.200).

4. Спишите предложения, расставляя недостающие знаки препинания. Определите значение выводных компонентов (Упр.208).

5. Поработайте с рядами слов. К каким частям речи относятся данные слова? Какие морфемы ярче всего помогают отличить причастие от деепричастия? (Упр.187)

6. Спишите текст, вставляя пропущенные буквы. Объясните знаки препинания при разных конструкциях (Упр.206).

7. Найдите обращения. Словами каких частей речи они выражены? (Упр. 219)

8. Спишите, расставляя недостающие знаки препинания. Подчеркните грамматические основы. Выделите обращения (Упр.220).

Таким образом, можно заметить, что самыми активно используемыми методами и приемами формирования языковой компетенции у учащихся средней школы по разным учено-методическим комплексам являются упражнения:

1. Списывание текста;
2. Задания на обособление особых осложняющих конструкций;
3. Задания на расстановку знаков препинания в предложениях с осложняющими конструкциями;
4. Синтаксический анализ простого осложненного предложения.

Группы данных упражнений позволяют понять разницу между компонентами предложений, помогают научиться проводить полный и частичный анализ, а также способствуют формированию языковой компетенции путем отработки теоретического материала на практике и использования разных синтаксических единиц в устной и письменной речи.

Список использованной литературы:

1. Бабайцева В.В. Русский язык. Практика 5 класс. – М.: Дрофа ООО, 2011. – 272 с.
2. Бабайцева В.В. Русский язык. Практика 6 класс. – М.: Дрофа ООО, 2013. – 192 с.
3. Бабайцева В.В. Русский язык. Практика 7 класс. – М.: Дрофа ООО, 2013. – 112 с.
4. Бабайцева В.В. Русский язык. Практика 8 класс. – М.: Дрофа ООО, 2013. – 272 с.
5. Бабайцева В.В. Русский язык. Практика 9 класс. – М.: Дрофа ООО, 2014. – 208 с.
6. Ладыженская Т.А. Русский язык. 5 класс: учебник для общеобразовательных организаций: в двух частях / [М. Т. Баранов, Т. А. Ладыженская, Л. А. Тростенцова и др.]. – М.: Просвещение, 2021. – 317 с.
7. Ладыженская Т.А. Русский язык. 6 класс: учебник для общеобразовательных организаций: в двух частях / [М. Т. Баранов, Т. А. Ладыженская, Л. А. Тростенцова и др.]. – М.: Просвещение, 2019. – 191 с.
8. Ладыженская Т.А. Русский язык. 7 класс: учебник для общеобразовательных

организаций: в двух частях / [М. Т. Баранов, Т. А. Ладыженская, Л. А. Тростенцова и др.]. – М.: Просвещение, 2022. – 180 с.

9. Ладыженская Т.А. Русский язык. 8 класс: учебник для общеобразовательных организаций: в двух частях / [М. Т. Баранов, Т. А. Ладыженская Л. А. Тростенцова и др.]. – М.: Просвещение, 2014. – 237 с.

10. Ладыженская Т.А. Русский язык. 9 класс: учебник для общеобразовательных организаций: в двух частях / [М. Т. Баранов, Т. А. Ладыженская, Л. А. Тростенцова и др.]. – М.: Просвещение, 2014. – 208 с.

11. Разумовская М.М. Русский язык 5 класс. – М.: Дрофа ООО, 2013. – 320 с.

12. Разумовская М.М. Русский язык 6 класс. – М.: Дрофа ООО, 2013. – 384 с.

13. Разумовская М.М. Русский язык 7 класс. – М.: Дрофа ООО, 2008. – 336 с.

14. Разумовская М.М. Русский язык 8 класс. – М.: Дрофа ООО, 2013. – 272 с.

15. Разумовская М.М. Русский язык 9 класс. – М.: Дрофа ООО, 2013. – 288 с.

© Котяшова Д.С., 2022

УДК 8**Родителява М.О.**

Северо-Кавказский федеральный университет

Научный руководитель: Серебряков А.А.,Доктор филологических наук, доцент,
заведующий кафедрой отечественной и мировой литературы

Северо-Кавказского федерального университета

г. Ставрополь, РФ

ФУНКЦИЯ АМБИВАЛЕНТНОСТИ В РОМАНЕ А.Г. БИТОВА «ПУШКИНСКИЙ ДОМ»**Аннотация**

В данной статье рассматривается специфика амбивалентности в метаромане А. Битова «Пушкинский дом». Двойственность пронизывает всё произведение, начиная с характера главного героя Лёвы Одоевцева и заканчивая миром, в который юноша погружён. Окружающий мир делится на «смех» и «ужас», «реальное» и «ирреальное», «прекрасное» и «отвратительное». Главной герой вынужден бороться с данными оппозициями, он живёт «по течению», постоянно находясь в поисках истины.

Ключевые слова:

двойственность, амбивалентность, реальность, ирреальность, оппозиция.

В романе А. Битова «Пушкинский дом» мы сталкиваемся с конструктивным принципом двойственности.

Невозможно разделить художественный мир произведения на «плохо» и «хорошо» в каких бы категориях и с каких бы сторон он не был показан, ибо весь романный мир, как и его герои, не совпадает сам с собой, представляется читателю с двух противоположных точек видения.

Существует три вида амбивалентности по Блейеру: эмоциональная, волевая и интеллектуальная [Stotz-Ingenlath 2000: 155]. В данном случае обратимся к интеллектуальной (две противоречащих друг другу идеи, между которыми не может определиться человек). Уже в самом начале романа из уст главного героя, Лёвы Одоевцева, звучит вопрос о том, кто же является его настоящим отцом: отец-филолог (его имя не предоставлено в произведении) или же дядя Диккенс, чей образ идеально выстраивается в голове героя и заслоняет таким образом образ настоящего отца: «И ещё раз двойной отец, когда он раздавлен собственным предательством, когда расширяется образ дяди Диккенса и заслоняет отца... Потому что хотя автор и посмеивается над Лёвой за юношескую игру воображения, однако и сам ещё не решил окончательно, что дядя Диккенс ему не отец. Чего не бывает?» [Битов 1990:46].

Автор подчёркивает двойственную натуру настоящего отца Лёвы, называя его «двойным отцом» и наделяя его совершенно противоположными друг другу качествами, которые толкают его на различные поступки: «...то он робкий, комплексующий человек, ...то он уверенно мерит сильными шагами свой академический, культовый кабинет, прочно чувствуя себя в эпохе». Буквально через пару строк отца снова причисляют к виду «двойного отца», отмечая, что тут его образ раскрывается уже иначе: «...двойной уже иначе: с одной стороны, «видный мужчина», воспользовавшийся успехом и к которому подросток ревновал мать, с другой – легко поддающийся влиянию чужого мужчины, которого, видимо, предпочитает жена» [Битов 1990:46].

Также, повествователь рассуждает о двойственности жизни, разделяя её время на реальное и ирреальное: «Ведь сама жизнь двойственна именно в неделимый, сей миг, а в остальное время, которого с точки зрения реальности и нет, жизнь – линейна и многократна, как память» [Битов 1990:46].

Жизнь в романе действительно оказывается двойственной. Это отображается в том мире, который окружает Лёву: мальчик растёт искусственном мире, полном

иллюзий, где всё наполнено порядочностью, благородством и тёплым светом, а на деле этот мир является построенным на лжи и эгоизме. Реальная обстановка вокруг скрывается от героя ещё с малых лет. Родители предпочли вырастить мальчика, основываясь на абстрактных идеалах, они словно бы приучили его «аристократически» не замечать истинный ход вещей. Лёва – это человек, который, по сути, сбился с верного пути, он не знаком с правилами настоящей, реальной жизни: «Он сам усвоил феномен готового поведения, готовых объяснений, готовых идеалов» [Битов 1990:101].

Поначалу Лёва кажется положительным героем, но постепенно этот образ развенчивается. В его характере появляется явная двойственность и психическая неустойчивость. Одоевцева нельзя отнести ни к порядочным людям, ни к подлецам. Героя можно оправдать тем, что его мысли и чувства обременены своеобразным кругом, в котором заключены требования и установки окружающей действительности.

В глазах людей образ Лёвы оказывается положительным, так как он обладает некой «репутацией». В сознании эпохи идеалы оказываются размытыми: нет границ между добром и злом, идеалом и несовершенством.

Любовь и отвращение смешиваются в одном флаконе: любовь Лёвы к Фаине является сложной для восприятия, неоднозначной; она полна противоречий. Герой подчиняется одной из своих возлюбленных – Фаине – женщине, принуждающей его ревновать «ко всему, что движется» и наслаждается её покорностью, своим преимуществом над ней в следствие истории об утерянном кольце.

При этом всё Лёва стремился избавиться от этой двойственности, он не хотел занимать позицию ни «белых», ни «чёрных». Ему было проще иметь своё, третье мнение, которое отличалось от прошлых двух, резко противоположных друг другу: «...Лёва не хотел принадлежать ни к людям, которые только что говорили «белое», а на завтра уже, по внезапной перемене, утверждают «чёрное», «...А вместо Б, или наоборот, Лёва предпочитал своё, к примеру В...» [Битов 1990:108].

В главе «Наследник» о двойственности точки зрения главного героя становится всё более известно. Вновь проявляется интеллектуальная амбивалентность: Лёва мечется между «да» и «нет», так как на кону стоит его репутация. Он понимает, что, выбрав первый вариант ответа, он уничтожит себя, выбрав второй – свою репутацию: «...он очень хорошо знал, что «да», но в этом случае нажималась гашетка одного пулемёта – тогда уж нет, но в этом случае срабатывал второй» [Битов 1990:109].

Оппозиции, которые выявляются с самого начала романа, создают неоднозначную, амбивалентную систему ценностей художественного мира произведения. Например, рукопись Модеста Одоевцева, деда Лёвы, содержала «не то шесть, не то семь глав» с чередующимися названиями «Бог есть» и «Бога нет». Перед нами эмоциональная разновидность амбивалентности, которая заключается в одновременно противоположном отношении к какому-либо предмету. В своей рукописи старший Одоевцев приводит аргументы в защиту названия каждой из глав.

Стоит также отметить двоящееся поведение Фаины: когда девушка красилась, она вела себя всегда очень неоднозначно – она и не уходила от Лёвы, так как не была готова, но и уходила, желая собраться и прийти тогда, когда уже будет собрана: «Когда Фаина красилась и готовилась, момент этот хоть и радовал Лёву, но был всё же двойственен» [Битов 1990:151].

Своеобразную оппозицию в разговоре Лёвы с Бланком образует его неоднозначное отношение к Бланку из-за присутствия рядом Митишатъева; Лёва поначалу раздражён звонком друга и скорым его приходом, но при этом всё он мирно соглашается со всем, что до него доносят на другом конце провода: «А Лёва, устав от этой своей двойственности...» [Битов 1990:260].

В конце романа автор предоставляет читателю два варианта развития событий после дуэли Лёвы с Митишатъевым. В первом случае, главный герой умирает, а убийца, словно трус, выпрыгивает из окна и думает об уликe, оставленной рядом с

мёртвым «другом». Второй вариант – Лёва остаётся живым, и, по иронии автора, даже встаёт и начинает убираться в институте после ночной драмы. Именно в этом и заключается амбивалентность данного романа – предоставить читателю возможность самому выбрать наиболее понравившийся исход событий.

Список использованной литературы:

1. Stotz-Ingenlath G. Epistemological aspects of Eugen Bleuler's conception of schizophrenia in 1911 // *Medicine, Health Care and Philosophy: journal*. – 2000. – Vol. 3, no. 2. – 153-159 p.
2. Битов А.Г. Пушкинский дом. – М.: Известия, 1990. – 416 с.
3. Петровский Л.В. Амбивалентность // *Большая советская энциклопедия*. – Т.1. - М., 1970. – 507 с.
4. Скоропанова И.С. Русская постмодернистская литература: Учеб. пособие. – М.: Флинта: Наука, 2001. – 601 с.

© Родителева М.О., 2022

УДК 82-7**Семенова А.В.**

Северо-Кавказский федеральный университет

г. Ставрополь, РФ

Научный руководитель: Серебряков А.А.,

доктор филологических наук,

доцент Северо-Кавказского

федерального университета

ФУНКЦИЯ ИРОНИИ В РОМАНЕ М. БУЛГАКОВА «МАСТЕР И МАРГАРИТА»**Аннотация**

В данной статье рассматривается один из основных художественных приемов в романе «Мастер и Маргарита» – феномен иронии. Творчество М. Булгакова остается предметом пристального междисциплинарного интереса широкого круга международных исследователей. Однако многие аспекты художественного мира писателя остаются недостаточно изученными. К числу таковых проблем и задач следует отнести проблему художественных функций иронии в произведениях М. Булгакова и, в первую очередь, в романе «Мастер и Маргарита». Этим объясняется актуальность данной работы.

Ключевые слова:

ирония, роль, сарказм, образ, роман, автор.

Анализируя роман, иронию можно заметить в самом начале, точнее в самом названии произведения. «Мастер и Маргарита», в названии имена персонажей. По идее именно о героях в основном и будет идти речь, как кажется на первый взгляд. Но по итогу им и их «романтической» любви уделяется и не так много внимания. Роман состоит из тридцати двух глав и эпилога, однако сам Мастер появляется

впервые только к тринадцатой главе, не считая последних строк в одиннадцатой, когда Иван замечает на балконе таинственную фигуру, мужчину, прячущегося от лунного света.

После этого Мастер снова появится уже в двадцать четвертой главе.

С Маргаритой ситуация немного иная. Она появляется в девятнадцатой главе, и дольше пребывает на страницах романа. Получается, что заглавные герои не являются главными. Больше места занимают безусловно Воланд и Бездомный.

Само появление Воланда иронично, начинается с фразы «показался первый человек», а после «Впоследствии, когда, откровенно говоря, *было уже поздно...*», «особых примет у человека не было» [2].

Образ Воланда загадочен. Есть мнение, что прототип Воланда – Ленин, хотя чаще всего в этом плане советуют обратиться к «Фаусту» Гёте. Однако многое указывает на то, что у Воладан и вождя все же есть сходство. Иронию можно услышать в высказывании Воланда о спектакле, он хочет посмотреть на москвичей «в массе» (это можно сказать отсылка к лексикону Ленина). При этом Воланд видит, что народ не сильно изменился, тут примечательная следующая фраза: «только квартирный вопрос их испортил». Булгаков полагал, причину возникновения этой проблемы читатель знает, и с помощью своего персонажа заявляет о порче народа после социального эксперимента [1].

Таким образом, в образе Воланда присутствуют иронические намеки на вождя, становится более понятен смысл взаимодействия Воланда и его свиты с советской действительностью.

Достаточно важно для понимания иронии в произведении М. Булгакова обращаться к тому историческому времени, когда действие происходит. Поэтому внимание к прототипу Воланда неслучайно.

Обратимся к образу Бездомного. В первой главе он предстает знаменитым и талантливым писателем. Однако потом Мастер с иронией высказывается о его

таланте писать стихи: «что ж я других не читал», тем самым обесценит всю советскую поэзию, превратит её в безликую и бездарную. Позже сам бездомный с негативом будет отзываться о своем творчестве. В данном случае скорее всего М. Булгаков с иронией показывает свое отношение к литературе в те времена. Писали тогда не то, что хотели, а то что надо.

В период социализма и соцреализма не было места талантливым мастерам – Мастер умирает, а Бездомный оказывается «бывшим поэтом».

Некоторую долю иронии в роман «Мастер и Маргарита» привносит сочетание реального мира и фантастического, как параллелизм между мирами. В романе развиваются две основные сюжетные линии: Москва с приходом Воланда и Ершалаим с Понтием Пилатом. Однако, рассматривая авторскую иронию, в сочетании реального мира и фантастического, мы можем увидеть, что бюрократы, лжецы, взяточники могут посоревноваться с нечистой силой в деле создания «чудес». Отсюда плавно рождается идея гротеска.

Главным образом, основной предмет насмешки автора – общество, окружающая действительность, так называемая «система». Ирония и сатира, как реальность и вымысел, тесно переплетаются в сюжетных линиях романа. Однако очевидно, что сатирические высказывания автор употребляет для того, например, чтобы показать «во всей красе» власть и государство, бюрократию, обличить человеческие пороки, т.е. сатира помогает показать плохое. В это время роль иронии, например, в том, чтобы показать глупость, несуразность отдельных личностей. Ирония - в изображении противостояния добра и зла.

В романе «Мастер и Маргарита» при помощи иронии передается авторское суждение о действительности в целом, раскрывается неудовлетворенность автора ее состоянием. В основе этой разновидности иронии лежит противоречие между целями исторического развития и результатами деятельности, предпринимаемой для реализации намеченных задач, выражает авторскую оценку личных и

общественных поступков персонажей, их тайных побуждений.

Список использованной литературы:

1. Андреев М.Л. Беатриче Данте и Маргарита Булгакова // Дантовские чтения. 1990. – М.: 1993. – 148-154 с.
2. Булгаков М.А. Мастер и Маргарита. – М.: Художественная литература, 1990. – 380с.

© Семенова А.В., 2022

УДК 808.1

Шпак Э.Р.

студент 2 курса ЧелГУ,

г. Челябинск, РФ

Научный руководитель: Мешкова О.В.

Кандидат филологических наук, ЧелГУ

г. Челябинск, РФ

**ОСОБЕННОСТИ СУБЪЕКТНО-РЕЧЕВОЙ ОРГАНИЗАЦИИ СКАЗОЧНОГО
ПОВЕСТВОВАНИЯ В РОМАНЕ «ЗУЛЕЙХА ОТКРЫВАЕТ ГЛАЗА» Г. ЯХИНОЙ**

Аннотация

В статье рассматривается ближайшее романное окружение сказки о птице Семруг, вставного текста в книге «Зулейха открывает глаза» Г. Яхиной, с точки зрения коммуникативных процессов. Сравнительный метод позволяет определить субъектов речи и субъектов сознания в указанном фрагменте (автор-повествователь, герой-рассказчик, герой-слушатель) и выявить их отличительные черты. В заключение делается вывод о «расстановке» коммуникативных «ролей» исходя из контекста романа.

Ключевые слова

Вставной текст, рассказчик и слушатель, автор, герой,
сказочное повествование, точка зрения.

Shpak E. R.

2nd year student ChelSU,

Chelyabinsk, Russia

Scientific supervisor: Meshkova O. V.

Candidate of Philological Sciences, ChelSU

Chelyabinsk, Russia

FEATURES OF THE SUBJECT-SPEECH ORGANIZATION OF THE FAIRY TALE NARRATIVE IN THE NOVEL «ZULEIKHA OPENS HER EYES» BY G. YAKHINA

Annotation

The article examines the immediate novel environment of the fairy tale about the bird Semrug, an insert text in the book «Zuleikha opens her eyes» by G. Yakhina, from the point of view of communicative processes. The comparative method makes it possible to identify the subjects of speech and subjects of consciousness in the specified fragment (the author-narrator, the hero-narrator, the hero-listener) and to identify their distinctive features. In conclusion, a conclusion is made about the «arrangement» of communicative «roles» based on the context of the novel.

Keywords

Insert text, narrator and listener, author, hero, fairy tale narration, point of view.

Г. Яхина, включая историю о птице Семруг в роман «Зулейха открывает глаза» (ч. «Жить» гл. «Шах-птица» [3, с. 399-402]), перемещает фокус читателя с типичного сибирского рабочего поселка Семрук, в пространстве которого рассказывается сказка, на волшебные Долины, по которым путешествуют тридцать сказочных птиц. Благодаря этому переплетаются законы мироздания: механизмы советской действительности 1930-х гг. вступают во взаимодействие с принципами волшебной реальности.

Примечательно, что такой перенос внимания характерен как для сильных позиций вставного текста [1, с. 168] (начала [3, с. 399] и конца [3, с. 402]), так и для всего романа в целом. Сказочное повествование десять раз прерывается вопросами слушателя Юзуфа [3, с. 399], внутренним монологом рассказчицы Зулейхи [3, с. 401] и авторскими описаниями героев [3, с. 399-402]. Такие разрывы в сказке, помимо организации сложных переплетений реального и вымышленного миров с присущими им хромотипическими параметрами (на что указано выше),

способствуют соотнесению различных точек зрения и планов восприятия.

Смена же субъектов речи (герой-рассказчик – персонаж-слушатель) влечет за собой метаморфозы в представляемой картине мира. Так, в диалогах Юзуфа с Зулейхой имя птицы оказывается созвучным названию родного для мальчика поселка; условный мирообраз («самая высокая гора», «океан») ставится в один ряд с конкретными географическими координатами («наш утес», «Ангара»); в число сказочных героев включается присутствующая в момент рассказа убитая птица (рябчики, утки) [3, с. 399-400]. В итоге в ткань сказочного повествования вплетаются элементы реалистичной истории, которые логически объясняют образно воспринятую информацию.

Кроме того, в книге взаимодействуют автор-повествователь и герой-рассказчик. Создатель произведения Г. Яхина «передоверяет» авторство сказки вымышленному действующему лицу Зулейхе Валиевой. При этом герою присваивается статус не творца, а лишь рассказчика, от лица которого излагается известная еще его предкам «легенда» [3, с. 398].

Интересен сам процесс коммуникации. Вставной текст, во-первых, дает представление о душевном состоянии героев: Зулейха и Юзуф шутят, смеются [3, с. 400], а также сопереживают сказочным персонажам [3, с. 400-402]. Во-вторых, история о Семруге раскрывает с новой стороны мировоззрение Зулейхи. Единственное оценочное суждение героини дано в форме несобственно-прямой речи: «Для самой Зулейхи это место в легенде было самым непонятным. Как можно одинаково равно относиться к хорошему и плохому? Более того, считать это правильным и необходимым?» [3, с. 401] Исключительная позиция лирического отступления объясняется его значением с точки зрения эволюции образа. Как замечает Ю. Н. Серго [2], обретение более зрелых философских взглядов способствует уравниванию в сердце женщины «горя и радости, любви и ненависти, врагов и друзей, живых и мертвых». И именно эпизод в Долине Безразличия, процитированные строки из которого представляются героине самым темным

местом в сказке, является отсылкой к смыслу судьбы Зулейхи [2, с. 335].

В этой связи стоит обратиться к семантике названия романа. Предложение «Зулейха открывает глаза», выполняющее номинативную функцию, употребляется в книге пять раз [3, с. 9, 78, 222, 386, 500], при этом четвертый этап «прозрения» (в лазарете, где женщина живет вместе с сыном) соотносится с началом главы «Шах-птица», в конец которой помещена вставная история. Так, являясь своеобразным итогом и в формальном, и в содержательном плане, сказка о Семруге включает в себе суть духовного становления заглавной героини.

Неслучаен выбор Юзуфа, сына Зулейхи, в качестве слушателя «легенды». Писательница прибегает к традиционной паре «взрослый, передающий народную мудрость младшему поколению». Присущая волшебной сказке назидательность подчеркивается в предшествующих вставному тексту строках: Г. Яхина при перечислении сказок и легенд, предостерегающих детей от шурале, юху и других злых сил, включает в этот ряд и поучительную историю о Семруге [3, с. 398].

Особая значимость вставного текста для его адресата подчеркивается автором романа: «История про волшебную птицу Семруг была у Юзуфа любимой» [3, с. 399]. Более того, по ходу рассказа сын Зулейхи демонстрирует буквально цитатное знание текста. Он «поправляет» рассказчика и «внимательно следит за тем, чтобы ни одна деталь не выпала из любимой истории» [3, с. 400]. Все четыре ремарки Юзуфа: о характеристике стаи птиц [3, с. 400], о Долине Безразличия [3, с. 401], Долине Единения [3, с. 401] и финале [3, с. 402] – касаются точности высказывания и порядка изложения материала, так что доскональное знакомство мальчика со сказкой не оставляет сомнений. В итоге текст о шах-птице приобретает общее, универсальное значение, ведь даже дети знают его.

Можно сказать, что сказка воспринимается сыном заглавной героини как непреложная истина. На это прямо указывается в ремарках Г. Яхиной: «Юзуф чуть заметно покачивает головой в такт шагам, будто *все понимает, соглашается* (здесь и далее курсив наш – Э. Ш.)», «Но рано! [слова рассказчика] – Рано! –

шепотом *подтверждает* Юзуф» [3, с. 401].

Значимым оказывается вопрос героя, заданный в начале повествования. В эпизоде перечисления сказочных пернатых Юзуф, увидев на поясе матери головку рябчика, убитого на охоте, спрашивает, участвует ли эта птица в сказочном споре [3, с. 399]. Героиня вместо разграничения вымышленного и реального мира поддерживает игру сына, потому ответ женщины звучит утвердительно: «Рябчики с утками» [3, с. 400]. Более того, сказка в руках Зулейхи буквально оживает: женщина, повернув голову мертвого селезня к рябчику, ударит птиц так, словно те действительно «клюют друг друга» [3, с. 400].

Свойственное ребенку неразличение вымысла и яви подкрепляется и другими примерами. Так, все три уточняющих вопроса Юзуфа направлены на сопоставление реально существующих объектов со сказочными образами: поселок Семрук – с птицей Семруг, утес на берегу Ангары – с воображаемой горой, река Агара – с условным океаном [3, с. 399].

С этой точки зрения значим романский текст, который следует сразу после сказки и тем самым завершает главу «Шах-птица». В финальном абзаце фрагмента переплетаются объективно-авторское повествование (от третьего лица) и сознание Юзуфа. Так, сказка продолжает «жить» за рамками вставного текста: убитые на охоте рябчик и селезень с уткой, «сами того не зная, проделали в его [Юзуфа] руках долгий путь» – не через поселок, а через «семь широких и коварных долин, в обитель сказочной шах-птицы» [3, с. 402]. При этом в скобках уточняются подробности пешего путешествия птиц: «рябчик – быстро перебирая короткими лохматыми ножками, а селезень с уткой – кое-как, заполошно крякая и тяжело переваливаясь на широких перепончатых лапах» [3, с. 403]. Сблизить вымысел и реальность также позволяет прием иронии: вместо «сиятельного» Семруга и познания самого себя дичь встречается с поваром Ачкенази и его очевидными планами на ужин. Однако сказка и на этом не заканчивается: в воздухе остается «парить отливающее изумрудом перо», напоминающее о шах-птице [3, с. 403].

Итак, отметим основное различие между Зулейхой и ее сыном в плане восприятия «легенды»: если для взрослого характерно противопоставление сказочного идеала и реальности, то для ребенка сказка, наоборот, является органичной частью действительности. В соответствии с этим жизнь представляется Зулейхе в постоянной борьбе суровой реальности и несбыточной мечты о счастье, в то время как Юзуф верит в исполнение своих желаний, в том числе с помощью волшебства.

Непонятные для Зулейхи места в тексте «легенды», поправки Юзуфа, воспринимающего сказку как данность и не сомневающегося в ее истинности, а также поведение матери и сына в итоге приводят к смене ролей: Зулейха, изначальный рассказчик, на данном этапе жизненного пути оказывается «слушателем», который только внимает, но еще не постигает суть сказки. Юзуф же, напротив, представляется безусловным «носителем» сказочной правды, способным сохранить и передать ее другим. И если мальчик уже живет по законам волшебного текста, верит в чудо и близкое счастье, то Зулейхе только предстоит научиться этому у сына: она только «открывает глаза».

Список использованной литературы:

1. Геращенко А. М. Вставные тексты в британской и американской литературе XIX–XX веков // Филология и человек. 2009. № 2. С. 168–174. URL: <https://elibrary.ru/item.asp?id=12568011> (дата обращения: 01.02.2022).
2. Серго Ю. Н. Эволюция героя и память рода в романе Г. Яхиной «Зулейха открывает глаза» // Вестник Удмуртского университета. 2020. Т. 30. № 2. С. 330–336. URL: <https://elibrary.ru/item.asp?id=42776035> (дата обращения: 27.01.2022).
3. Яхина Г. Ш. Зулейха открывает глаза. М.: АСТ, 2016. 508 с.

©Шпак Э.Р., 2022

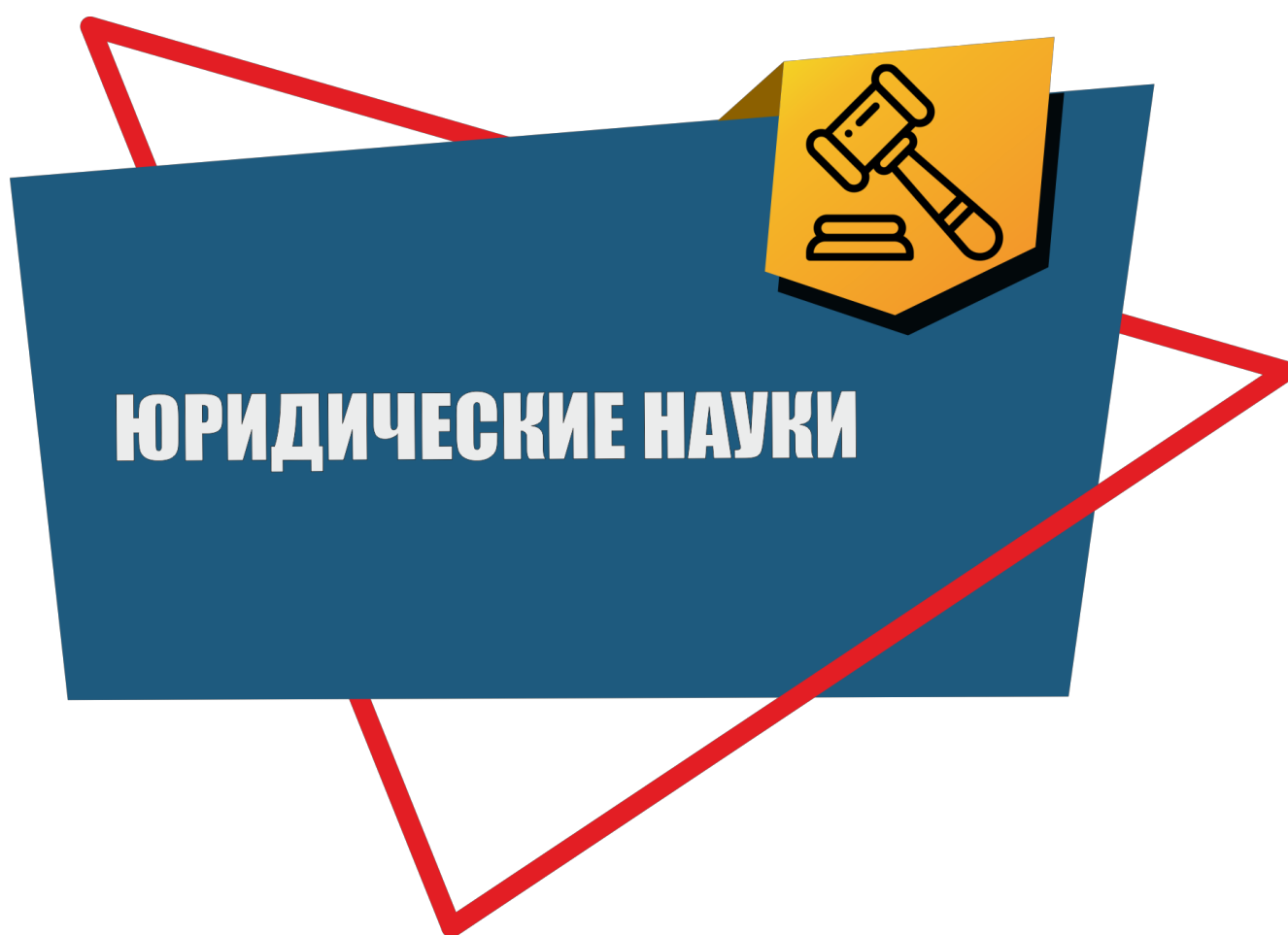

УДК 341.48/.49

Драгун О.В.,

курсант 2 курса Кузбасского института ФСИН России
г. Новокузнецк, Россия

Юрин Д.А.,

курсант 2 курса Кузбасского института ФСИН России
г. Новокузнецк, Россия

Шахуров И.Е.,

курсант 2 курса Кузбасского института ФСИН России
г. Новокузнецк, Россия

СРАВНИТЕЛЬНО ПРАВОВОЙ АНАЛИЗ ПРОТИВОДЕЙСТВИЯ КОРРУПЦИИ В РАЗНЫХ ГОСУДАРСТВАХ

Аннотация

Данная работа посвящена исследованию института коррупции в зарубежных государствах. Приведен сравнительный анализ между Швецией и Российской Федерацией. Подробно раскрыты причины проявлений коррупционных преступлений именно в России, а также способы их искоренения.

Ключевые слова

Коррупция, менталитет, антикоррупционное законодательство.

Dragoon O.V.,

2nd year cadets of the Kuzbass Institute of the
Federal Penitentiary Service of Russia, Novokuznetsk, Russia

Yurin D. A.,

2nd year cadets of the Kuzbass Institute of the
Federal Penitentiary Service of Russia, Novokuznetsk, Russia

Shakhurov I. E.,

2nd year cadets of the Kuzbass Institute of the
Federal Penitentiary Service of Russia, Novokuznetsk, Russia

COMPARATIVE LEGAL ANALYSIS OF ANTI-CORRUPTION IN DIFFERENT STATES

Annotation

This work is devoted to the study of the institution of corruption in foreign countries. A comparative analysis between Sweden and the Russian Federation is given. The reasons for the manifestations of corruption crimes in Russia, as well as ways to eradicate them, are disclosed in detail.

Keywords

Corruption, mentality, anti-corruption legislation.

Коррупция является пандемией мирового сообщества, которая с каждым годом укрепляется все больше. В разных государствах разные методы и отношение к противодействию коррупционных преступлений.

Индекс коррумпированных стран мира, по мнению Transparency International, показывает следующие результаты: большой процент коррупции в Южном Судане, Сомали, Сирия [1]. Результатом таких показателей является нестабильная политическая, экономическая ситуация, которая породила беспорядки, злоупотреблением властью. Часть исследователей утверждают, что невозможно добиться полностью искоренению коррупции, однако надо стараться всеми способами. Для того чтобы решать данные проблемы, необходимо наладить внутреннюю политику государств. Для примера возьмем государство с низким индексным показателем – Дания. В данном государстве высока степень прозрачности всех государственных учреждений и большинства частных компаний Дании, датское агентство международного развития (Danida) активно развивает политику абсолютной нетерпимости, то есть неприемлемости любых проявлений взяточничества внутри организации и в процессе сотрудничества с внешними партнерами [2, с. 823].

Данные показатели, в первую очередь, связаны достойными условиями в

государстве, каковых нет у стран, занимающие главенствующие положения по коррумпированности. Ко всему этому, не стоит забывать про особенности менталитета разных народов. Швеция также является государством, где низкий уровень коррупции, данное государство развивается в следующих направлениях:

1) были установлены налоги, определены конкретные льготы, всевозможные субсидии, которые в свою очередь искоренили процедуры получения разрешений, из государственных органов всех направлений;

2) для граждан сделали доступной документацию всех уровней, а также независимую систему правосудия;

3) приняли высокий уровень этических стандартов для чиновников всех уровней;

4) снизили заработную плату чиновникам до уровня обычного работника Швеции [3, с. 90].

Все проводимые мероприятия в Швеции позволили сократить уровень коррупции для минимального уровня. Ко всему этому для граждан данной страны характерно отвращение к коррупционным преступлениям.

Российская Федерация (далее – РФ) не входит в десятку стран с высоким уровнем коррупции, но при этом процент высок. С января по июль 2021года в России выявили 24,5 тыс. преступлений в сфере коррупции – это на 16,5% больше относительно прошлого года [4].

Причинами роста коррупционных преступлений в Российской Федерации выступают:

во-первых, менталитет русского народа, который оправдывает некоторые аспекты сдачи взяток;

во-вторых, институт коррупции существует длительный исторический период;

в-третьих, в России слабо развито гражданское общество, в отличие от зарубежного гражданского общества, которое совместно сможет повлиять на рост коррупционных преступлений [5, с. 119].

Для русского население институт коррупции - стал нормальным явлением. Особой популярностью пользуется – взятка. Дача денег должностному лицу распространена в нашей стране ещё со времен СССР, когда при чрезвычайно раздутом бюрократическом аппарате коррупция была привычным делом [5, с. 117].

В Российской Федерации согласно Указу Президента, предлагается разработать и утвердить: методику оценки планов противодействия коррупции федеральных государственных органов и эффективности реализации этих планов, а также установить порядок определения должностных лиц федеральных государственных органов, ответственных за разработку и реализацию политики в области противодействия коррупции [6].

Сегодня законодатель ужесточает наказания за данные преступления, ко всему этому нередко наказания освещается средствами массовой информации. Например, уголовное дело, возбужденное против главы администрации Белгородского района Белгородской области Анатолия Попкова, было установлено, что в 2018–2019 годах он получил от предпринимателей взятки в размере более 30 миллионов рублей [7]. Данный пример вызвал общественный резонанс, поскольку суммы довольно высокие.

Таким образом, противодействие коррупции осуществляется в разных государствах, с использованием разных методик, средств. Большой процент коррупционных преступлений в странах с не стабильной политико-экономической ситуацией, где дискриминированы права и свободы граждан. Российская Федерация на протяжении своего развития борется с данными проявлениями, избирая различные способы. На сегодня законодатель ужесточает меры наказания, а также осуществляется трансляция средствами массовой информации. Россия может выбрать направления борьбы с коррупционными составляющими зарубежных государств, где процент таких преступлений довольно низок, но при этом не стоит забывать про особенности России.

Список использованной литературы:

1. Transparency International [Электронный ресурс] <https://www.transparency.org/> (дата обращения: 05.06.2022).
2. Дуплищева А.М., Калашникова Е.Б. Сравнительный анализ антикоррупционных мер в России и зарубежных странах с минимальным уровнем коррупции // Синергия наук. 2018. № 26. – С. 818-827.
3. Хафизов, И. М. Опыт борьбы с коррупцией в разных странах: сравнительный анализ / И. М. Хафизов // Актуальные проблемы государства и общества в области обеспечения прав и свобод человека и гражданина. – 2018. – № 5. – С. 87-91. – EDN YUFDJO.
4. РИА новости [Электронный ресурс] <https://www.rbc.ru/politics> (дата обращения 13.05.2022).
5. Упоров, А. Г. Институциональный подход к противодействию коррупции в уголовно-исполнительной системе: зарубежный и российский опыт / А. Г. Упоров // Право: история и современность. – 2021. – № 2(15). – С. 118-130. – DOI 10.17277/pravo.2021.02.pp.118-130. – EDN ORBEXH.
6. Андрианов, В. Д. Коррупция как глобальная проблема. История и современность / В. Д. Андрианов. - М.: Экономика, 2016. – С. 117.
7. Указ Президента РФ от 29.06.2018 № 378 «О Национальном плане противодействия коррупции на 2018 - 2020 годы» // http://www.consultant.ru/document/cons_doc_LAW_301352/, Электронный ресурс.
8. РИА новости [Электронный ресурс] <https://ria.ru/20201208/korrupsiya> (дата обращения 13.05.2022).

© Драгун О.В., Юрин Д.А., Шахуров И.Е., 2022

УДК 342.951

Драгун О.В.,

курсант 2 курса Кузбасского института ФСИН России

г. Новокузнецк, Россия

Юрин Д.А.,

курсант 2 курса Кузбасского института ФСИН России

г. Новокузнецк, Россия

Инжеватов В.А.,

курсант 2 курса Кузбасского института ФСИН России

г. Новокузнецк, Россия

Научный руководитель: Упоров А. Г.

кандидат юридических наук, доцент,

доцент кафедры государственно-правовых дисциплин

Кузбасского института ФСИН России,

г. Новокузнецк, Россия

СОВРЕМЕННЫЕ ПРОБЛЕМЫ ВЪЕЗДА И ВЫЕЗДА С ТЕРРИТОРИИ РОССИЙСКОЙ ФЕДЕРАЦИИ

Аннотация

Данная работа посвящена исследованию проблемам въезда и выезда с территории Российской Федерации в период пандемии. С каждым годом становится большой процентом мигрантов с разных частей мира, вместе с ними и приходят разного рода проблемы, которые ложатся на это государство – рост преступности, нелегальное трудоустройство. Приведён ряд статистических данных, свидетельствующих данную точку зрения.

Ключевые слова

пандемия, миграционная политика государства, въезд и выезд мигрантов.

Dragoon O. V.,

2nd year cadets of the Kuzbass Institute of the
Federal Penitentiary Service of Russia
Novokuznetsk, Russia

Injevatov V.A.,

2nd year cadets of the Kuzbass Institute of the
Federal Penitentiary Service of Russia
Novokuznetsk, Russia

Yurin D. A.,

2nd year cadets of the Kuzbass Institute of the
Federal Penitentiary Service of Russia
Novokuznetsk, Russia

Supervisor: Uporov A.G.

Candidate of Law, Associate Professor, Associate
Professor of the Department of State and Legal Disciplines
Kuzbass Institute of the Federal Penitentiary Service of Russia,
Novokuznetsk, Russia

MODERN PROBLEMS OF ENTRY AND EXIT FROM THE TERRITORY OF THE RUSSIAN FEDERATION

Annotation

his work is devoted to the study of the problems of entry and exit from the territory of the Russian Federation during the pandemic. Every year there is a large percentage of migrants from different parts of the world, and with them come all sorts of problems that fall on this state – the growth of crime, illegal employment. A number of statistical data testifying to this point of view is given.

Keywords

pandemic, migration policy of the state, entry and exit of migrants.

В конце декабря 2019 года в г. Ухань Китайской Народной Республики появилось заболевание в виде сложной пневмонии. 31 декабря 2019 году об этом было доложено Всемирной организации здравоохранения. В конце января 2020 года данное заболевание признали чрезвычайной ситуацией и придали мировое значение, а уже 11 марта 2020 г. вспышка приобрела характер пандемии. Коронавирусная пандемия ухудшила любые взаимодействия государств между собой, а также передвижения граждан между государствами, в том числе и с Россией. Данные ограничения затронули следующие категории лиц: климатические мигранты, которые улетают «зимовать» в теплые страны; беженцы; трудовые мигранты [1].

Из-за распространения данной инфекции приостановили свою деятельность:

- авиаперевозки;
- аэропортовая деятельность;
- автоперевозки;
- туристические агентства;
- иные сферы, связанные с въездом и выездом с территории РФ [2, с. 343].

Сложившаяся обстановка показала, как неэффективно миграционное законодательство и административно-правовое регулирование миграционных потоков в Российской Федерации в условиях чрезвычайных обстоятельств [3, с. 59]. Приостановление любого транспортного сообщения между государствами в 2020 году привело к тому, что более 1 млн. граждан Узбекистана и пол миллиона граждан Таджикистана, а также более 350 тыс. граждан Киргизии не смогли вернуться на родину из России, где осуществляли трудовую деятельность.

По состоянию на 1 апреля 2020 г., вынуждено на территории Российской Федерации находилось 10 миллионов иностранных граждан различных категорий: студенты, туристы, работники. 40% данных лиц работали в России по найму [4, с. 14]. В связи с данными событиями общество было напугано большим количеством преступлений, которые могут совершать иностранные граждане. В Воронеже

трудоустройством мигрант ограбил и жестоко избил пенсионерку и ее внука [5]. В другом случае грабитель ударил гражданина РФ ножом ради пакета с продуктами в мае 2020 года [6].

Московское бюро по правам человека в своем докладе по COVID-19 выделяло следующие настроения в обществе в связи с запретом на выезд иностранных граждан и лиц без гражданства с территории Российской Федерации: расизм и ксенофобия. Социолог Д. Александров отмечал, что рабочие мигранты кажутся не самой безопасной группой населения [7].

Возвращаясь к правовой составляющей, следует отметить, что в такой, можно сказать, форс-мажорной ситуации, Правительство РФ пролонгировало право на пребывание на территории Российской Федерации и заниматься трудовой деятельностью. Кроме того, российские власти разрешили осуществлять трудовую деятельность мигрантам без получения разрешения на работу (патента). С 15 марта по 15 июня 2020 г. не принимались решения о депортации, выдворении и о нежелательности нахождения.

Таким образом, проведя исследование проблемы миграционных процессов в связи с COVID-19 пандемия ограничила большой поток трудовых, климатических и образовательных мигрантов как на въезд в Российскую Федерацию, так и на выезд. Данные условия породили рост преступности со стороны лиц, оставшихся на территории Российской Федерации [8, с. 55]. Вместе с тем, данные условия поставили под угрозу какие-либо взаимодействия между государствами. Для поддержания жизнеобеспечения мигрантов, оставшихся на территории Российской Федерации, были отменены процедуры, депортация, пролонгированы разрешения на нахождения в России, а также разрешили работать без оформления патента (разрешения на трудовую деятельность). Коронавирусная инфекция повлияла достаточно сильно на миграционную политику государства и показала все слабые стороны ее деятельности в момент чрезвычайной ситуации [9, с. 15].

Актуальность исследования въезда и выезда на территории Российской

Федерации в связи со специальной военной операции на территории Украины в том, что Российская Федерация проходит этап повышения активности переселения, в связи с миграционным кризисом в Европе, а также с событиями на Украине и Белоруссии, вызвавшими массовые перемещения лиц, ищущих убежище в России [10, с. 222]. Политика государств запада не всегда была однозначна к переселенцам и беженцам, так данные страны всегда учитывали социально – экономические условия в своей стране, а также настроение общественности по данному вопросу. Российская Федерация же в свою очередь, тоже придерживается, такой же политике в миграционном плане, но учитывая большое количество рабочих мест, предоставляемых беженцам из средней Азии, именно Российская Федерация территориально находится ближе всех, а также миграционные вопросы всегда являлись частью государственной политики и занимали в ней важное место.

Как отмечают источники, за 2021 год большинство российских гражданств было оформлено на границе с ДНР на территории Ростовской области, а именно 310,8 тыс. человек – 42,3 % в общей структуре за данный год. Московская области и Москва, в общем, оформили около 88 тыс. беженцев из Украины, ДНР и ЛНР. Из наиболее отдаленных регионов, примечательно выделяются Новосибирская область (14,1 тыс. беженцев, оформивших гражданство) и Ханты-Мансийский автономный округ (12,4 тыс. человек) [11].

По нашему мнению, в связи с начавшейся специальной военной операции 24 февраля 2022 г., данный показатель достигнет рекордной отметки по итогам 2022 года.

Следует отметить, что нашему государству необходимо больше внимания уделять лицам, подпадающим под данные категории граждан. Учитывая, нестабильную обстановку в мире, необходимо отметить, что граждане в отношении, который были совершены противоправные действия на территории Украины, ДНР и ЛНР, могут быть настроены враждебно и на Российскую Федерацию, в которую им по случаю необходимости пришлось бежать. Если, в

отношении данных лиц не осуществлять тщательный контроль и не выявлять в разумные сроки лиц, относящихся к данной категории, то данные бездействия, как показывает практика приводят к массе негативных последствий, в том числе и к террористическим актам и иным преступлениям [12, с. 95].

Список использованной литературы:

1. Разин М.В., Караваев Е.С., Стурова Н.А. Особенности миграционной ситуации в РФ в период пандемии COVID-19 //Гуманитарные, социально-экономические и общественные науки. – 2020. – №. 11-1. – С. 92-95.
2. Титова А.В. Влияние пандемии и условия ЧС (приближенной к ЧС) на миграционные процессы и баланс трудовых ресурсов в Российской Федерации // Постсоветские исследования. – 2020. – №. 4. – С. 342-348.
3. Урда М.Н., Управление рисками миграционной преступности в условиях пандемии // Вестник Волгоградской академии МВД России. – 2020. – № 3(54). – С. 62-70.
4. Флоринская Ю.Ф. Трудовая миграция в РФ на этапе закрытия границ // Мониторинг экономической ситуации в России. Тенденции и вызовы социально-экономического развития. – 2020. – №. 7 (109). – С. 14-19.
5. В Воронеже будут судить гастарбайтера, ограбившего и жестоко избившего пенсионерку и ее внука - KP.Ru // <https://www.vrn.kp.ru/>: Комсомольская правда. Воронеж. Режим доступа: // <https://www.vrn.kp.ru/online/news/3856774/> (доступ свободный).
6. Грабитель ударил ножом россиянина ради пакета с продуктами: Криминал: Силовые структуры: Lenta.ru // [lenta.ru: Лента.ру](https://lenta.ru/news/2020/05/02/dikost/?utm_medium=social&utm_source=copy) Режим доступа: // https://lenta.ru/news/2020/05/02/dikost/?utm_medium=social&utm_source=copy (доступ свободный).
7. «Растет всеобщее недоверие, всеобщая боязнь» Мигранты теряют работу в России из-за коронавируса. К чему это приведет?: Общество: Россия: Lenta.ru // <https://lenta.ru/>: Лента.ру Режим доступа: // <https://lenta.ru/articles/2020/05/22/>

migrant/ (доступ свободный).

8. Упоров, А. Г. Характеристика разграничения хулиганства в уголовном и административном праве / А. Г. Упоров // Право: история и современность. – 2022. – Т. 6. – № 1. – С. 52-60. – DOI 10.17277/pravo.2022.01.pp.052-060. – EDN LNCVCH.

9. Упоров, А. Г. Развитие интернета и принцип территориальности в международном праве / А. Г. Упоров // Международное публичное и частное право. – 2022. – № 3. – С. 15-17. – DOI 10.18572/1812-3910-2022-3-15-17. – EDN MBEDAP.

10. Керимова С.Н., Проблемы правового регулирования административно-правового статуса беженцев в Российской Федерации // Государственная служба и кадры. – 2019. – №4. – С. 222-224.

11. Гражданство России // <https://www.tadviser.ru/>: TAdviser - портал выбора технологий и поставщиков. Режим доступа: <https://www.tadviser.ru/a/357601> (доступ свободный).

12. Степанов, К. А. Международный терроризм как социально-политическое явление / К. А. Степанов // Правовая позиция. – 2022. – № 5 (29). – С. 93-98.

© Драгун О.В., Юрин Д.А., Инжеватов В.А., 2022

УДК 340.1

Драгун О.В.,

курсант 2 курса Кузбасского института ФСИН России
г. Новокузнецк, Россия

Юрин Д.А.,

курсант 2 курса Кузбасского института ФСИН России
г. Новокузнецк, Россия

Нецветаева И.А.,

курсант 2 курса Кузбасского института ФСИН России
г. Новокузнецк, Россия

ХАРАКТЕРИСТИКА ПРАВОВЫХ АКТОВ И ИХ ОСОБЕННОСТИ

Аннотация

Данная работа направлена на изучения особенностей нормативных правовых актов, а также исследования их характерных черт. Раскрыты отличительные черты правовых актов, которые определяют сущность и содержание актов.

Ключевые слова

Правовые акты, уголовно-исполнительная система,
правотворческий характер, признаки.

Dragoon O.V.,

2nd year cadets of the Kuzbass Institute of the
Federal Penitentiary Service of Russia, Novokuznetsk, Russia

Yurin D.A.,

2nd year cadets of the Kuzbass Institute of the
Federal Penitentiary Service of Russia, Novokuznetsk, Russia

Netsvetaeva I. A.,

2nd year cadets of the Kuzbass Institute of the
Federal Penitentiary Service of Russia, Novokuznetsk, Russia

CHARACTERISTICS OF LEGAL ACTS AND THEIR FEATURES

Annotation

This work is aimed at studying the features of regulatory legal acts, as well as the study of their characteristic features. The distinctive features of legal acts that determine the essence and content of the acts are revealed.

Keywords

Legal acts, penal enforcement system, law-making nature, signs.

В настоящее время законодательно не закреплено понятие нормативно-правового акта, как и соответственно его признаков. Однако это не исключается возможности ретроспективного анализа законодательства на предмет закрепления самого понятия нормативного акта и его признаков.

Впервые на уровне законодательной власти определение понятие нормативно-правового акта наблюдается в Постановлении ГД РФ от 11.11.1996 г. № 781-II ГД «Об обращении в Конституционный Суд Российской Федерации», где в п. 2 указывается, что в юридической доктрине нормативный правовой акт - это письменный официальный документ, принятый (изданный) в определенной форме правотворческим органом в пределах его компетенции и направленный на установление, изменение или отмену правовых норм [1]. Подобная трактовка позволяет выделить три основных признака нормативно-правового акта: правотворческий характер, определенная официальная форма, возможность установления, изменения или отмена правовых норм.

Нормативный правовой акт представляет собой универсальное средство регулирования правоотношений, позволяющее прогнозировать субъектам правоотношений последствия своего возможного поведения и соответственно дать ему оценку. Исходя из определенного назначения нормативно-правового акты, его признаки соответственно отражают специфику предназначения нормативно-

правового акта.

Стоит отметить, что четкое фиксирование содержания нормативного правового акта и вытекающие из него права и обязанности сторон правоотношений, обеспечивается признаком формальной определенности акта, что в свою очередь исключает возможность различного рода противоречивых толкований нормативного акта, обеспечивая единообразие его применения. Однако практика действующего законодательства такова, что нормативные и ненормативные акты могут быть абсолютно идентичны по форме, порядку принятия и компетентному органу издавший акт [2, с. 17].

Признаки нормативного правового акта, однородные тем, что были указаны выше, были отражены в постановлении Пленума Верховного Суда РФ от 29.11.2007 г. № 48 о «О практике рассмотрения судами дел об оспаривании нормативных правовых актов полностью или в части» (утратил силу), где в п. 9 были определены признаки нормативно-правового акта: «издание его в установленном порядке уполномоченным органом государственной власти, органом местного самоуправления или должностным лицом, наличие в нем правовых норм (правил поведения), обязательных для неопределенного круга лиц, рассчитанных на неоднократное применение, направленных на урегулирование общественных отношений либо на изменение или прекращение существующих правоотношений» [3].

Ученые-правоведы в своих исследованиях по вопросу содержания нормативного правового акта выделяют иную совокупность признаков. К примеру, автор Бошно С.В. не ограничивается тремя признаками, добавляя следующие:

- волевое содержание;
- официальный характер;
- вхождение в единую систему;
- нормативность;
- письменный характер документа;

- специальная процедура принятия;
- принимается компетентными органами;
- регулирование общественных отношений;
- обеспечение силой государственного принуждения [4].

Нормативность, как ведущий признак, отграничивает нормативные акты от индивидуальных. Нормативность направлена на установление общеобязательных правил, обуславливающие упорядочивание общественных отношений [5, с. 37]. Т.Н. Радько, В.В. Лазарев и Л.А. Морозова справедливо отмечают в качестве одного из основных признаков нормативного правового акта – закрепление процедуры его создания в соответствующих нормативных правовых актах, что определяет «законность и эффективность подготавливаемых нормативных правовых актов». Данное положение представляется логичным и обоснованным. Это положение представляется особо значимым для определения правового характера локальных нормативных актов [6, с. 158-159].

Обобщая вышеизложенное – нормативный правовой акт, является неотъемлемой частью системы правового регулирования, обладающий рядом признаков, порядком издания, однако на законодательном уровне не закрепленный. Научное сообщество предлагает различные признаки нормативно-правовых актов, что обусловлено разностью подходов к пониманию нормативно-правового акта и расширением использования ненормативных источников права [7, с. 25].

Так, в последнее время в учреждения и органы, исполняющие уголовные наказания в виде лишения свободы, все чаще стали приходить Методические рекомендации, которые исходя из названия, носят ненормативный, а рекомендательный характер [8, с. 158]. Однако правоприменительная практика идет по пути исполнения всех мероприятий, указанных в методических рекомендациях наравне с теми, которые установлены федеральным и подзаконным законодательством. Исходя из этого, в настоящее время особо

актуально рассмотрение нормативности документов и признаков нормативных актов.

Таким образом, признаки нормативно-правового акта – это отличительные черты документов, которые выражают сущность. Так, в теории права принято выделять основные и факультативные признаки нормативно-правовых актов. К основным признакам нормативно-правовых актов относятся: правотворческий характер, определенная официальная форма, возможность установления, изменения или отмена правовых норм. Факультативные признаки нормативно-правовых актов расширяют понимание сущности и природы, поскольку более объемно рассматривают документ в юридической плоскости. В настоящее время в доктрине права нет официально признанных признаков нормативно-правового акта, что создает обширное поле для его исследования.

Список использованной литературы:

1. Постановление Государственной Думы Федерального Собрания от 11 ноября 1996 г. № 781-II ГД «Об обращении в Конституционный Суд Российской Федерации» // Собрание законодательства РФ, 02.12.1996, № 49, ст. 5506.
2. Исаков, Н. В. Правовые акты: общетеоретический аспект исследования / Н. В. Исаков, А. В. Малько, О. В. Шопина // Известия высших учебных заведений. Правоведение. – 2002. – № 3(242). – С. 16-28.
3. Постановление Пленума Верховного Суда РФ от 29.11.2007 N 48 (ред. от 09.02.2012) "О практике рассмотрения судами дел об оспаривании нормативных правовых актов полностью или в части".
4. Бошно С.В. Нормативный правовой акт в условиях современной российской теории и практики // Ваш налоговый адвокат. – 2008. – № 11. – С. 27-29.
5. Чиннова, М. В. Признаки нормативного правового акта / М. В. Чиннова // Бизнес в законе. – 2010. – № 3. – С. 35-38.
6. Теория государства и права: учебник для бакалавров / Т.Н. Радько, В.В. Лазарев, Л.А. Морозова. – М., 2013, - 380 с.

7. Упоров, А. Г. Особенности взаимодействия уголовно-исполнительных инспекций с подразделениями по делам несовершеннолетних органов внутренних дел при исполнении условного осуждения лиц несовершеннолетнего возраста / А. Г. Упоров // Вестник Кузбасского института. – 2014. – № 3(20). – С. 24-32. – EDN SNQYVH.

8. Упоров, А. Г. О целесообразности объединения ФССП и ФСИН России в единую службу исполнения наказаний и принудительного исполнения судебных и иных решений Российской Федерации / А. Г. Упоров, О. В. Мошненко // Право и государство: теория и практика. – 2021. – № 3(195). – С. 157-160. – DOI 10.47643/1815-1337_2021_3_157. – EDN GKNISK.

© Драгун О.В., Юрин Д.А., Нецветаева И.А., 2022

УДК 343.575**Игнатенко Е.А.**

кандидат юридических наук, доцент,

старший научный сотрудник

Университет прокуратуры Российской Федерации,

г. Москва, РФ

**К ПРОБЛЕМЕ ОПРЕДЕЛЕНИЯ СОДЕРЖАНИЯ ПОНЯТИЯ «ПРОТИВОДЕЙСТВИЕ
НАРКОТИЗМУ» В КОНТЕКСТЕ ГОСУДАРСТВЕННОЙ
АНТИНАРКОТИЧЕСКОЙ ПОЛИТИКИ**

Аннотация

В статье рассматривается проблематика использования понятийно-категориального аппарата, применяемого при определении содержания «противодействие наркотизму». Автор, изучив наиболее распространенные термины, пришел к выводу о сложности применения ряда понятий. В целях улучшения правоприменительной практики, а также в рамках развития комплексного метода борьбы с преступностью, автором осуществлен анализ понятия «противодействие наркотизму» и представлено его определение.

Ключевые слова:

Наркотизм, наркотизация, наркотическое средство, потребитель наркотических средств, незаконный оборот наркотических средств, предупреждение преступлений, пресечение и противодействие преступлениям.

В настоящее время в юридической литературе ведутся дискуссии по вопросам содержания таких основополагающих понятийных категорий как «противодействие», «борьба», «профилактика», «предупреждение» относительно противоправных (преступных) явлений.

Представляется целесообразным, рассмотреть основные подходы к пониманию вышеуказанных терминов применительно к комплексному анализу основных направлений воздействия на проявления наркотизма, имеющие место в российской действительности.

Термин «борьба» находит широкое применение в правовых документах и научно-исследовательской литературе.

Ряд отечественных правоведов [2, с. 3] определяет борьбу с преступностью как активное столкновение общества с преступностью, осуществляемое в целях обеспечения господства закона и охраняемых им интересов, ценностей, норм поведения, выраженное в форме целенаправленной наступательной деятельности на причины, условия преступности и ее саму.

Несомненными достоинствами данного подхода являются выделение и раскрытие целей деятельности по борьбе с преступностью, обозначены ее субъекты и объекты воздействия. Однако, поверхностная формулировка относительно характера и отсутствие содержания осуществляемой деятельности не дают полного представления о рассматриваемом понятии.

А.И. Долгова, понимает исследуемый термин в широком смысле, определяя его как «сферу социального управления, сложное системно-структурное воздействие на причины и условия, порождающие преступления и преступность, влияющие на их развитие» [4, с. 233].

В рамках данного подхода, борьба с преступностью предполагает также воздействие на лиц, уже совершающих преступления, саму преступность в целом, в целях недопущения рецидива преступлений и самодетерминации преступности. В понятие «борьба» включается также и правоохранительная деятельность по пресечению расследованию и раскрытию преступлений, выявлению виновных и их наказанию, что является, несомненно, главным достоинством, приведенного определения.

Следует отметить, что для рассмотренного ранее авторского подхода

свойственно несколько широкое толкование термина. В частности, в исследуемое понятие включена категория «предупреждение преступности».

А.В. Петренко под борьбой с преступностью подразумевает непосредственное воздействие на противоправное (преступное) поведение, что предполагает активное осуществление государственными структурами и общественными институтами мероприятий, направленных на выявление, раскрытие и расследование совершенных противоправных деяний [7, с. 76-80].

Термин «предупреждение» означает целенаправленное воздействие на причины и условия, порождающие преступность.

По мнению Г.А. Аванесова предупреждение представляет собой многоуровневую систему мер воздействия на криминогенные объекты – негативные социальные процессы их взаимосвязь и явления, взаимодействие которых порождает и обуславливает преступность, с целью их ограничения, устранения или нейтрализации, осуществляемых государственными органами, должностными лицами, гражданами и общественными формированиями [1, с. 403].

В.Н. Кудрявцев, сформулировал основополагающее определение данному понятию, на которое в своих исследованиях опираются многие правоведы.

Под предупреждением преступности он понимал многоуровневую систему мер государственного и общественного характера, направленных на устранение, ослабление или нейтрализацию причин и условий преступности [5, с. 286-287].

Кузнецова Н.Ф., детально проработав сущность объекта воздействия, сформулировала свое определение, в соответствии с которым под предупреждением преступности понимается многоуровневая система мер и осуществляющих их субъектов, направленная на: выявление и устранение либо ослабление и нейтрализацию причин преступности, отдельных ее видов, а также способствующих им условий, выявление и устранение ситуаций на определенных территориях или в определенной среде, непосредственно мотивирующих или

провоцирующих совершение преступления, обнаружение в структуре населения групп повышенного криминального риска и снижение этого риска, выявление лиц, поведение которых указывает на реальную возможность совершения преступлений, а в случае необходимости и на их ближайшее окружение [6, с. 270].

Из приведенных авторских толкований следует, что целью предупреждения является удержание человека от совершения противоправного поступка полностью либо воспрепятствование воплощению преступного замысла.

Говоря о содержании термина «профилактика преступности» следует отметить, что ряд отечественных правоведов считают его идентичным понятию «предупреждение преступности», другая группа разграничивает данные понятия, выделяя отличительные признаки.

В юридической науке о профилактике говорят применительно к пресечению конкретных преступлений, когда речь идет о своевременном обнаружении фактов замышления преступлений и реагировании на данные факты.

А.В. Петренко рассматривает профилактику лишь как одно из значимых средств общесоциального (опосредованного) предупреждения преступности, осуществляемого многими государственными и общественными субъектами в отношении лиц с отклоняющимся предпреступным поведением, нарушающих нормы морали и права в результате недостатков воспитания, негативного влияния семьи, социального окружения, малой группы [7, с. 76-80].

Профилактика осуществляется также в рамках специально криминологического предупреждения: ее объектами являются лица с противоправным поведением, характеризующиеся сформированностью антиобщественных установок и присутствием замысла на последующее совершение преступлений, лица с повышенной виктимностью, а также лица уже отбывшие уголовное наказание.

В связи с чем, профилактика является частным случаем предупреждения преступности, предполагающим реализацию мер как общего, так и

индивидуального характера.

Не менее дискуссионным является термин «противодействие».

По мнению А.В. Петренко данное понятие уместно во всех случаях, когда речь идет о предупреждении и профилактике преступности, а также применении правоохранительных мер [7].

В.К. Дуюнов рассуждая о противодействии преступности, говорит предупреждении преступности как о приоритетном направлении деятельности государства, связанном с поиском и разработкой форм, методов и средств воздействия на причины и условия совершения преступлений [3, с. 22-30].

Из рассмотренного определения следует, что понятие «противодействие» имеет более широкое значение нежели «предупреждение», и включает в себя последнее.

Противодействие преступности также рассматривается в контексте воздействия на противоправное поведение, посредством осуществления мер, нацеленных на выявление, расследование и раскрытие уже совершенных противоправных деяний. Из вышеизложенного следует, что термин «противодействие» включает в себя рассмотренную ранее категорию «борьба с преступностью».

Таким образом, цель противодействия есть сопротивление преступности всеми рассмотренными ранее способами.

Следует отметить, что термин «противодействие» нашел законодательное закрепление в ряде нормативно правовых актов Российской Федерации.

В частности, согласно Федерального закона от 06.03.2006 № 35-ФЗ «О противодействии терроризму» под противодействием терроризму понимается деятельность органов государственной власти и органов местного самоуправления, а также физических и юридических лиц по: предупреждению терроризма, в том числе по выявлению и последующему устранению причин и условий, способствующих совершению террористических актов (профилактика

терроризма); выявлению, предупреждению, пресечению, раскрытию и расследованию террористического акта (борьба с терроризмом); минимизации и (или) ликвидации последствий проявлений терроризма.

Схожее по содержанию определение содержится и в Федеральном законе от 25.12.2008 № 273-ФЗ «О противодействии коррупции» где под противодействием коррупции понимается деятельность федеральных органов государственной власти, органов государственной власти субъектов Российской Федерации, органов местного самоуправления, институтов гражданского общества, организаций и физических лиц в пределах их полномочий: по предупреждению коррупции, в том числе по выявлению и последующему устранению причин коррупции (профилактика коррупции); по выявлению, предупреждению, пресечению, раскрытию и расследованию коррупционных правонарушений (борьба с коррупцией); по минимизации и (или) ликвидации последствий коррупционных правонарушений.

Таким образом, противодействие как правовая категория, представляет деятельность ряда субъектов (органов государственной власти, местного самоуправления, институтов гражданского общества) по профилактике, борьбе, минимизации и ликвидации последствий противоправного явления.

Противодействие наркотизму в России является одним из важнейших, наряду с противодействием терроризму и коррупции, направлений государственной политики.

Однако, несмотря на всю значимость рассматриваемого направления, в настоящее время отсутствует законодательное закрепление понятия «противодействие» касательно наркотизма.

В частности, глава 6 Федерального закона от 08.01.1998 № 3-ФЗ «О наркотических средствах и психотропных веществах», посвящена основам противодействия незаконному обороту наркотических средств, однако не содержит определения данного противодействия, не раскрывает его содержания.

Стратегия государственной антинаркотической политики Российской Федерации до 2020 года раскрывает отдельные направления противодействия в рассматриваемой сфере, однако также не содержит его определения [8].

В связи с чем, в целях устранения обозначенного пробела в законодательстве, необходимо внести изменения в Федеральный закон «О наркотических средствах и психотропных веществах», дополнив статью 1 понятием «противодействие незаконному обороту наркотических средств» под которым понимается деятельность федеральных органов государственной власти, органов государственной власти субъектов Российской Федерации, органов местного самоуправления, институтов гражданского общества, организаций и физических лиц в пределах их полномочий: по предупреждению незаконного оборота наркотических средств, в том числе по выявлению и последующему устранению причин (профилактика незаконного оборота наркотических средств); по выявлению, предупреждению, пресечению, раскрытию и расследованию правонарушений в сфере незаконного оборота наркотических веществ (борьба с незаконным оборотом наркотических веществ); по минимизации и (или) ликвидации последствий незаконного оборота наркотических веществ.

Список использованной литературы:

1. Аванесов Г.А. Криминология и социальная профилактика. М.: Изд-во Акад. МВД СССР, 1980. 526 с.
2. Гоголева А.Я. Понятие профилактики и борьбы с преступностью // Молодой ученый. 2014. № 6.1. С. 3-7.
3. Дуюнов В.К. Цели государственной политики в сфере противодействия преступности // Евразийский союз ученых. Серия: экономические и юридические науки. 2021. № 7 (88). С. 22-30.
4. Криминология: Учебник для вузов / Под общ. ред. д. ю. н., проф. А. И. Долговой. М.: Норма, 2005. 912 с.
5. Криминология: Учебник / Под ред. В.Н. Кудрявцева, В.Е. Эминова. М.: Норма,

2009. 720 с.

6. Кузнецова Н.Ф. Криминология. М.: Волтерс Клувер, 2004. 640 с.

7. Петренко А.В. О понятии предупреждения преступлений // Вестник международного института экономики и права. 2011. №8(15). С.76-94.

8. Указ Президента РФ от 09 июня 2010г. № 690 «Об утверждении Стратегии государственной антинаркотической политики Российской Федерации до 2020 года» // СЗ РФ. 2010. № 24. Ст. 3015.

© Игнатенко Е.А., 2022

УДК 34**Киселева А.Г.**

студентка юридического института, Белгородский государственный
национальный исследовательский университет,
Россия, г. Белгород

ГОСУДАРСТВЕННАЯ РЕГИСТРАЦИЯ ПРАВ НА НЕДВИЖИМОЕ ИМУЩЕСТВО**Аннотация**

В данной статье автором рассматриваются особенности регистрации прав на недвижимое имущество, основные понятия и его сущность. А также выявляются некоторые проблемы, которые могут возникать при государственной регистрации прав на недвижимое имущество.

Ключевые слова:

недвижимое имущество, регистрация, права, сделки.

В соответствии со ст. 130 Гражданского кодекса Российской Федерации, «к недвижимым вещам относятся земельные участки, участки недр и все, что прочно связано с землей». Определенного понятия «сделка с недвижимым имуществом» в Российском законодательстве не существует, но на основании ст. 153 Гражданского кодекса Российской Федерации мы можем дать некоторое определение.

Так, под сделкой с недвижимым имуществом выступают законные действия граждан и/или юридических лиц с целью установить, изменить или прекратить гражданские права и обязанности в отношении объекта недвижимости. На основании данного определения мы можем сделать вывод о том, что приобретение права собственности или же права пользования имуществом является целью сделок с недвижимостью.

При заключении сделок с недвижимостью обязательно наличие волеизъявления человека, что является непосредственной сущности данной сделки. Следовательно, волеизъявление всех сторон должно так или иначе совпадать, но также, такое волеизъявление должно быть представлено в той форме, которая определена законодательством Российской Федерации.

Действительность сделки на недвижимое имущество определяется через некую совокупность определенных действий, а именно:

- Законность содержания;
- Правоспособность и дееспособность физических/юридических лиц, которые совершают сделку;
- Соответствие воли и волеизъявления участников данной сделки;
- Обязательное соблюдение формы сделки.

Существует три вида формы сделок с недвижимым имуществом:

- 1) Устная;
- 2) Письменная;
- 3) Квалифицированная.

Для всех типов форм сделок с недвижимым имуществом существуют некоторые требования к форме заключения. Так, в большинстве случаев требуется государственная регистрация, об этом нам говорит ст. 131 Гражданского Кодекса Российской Федерации: «право собственности и другие вещные права на недвижимые вещи, ограничения этих прав, их возникновение, переход и прекращение подлежат государственной регистрации в едином государственном реестре органами, осуществляющими государственную регистрацию прав на недвижимость и сделок с ней».

Существуют некоторые особенности регистрации недвижимого имущества:

- 1) Процесс регистрации недвижимого имущества направлен на совершение некоторых действий, которые указаны в законодательстве Российской Федерации, т.е. фиксации актуальных сведений о правах на недвижимость в единый

государственный реестр недвижимости;

2) Результатом регистрации недвижимого имущества будет являться признание права собственности за определенным лицом;

3) Государственная регистрация прав на недвижимое имущество находится в исключительной компетенции органа регистрации прав.

Исходя из особенностей регистрации недвижимого имущества, представленного выше, можно сформулировать принципы регистрации прав недвижимого имущества:

- Единство государственного реестра прав (единая база данных и их точность);

- Обязательность регистрации (объекты недвижимого имущества должны быть отражены в данном реестре);

- Открытый характер сведений единого государственного реестра недвижимости (данные могут быть доступны любому человеку, благодаря специальному запросу в федеральный орган, лицо может получить те или иные сведения о недвижимом имуществе).

Непосредственно целями государственной регистрации недвижимого имущества выступают защита прав собственников недвижимости, безопасность сделок, гласность и достоверность данных, фискальная цель. Так, «Росреестр обязан направлять информацию об извлекаемых доходах участников регистрируемой сделки в Федеральную налоговую службу».

В ст. 16 Закона «О государственной регистрации недвижимости» отображены сроки и даты осуществления государственного кадастрового учета и государственной регистрации прав. Согласно данному закону, п.1 ч.1: «семь рабочих дней с даты приема органом регистрации прав заявления на осуществление государственной регистрации прав и прилагаемых к нему документов». Этот срок начинает свое отчисление с даты приема заявления и прилагаемых к данному заявлению документов регистрирующим органом.

После приема заявления и соответствующих документов может быть три

варианта результата:

1) Положительное решение регистрирующего органа и непосредственная регистрация такого права;

2) Отрицательное решение Росреестра, т.е. приостановление осуществления процесса государственной регистрации недвижимого имущества (данный исход возможен, если имеются причины, которые так или иначе препятствуют выполнению регистрации);

3) Отрицательное решение, т.е. отказ в регистрационных действиях (данный исход возможен, если стороны не устранили такие причины, по которым был приостановлен процесс государственной регистрации недвижимого имущества.

На основании вышесказанного можно сделать вывод о том, что государственная регистрация недвижимого имущества весьма важна, так как исключает возможность возникновения неоднозначных действий, связанных с регистрацией права, а также обеспечивает защиту прав собственников недвижимого имущества. Однако, проанализировав проблемы, которые могут возникать при государственной регистрации недвижимого имущества, их следует законодательно урегулировать.

Список использованной литературы:

1. «Конституция Российской Федерации» (принята всенародным голосованием 12.12.1993) (с учетом поправок, внесенных Законами РФ о поправках к Конституции РФ от 30.12.2008 № 6-ФКЗ, от 30.12.2008 № 7-ФКЗ, от 05.02.2014 № 2-ФКЗ, от 21.07.2014 № 11-ФКЗ, от 01.07.2020) // «Собрание законодательства РФ», 03.07.2020, № 31, ст. 4412.
2. Гражданский кодекс Российской Федерации (часть первая) от 30.11.1994 № 51-ФЗ (в ред. от 25.02.22) // Собрание законодательства РФ. 1994. № 32. Ст. 3301.
3. Земельный кодекс Российской Федерации от 25.10.2001 № 136-ФЗ (в ред. от 16.02.22) // Собрание законодательства РФ. 2001. № 44. Ст. 4147.
4. Федеральный закон от 13.07.2015 № 218 «О государственной регистрации

недвижимости» (в ред. от 14.03.22) // Собрание законодательства РФ. 2015. № 29. Ст. 4344.

5. Флейшиц Е.А. Избранные труды по гражданскому праву. М., 2015. С. 88.

6. Алексеев В.А. Недвижимое имущество. Государственная регистрация и проблемы правового регулирования. М.: Волтерс Клувер, 2017. 504 с.

7. Гонгало Б.М. Гражданское право: Учебник для вузов. М.: Статут, 2017. 216 с.

© Киселёва А.Г., 2022

УДК 343.915**Майорова О.А.**

магистрант 2 курса ТГУ имени Г.Р. Державина

г. Тамбов, РФ

ПРИЧИНЫ И УСЛОВИЯ ПРЕСТУПНОСТИ НЕСОВЕРШЕННОЛЕТНИХ**Аннотация**

Затронута актуальная тема исследования, поскольку преступность несовершеннолетних является одной из важных проблем современного общества. В статье представлена характеристика основных причин и условий преступности несовершеннолетних, приведены отдельные факторы, обуславливающие данное явление. Установлено, что плохое социально-экономическое положение, равнодушное отношение родителей, чувство неполноценности, недостаток внимания и многие другие причины могут привести к различным психологическим проблемам у детей и подростков и толкнуть их на путь преступной жизни.

Ключевые слова:

несовершеннолетний, преступность, условия преступности, причины преступности.

Преступность несовершеннолетних – это самостоятельный вид преступности, характеризуемый особенностями количественных и качественных показателей ее состояния и развития, обусловленный прежде всего личностью преступника, в основе поведения которого лежат эгоцентрические мотивы и неустойчивая психика [4, с. 348]. Этот термин имеет широкий диапазон и может включать в себя все, от незначительных нарушений, таких как пропуск школы, до более серьезных преступлений, таких как кража со взломом и насильственные действия.

Понимание того, почему несовершеннолетний совершает преступление,

необходимо для предотвращения совершения преступлений в будущем. Решение проблем, которые привели к выбору, сделанному несовершеннолетним, может помочь ему изменить свои действия в будущем.

Решая многие из этих проблем в раннем возрасте, взрослые могут предотвратить возникновение преступности среди несовершеннолетних. Если правонарушение уже имело место, решение этих проблем и создание защитных барьеров может позволить ребенку развиваться в более безопасной среде и избежать проблем в будущем, а также во взрослом возрасте.

Ниже мы попытаемся рассмотреть факторы и обстоятельства, которые могут стать причиной совершения преступления несовершеннолетними. Существует одна крупная психологическая теория – теория социального научения, которая стремится объяснить причины того или иного поведения. Последователи этой теории рассматривают преступление как реакцию на то или иное жизненное событие. Наиболее известный представитель этой теории А. Бандура полагал, что дети приобретают новое поведение благодаря наблюдению и имитации, т. е. подражая значимым для них людям, соответственно насилию и агрессии можно научиться, моделируя поведение других [1, с. 46]. В большинстве случаев причины преступления действительно могут быть связаны с этой теорией. Особенно в отношении несовершеннолетних.

Человек проходит несколько стадий социального развития, среди которых важное место занимают детство и отрочество. В детском возрасте формируются ценности, модели поведения, мотивы. На этом этапе важную роль в жизни человека играют семья и родители. Проблемы, связанные с семьей, могут быть одним из факторов риска.

Семейное благополучие является наиболее важным фактором в сдерживании правонарушений.

Одной из главных причин, способствующих преступности несовершеннолетних, является насилие в семье. Если ребенок постоянно

подвергается насилию и жестокому обращению, у него складывается убеждение, что грубые и жестокие отношения между людьми – это норма. Ребенок может стать замкнутым и озлобленным. Это может привести к вымещению этой злобы на более слабых: на животных или детях младше по возрасту. Нередко такое отношение вызывает у подростка желание отомстить обидчику и приводит к совершению преступления.

Еще одним фактором, оказывающим влияние на поведение несовершеннолетнего, являются средства массовой информации. Когда родители не взаимодействуют с ребенком и не объясняют ему, какое поведение является правильным, а какое плохим и аморальным, ребенок ищет ответы на эти вопросы в интернете и телевизионных программах. С.Е. Каракулина справедливо отмечает, что «пропаганда СМИ насилия и жестокости, вседозволенности, культа материального богатства ведет к обесцениванию нравственных ценностей в обществе» [3, с. 115]. Демонстрируемые по телевидению сцены насилия и жестокости воздействуют на еще неустойчивую, несформировавшуюся психику детей.

А.А. Ермакова и Э.Ю. Кузьменко считают, что «ослабление семейного воспитания и надзора, желание подражать взрослым, любопытство, самоутверждение среди сверстников приводит подростка к использованию алкоголя, одурманивающих и наркотических веществ, что толкает их на путь преступной жизни. Из-за этого подростки являются легкой добычей для вовлечения взрослыми в преступную сферу. Делинквентное поведение взрослых людей нарушает представление несовершеннолетних о неизбежности соблюдения законности в обществе и утверждает в их сознании представление о возможности противозаконных способов обогащения, вседозволенности и избежания наказания» [2, с. 226].

Подводя итог сказанному, следует отметить, что наличие описанных причин и условий не означает неизбежного совершения преступлений

несовершеннолетними. Для устранения этих причин необходимы комплексные меры и участие как государства, так и общества. Эффективность этих мер требует, чтобы профилактические программы охватывали всех представителей групп риска и были полностью доступны.

Список использованной литературы:

1. Возрастная психология: учебное пособие для вузов / М. Е. Хилько, М. С. Ткачева. – 2-е изд., перераб. и доп. – Москва: Издательство Юрайт, 2020. – 201 с.
2. Ермакова А.А., Кузьменко Э.Ю. Несовершеннолетний как уголовно-правовая категория // Актуальные проблемы государства и права. – 2020. – Т. 4. – № 14. – С. 225-231.
3. Каракулина С.Е. СМИ как фактор, детерминирующий преступность несовершеннолетних // Вестник Академии экономической безопасности МВД России. – 2010. – № 9. – С. 114-118.
4. Криминология: Учебник для вузов / под ред. проф. В.Д. Малкова – 27е изд., перераб. и доп. – М.: ЗАО «Юстицинформ», 2006. – 528 с.

© Майорова О.А., 2022

УДК 343.1

Пешева М.С.

магистрант факультета права,
Владимирский филиал РАНХиГС,
г. Владимир

Научный руководитель: Головинская И.В.

доктор юридических наук, профессор,
Владимирский филиал РАНХиГС,
г. Владимир

**СИСТЕМНЫЙ ПОДХОД В ДЕЯТЕЛЬНОСТИ СЛЕДОВАТЕЛЯ СЛЕДСТВЕННОГО
КОМИТЕТА РОССИЙСКОЙ ФЕДЕРАЦИИ КАК ЭФФЕКТИВНЫЙ ИНСТРУМЕНТ
ФОРМИРОВАНИЯ ОБЪЕКТИВНОГО СЛЕДСТВЕННОГО ВИДЕНИЯ
ОБСТОЯТЕЛЬСТВ ДЕЛА**

Аннотация

Важнейшие прикладные качества системной теории уголовного и уголовно-процессуального права для следователя проявляются в способности познавать закономерности и их проявления при анализе фактических отношений, складывающихся в области уголовного-правового регулирования, и возможность с научных позиций объяснять суть неправовых явлений: правоприменительного произвола, дискреции, злоупотребления правом. В статье представлен подробный анализ поднятого вопроса, позиция автора проиллюстрирована примерами российской правоприменительной практики.

Ключевые слова:

следственное видение обстоятельств дела, следователь следственного комитета России, системный подход, социальные закономерности, сущность правоприменения.

Pesheva M. S.

Master of the Faculty of Law,

Vladimir branch of RANEPА,

Vladimir

Scientific adviser: Golovinskaya I. V.

Doctor of Law, Professor,

Vladimir branch of RANEPА,

Vladimir

**A SYSTEMATIC APPROACH IN THE ACTIVITIES OF THE INVESTIGATOR OF THE
INVESTIGATIVE COMMITTEE OF THE RUSSIAN FEDERATION AS AN EFFECTIVE TOOL
FOR THE FORMATION OF AN OBJECTIVE INVESTIGATIVE VISION OF THE
CIRCUMSTANCES OF THE CASE**

Annotation

The most important applied qualities of the systemic theory of criminal and criminal procedure law for the investigator are manifested in the ability to recognize patterns and their manifestations in the analysis of actual relations developing in the field of criminal law regulation, and the ability to scientifically explain the essence of illegal phenomena: law enforcement arbitrariness, discretion, abuse of law. The article presents a detailed analysis of the raised issue, the author's position is illustrated by examples of Russian law enforcement practice.

Keywords:

investigative vision of the circumstances of the case, investigator of the investigative committee of Russia, systematic approach, social patterns, essence of law enforcement.

Системный подход позволяет увидеть линейную зависимость

правоприменения от правопонимания. Применяя ту или иную статью закона, субъект реализующий право (следователь, суд), обязан не только понимать, что статья - это еще не норма права, а лишь «грань», проявляющая отдельное качество нормы, но и «собирать» целостную правовую норму, отыскивать в нормативном массиве все ее составляющие. Практическая ценность такого знания в том, что системное понимание позволяет выявить наибольшее количество имевших место в реальности фактов, установить связи между ними, тем самым наиболее точно воссоздать изучаемое событие. Правоприменителю (в частности следственным органам) необходимо применять право, как динамическую систему, состоящую из множества норм, а не отдельно «вырванную» статью из нормативного акта, отражающую форму, но не содержание квалифицируемого преступного деяния.

Представляется целесообразным исследовать общие закономерности, присущие системе российского уголовного и уголовно-процессуального права на примере следственно-судебной практики.

Первая выявленная нами закономерность системы уголовного права – *это закономерность целостности*, которая выражается в появлении в системе благодаря целостности новых свойств, не присущих для отдельных ее элементов. Изменение качества одного элемента системы, автоматически изменяет характер связей во всей системе (подменяется содержание элементов при сохранении внешнего соответствия), также не исключено копирование новых элементов.

Приведем пример из следственно-судебной практики, иллюстрирующий ситуацию, в которой пренебрежение к проявлениям закономерности целостности приводит к существенным нарушениям закона.

«В действиях осужденной Г. заведомо нет, и не может быть обязательного элемента мошенничества - состава преступления, предусмотренного ст. 159 УК РФ - обмана потерпевшего, т.к. потерпевшим по настоящему делу признано не физическое лицо - гражданин, а юридическое лицо, которое не обладает признаками личности в силу своей правовой природы – юридической фикции.

В соответствии с п. 2 ПП ВС РФ № 51 от 27.12.2007 г., обман как способ совершения хищения или приобретения права на чужое имущество, может состоять в сознательном сообщении заведомо ложных, не соответствующих действительности сведений ... направленных на введение владельца имущества, т.е. именно самого потерпевшего (юридического лица, а не его работников, которой являлась в т. ч. сама Г в заблуждение). Таким образом, в оспариваемом приговоре и в самих действиях подсудимой *отсутствует элемент обмана* – обязательный признак состава преступления, предусмотренного ч. 3 ст. 159 УК РФ».

Следующей выступает *закономерность синергии* (от греч. *senergeia* – «сотрудничество, совместное действие») - сводится к тому, что сумма свойств организованного целого превышает арифметическую сумму свойств, имеющих у каждого из вошедших в состав целого элементов в отдельности. Таким образом, если при закономерности целостности в системе появляются новые, ранее не существовавшие свойства, то есть происходят качественные изменения, то в результате действия закономерности синергии *имеющиеся свойства либо усиливаются, либо ослабевают*, т. е. речь идет о количественных изменениях.

В качестве практического примера, подтверждающего работу закономерности синергии, приведем случай, в котором лицо обвинялось в 12 эпизодах мошенничества, но комплексный анализ норм Общей и Особенной части уголовного закона позволил стороне защиты добиться прекращения уголовного дела вначале в отношении 9 эпизодов, а позднее и оставшихся 3 – имеющийся свойства усилились, произошли количественные изменения.

«... 04 июля 2019 года действия С. в части хищения денежных средств у П., Е., Р., А., Г., и др., квалифицированы по 8 эпизодам преступлений, предусмотренных ч.1 ст.159.4 УК РФ...».

«Преступления, предусмотренные ч.1 ст.159.4 УК РФ, относятся к категории преступлений небольшой тяжести. В соответствии со ст.78 УК РФ лицо освобождается от уголовной ответственности, если со дня совершения

преступлений истекло два года после совершения преступления небольшой тяжести».

«...Таким образом, учитывая, что с момента совершения С. преступлений, в отношении П., Е., Р., А., Г., и др., истекло более двух лет, уголовное дело в отношении С. в совершении преступлений в отношении вышеуказанных граждан подлежит прекращению в связи с истечением сроков давности уголовного преследования...».

В дальнейшем по аналогичным обстоятельствам уголовное дело в отношении С., было прекращено еще по 1 эпизоду мошенничества, а уже 18 июля 2019 года постановлением следователя М., уголовное дело в отношении С., было прекращено в полном объеме по тем же основаниям.

Считаем также важным отметить закономерность *оптимальности*, которая достигается за счет соответствия размера и структуры системы тем целям и функциям, которые перед ней стоят. Возникает феномен «мертвой нормы». Выделение таких «мертвых» норм, акцентирование внимания на них правотворческих органов в ходе правоприменительной деятельности на стадии предварительного расследования, для следователей и руководителей следственных органов Следственного комитета России должно быть одним из приоритетных направлений деятельности.

Установленное общее количество уголовно-правовых норм не отвечает требованиям современных реалий, оно завышено путем включения в уголовное законодательство предписаний-двойников, криминализирующих ранее объявленные преступные деяния (ст. ст. 159.1–159.6, 292.1 УК РФ), и предписаний, принятых в демонстрационных и конъюнктурных целях (ст. 173.1, 173.2, 330.1, 330.2 УК РФ).

В результате дальнейшего детального изучения закономерностей, могут быть выявлены основные тенденции и перспективы развития системы российского уголовного и уголовно-процессуального права.

Так, необходимость в изучении права практическими работниками следственных органов сформулировал О.Э. Лейст: «общая теория права не учит решению конкретных дел. Но она помогает при исследовании материалов дела отличать юридические факты от обстоятельств, не имеющих юридического значения, определять наличие юридического состава и его квалификацию, решать не всегда простые вопросы выбора нормы, подлежащей применению, проверять юридическую силу этой нормы, элементы которой содержатся в разных нормативно-правовых актах». Приведенные мысли О.Э. Лейста как нельзя кстати подчеркивают необходимость и важность системной связи правопонимания и правоприменения в уголовном праве России.

Список использованной литературы:

1. Кассационная жалоба в судебную коллегия по уголовным делам Верховного суда РФ по уголовному делу 1 - 1/2014 (СО № 12530121) в защиту интересов осужденной Г. // СПС «Консультант Плюс», 2014. (Документ опубликован не был).
2. Извлечение из процессуального документа: «Постановление о прекращении уголовного дела в части» уголовного дела № 118/685. Архив Московского городского суда г. Москва // СПС «Консультант Плюс», 2020. (Документ опубликован не был).
3. Лейст. О.Э. Сущность права. Проблемы теории и философии права (под редакцией В.А. Томсинова). – М.: "Зерцало", 2008. -228 с.
4. Харт Г.Л.А. Понятие права / Пер. с англ.; под общ. ред. Е.В. Афонасина и С.В. Моисеева. – СПб.: Изд-во С. Петерб. ун-та, 2007. -223 с.

© Пешева М.С., 2022

УДК 343.1

Пешева М.С.

магистрант факультета права,
Владимирский филиал РАНХиГС,
г. Владимир, РФ

Научный руководитель: Головинская И.В.

доктор юридических наук, профессор,
Владимирский филиал РАНХиГС,
г. Владимир, РФ

**СИСТЕМНЫЙ ПОДХОД В ДЕЯТЕЛЬНОСТИ СЛЕДОВАТЕЛЯ СЛЕДСТВЕННОГО
КОМИТЕТА РОССИИ КАК ЭФФЕКТИВНЫЙ ИНСТРУМЕНТ ЗАЩИТЫ
КОНСТИТУЦИОННЫХ ПРАВ ЧЕЛОВЕКА И ГРАЖДАНИНА**

Аннотация

Важность применения системного подхода при сборе информации, имеющей доказательственное значение для расследования уголовного дела обрела важное значение во всей юридической науке и практике. Актуальность изучения системного подхода при применении норм права следователем в отношении преследуемого лица обусловлена необходимостью соблюдения гарантий базовых конституционных права человека и гражданина.

Ключевые слова:

уголовное право, теория систем, следственные органы, следователь,
конституционные права и свободы граждан, инструмент защиты прав,
конституционный суд, толкование права.

Pesheva M.S.

Master of the Faculty of Law,
Vladimir branch of RANEPА,
Vladimir

Scientific adviser: Golovinskaya I.V.

Doctor of Law, Professor,
Vladimir branch of RANEPА,
Vladimir

**A SYSTEMIC APPROACH IN THE ACTIVITIES OF THE INVESTIGATOR OF THE
INVESTIGATION COMMITTEE OF RUSSIA AS AN EFFECTIVE TOOL FOR THE
PROTECTION OF THE CONSTITUTIONAL RIGHTS OF THE HUMAN AND THE CITIZEN**

Abstract

The importance of applying a systematic approach to the collection of information of evidentiary value for the investigation of a criminal case has gained importance in all legal science and practice. The relevance of the work lies in the study of a systematic approach when applying the norms of law by the investigator in relation to the persecuted person, which primarily affects the basic constitutional rights of man and citizen.

Keywords:

criminal law, systems theory, investigating authorities, investigator, constitutional rights and freedoms of citizens, a tool for protecting rights, constitutional court, interpretation of law.

В 2020 году в истории страны произошло одно из самых важных изменений, выраженных в принятии поправок, внесенных в Конституцию Российской Федерации. Внесенные поправки ориентированы на закрепление новых прав и

свобод человека и гражданина. Для реального соблюдения принятых поправок необходим системный подход в области применения уголовного права. Особое внимание необходимо уделить следователям Следственного комитета Российской Федерации (далее – СК РФ), расследующим особо тяжкие и тяжкие преступления, совершаемые в, первую очередь, путем грубого нарушения конституционных прав и свобод человека и гражданина.

На важность и необходимость применения системного подхода при анализе и разрешении различного рода правовых конфликтов (в первую очередь уголовно-правового характера) ни раз указывал Конституционный Суд Российской Федерации (далее - Конституционный Суд РФ) в своих определениях и постановлениях, а также отдельные судьи Конституционного Суда РФ, излагая свою позицию в особых мнениях.

Так, судья Конституционного Суда РФ М.И. Клеандров, подчеркивая важность системного применения правовых норм, в одном из своих особых мнений указал: «...в данном деле речь идет об исследовании, анализе и оценке совокупной системы норм, создающих организационно-правовой механизм привлечения судьи к дисциплинарной ответственности и применения к нему адекватной им содеянному меры дисциплинарной ответственности...». Далее, проведя системный анализ по соотношению комплекса норм, подлежащих применению для разрешения правового конфликта и фактически примененных, М.И. Клеандров заключил: «...признать оспоренные положения, находящиеся в системном единстве норм, не соответствующими Конституции Российской Федерации в силу их неопределенности». Таким образом, мнение судьи выразилось в том, что уголовное право России является открытой динамической системой юридических норм, которые обязательно согласуются между собой, вне зависимости от вносимых изменений.

Уделяя внимание взаимосвязи уголовного права с иными отраслями права, не стоит забывать о «внутренней» связи между нормами общей и особенной частей

УК РФ. Статья в уголовном законе - это еще не норма, а лишь ее часть, элемент. Чтобы собрать норму права и соотнести ее с другими нормами в целый «организм», необходимо изучить весь пласт правовых норм, выделяя системообразующие элементы и соотнося их между собой.

Так, следователь, как лицо, основным «инструментом» которого является применение права, в частности, предъявляет обвинение, например, лицу, подозреваемому в одном из самых распространенных преступлений – ч. 3 ст. 228.1 УК РФ (упрощая содержание статьи – за незаконный сбыт наркотиков в значительном размере), где в качестве санкции обозначено наказание в виде лишения свободы на срок от 8 до 15 лет. Углубляясь в суть предъявленного обвинения, прослеживается та система уголовно-правовых норм, согласующихся между собой, которую на самом деле применяет следователь, вынося указанное решение. Он не в состоянии ограничиться применением отдельной, «изолированной» уголовно-правовой нормы, поскольку это невозможно. Следователь СК РФ обязан применять «право как целостное системное явление, поскольку элемент системы, вырванный из системы, теряет энергию системы, так же, как слово, вырванное из текста, лишается того смыслового содержания, которое ему было присуще в тексте».

Для определения правовой характеристики общественно опасного деяния, содержащего признаки преступления, для получения правовой характеристики субъекта, объекта, объективной и субъективной сторон состава преступления следователь, а позже и суд должны использовать весь арсенал права, характеризующий эти элементы и признаки.

А этот арсенал содержится в значительном объеме в общей части Уголовного кодекса РФ, где изложены задачи и принципы Кодекса, действие уголовного закона во времени и в пространстве; дано понятие преступления; перечислены общие условия уголовной ответственности, возрастной ценз, психические параметры лица; закреплены положения о вине и возможности невинного причинения

вреда; перечислены обстоятельства, исключающие преступность деяния; указаны основания освобождения от уголовной ответственности и от наказания и другие правовые характеристики, применение которых императивно необходимо при отправлении правосудия.

То есть системный подход является действительно эффективным инструментом в применении права следователем в ходе осуществления последним своих полномочий. При этом не стоит забывать, что системный подход лишь оптимизирует ранее накопленный материал и позволяет увидеть новые связи между «старыми» элементами, тем самым, уточняя некоторые вопросы правовой науки. Уголовное право – это сложная, многогранная отрасль права, изучать и применять которую невозможно одним лишь методом, пусть даже очень эффективным, такой путь не приведет к наиболее объективному познанию.

В ходе применения системного подхода на практике следователи СК РФ, как субъекты, наделенные функцией правоприменения, судьи, способны не только опираться на единичный нормативный правовой акт, но и, анализируя имеющиеся у них нормы права из других отраслей, реализовывать тем самым положение, закрепленное в ч. 3 ст. 55 Конституции Российской Федерации.

Список использованной литературы:

1. Конституция Российской Федерации (принята всенародным голосованием 12 декабря 1993 с изменениями, одобренными в ходе общероссийского голосования 01.07.2020) // Российская газета. №144. 2020.
2. Уголовный кодекс Российской Федерации: Федеральный закон от 13 июня 1996 № 63-ФЗ (в ред. от 25.03.2022) // Собрание законодательства РФ. 1996. N 25. Ст. 2954.
3. Уголовно-процессуальный кодекс Российской Федерации: Федеральный закон от 18 декабря 2001 № 174-ФЗ (в ред. от 25.03.2022, с изм. от 19.04.2022) // Ведомости Федерального Собрания РФ. 2002. N 1. Ст. 1.
4. Особое мнение судьи Конституционного Суда Российской Федерации М.И.

Клеандрова относительно Постановления Конституционного Суда Российской Федерации от 20 июля 2011 года № 19-П по делу о проверки конституционности положений пунктов 1 и 2 статьи 3, пункта 1 статьи 8 и пункта 1 статьи 12.1 Закона Российской Федерации «О статусе судей в Российской Федерации», статей 19, 21 и 22 Федерального закона «Об органах судейского сообщества в Российской Федерации» и статей 1 - 4, 7 Кодекса судейской этики в связи с жалобой гражданки А.В. Матюшенко. Кононов А.Л. Особое мнение судьи Кононова: Особые мнения судьи Конституционного суда Российской Федерации 1992-2009 гг. – М.: Издательство «Кучково поле», 2017. – 478 с.

5. Кононов А.Л. Особое мнение судьи Кононова: Особые мнения судьи Конституционного суда Российской Федерации 1992-2009 гг. – М.: Издательство «Кучково поле», 2017. – 478 с.

© Пешева М.С., 2022

УДК 347.72.032

Смирнова С.Д.

студент 4 курса РАНХиГС при Президенте РФ,

г. Владимир, РФ

**ПРОБЛЕМЫ ПРИМЕНЕНИЯ ДОКТРИНЫ СНЯТИЯ КОРПОРАТИВНОЙ
ВУАЛИ В РОССИИ**

Аннотация

В настоящей статье раскрываются проблемы применения доктрины снятия корпоративной вуали в России. Анализируется конструкция юридического лица. Проводится сравнительный анализ с институтом субсидиарной ответственности контролирующих должника лиц в банкротстве, формулируются перспективы его дальнейшего развития.

Ключевые слова

Корпоративное право, корпорация, юридическое лицо, конструкция юридического лица, контролирующее должника лицо, снятие корпоративной вуали, субсидиарная ответственность.

Smirnova S.D.

4th year student of RANEPA under the President

of the Russian Federation, Vladimir, Russia

**PROBLEMS OF APPLYING THE DOCTRINE OF REMOVING
THE CORPORATE VEIL IN RUSSIA**

Annotation

This article reveals the problems of applying the doctrine of removing the corporate

veil in Russia. The construction of a legal entity is analyzed. A comparative analysis is carried out with the institute of subsidiary liability of persons controlling the debtor in bankruptcy, the prospects for its further development are formulated.

Keywords

Corporate law, corporation, legal entity, construction of a legal entity, the person controlling the debtor, removal of the corporate veil, subsidiary liability.

В теории права общепризнанным выступает такой субъект общественных отношений как юридическое лицо (корпорация). Признаками юридического лица являются имущественная обособленность, организационное единство, самостоятельная имущественная ответственность по своим обязательствам, выступление в гражданском обороте и при разрешении споров в судах от собственного имени [1, с. 184]. Юридическое лицо выступает самостоятельным субъектом общественных отношений, обладающим собственными материальными интересами (в дальнейшем речь идет о коммерческих организациях), которые далеко не всегда совпадают с интересами его учредителей (акционеров). Это обуславливает необходимость учета интересов корпорации как самостоятельного субъекта при принятии решений его органами.

Юридическое лицо обладает определенной корпоративной структурой. Используется термин конструкция. Корпорация является юридической фикцией, о чем писал в своё время К.Ф. Савиньи, что позволяет в полной мере использовать в отношении юридического лица термин конструкция (физически корпорация не существует, однако обладает признаками, которые образуют структурно организованную конструкцию) [2, с. 23]. Данный термин используется также К.А. Усачевой и А.В. Егоровым в своей научной статье о доктрине снятия корпоративной вуали в зарубежных странах [3, с. 33].

Нередки ситуации, когда учредители и иные лица принимают решения (осуществляют действия, допускают бездействие), которые приводят к выгоде

отдельного взятого лица в ущерб интересам самого юридического лица. Зачастую, такие действия сопряжены с использованием конструкции юридического лица для достижения иных целей (преступных), не связанных с добросовестным осуществлением предпринимательской деятельности.

Цели могут быть разные, начиная с использования юридического лица в качестве фирмы-однодневки для уклонения от уплаты налогов, заканчивая сложными преступными схемами по выводу активов должника через совершение цепочки притворных сделок, истинная цель которых заключалась в сокрытии имущества от кредиторов. Обычно такие действия приводят к возникновению убытков, так как не всегда в судебном порядке удастся найти имущество, установить совокупность обстоятельств для признания сделок недействительными (ничтожными) и применения реституции.

Не обходится без уголовного преследования, в ходе которого виновные лица привлекаются к уголовной ответственности, предусмотренной Уголовным Кодексом Российской Федерации (например, статьи 195-197). Однако и данные механизмы не всегда способствуют оперативному и эффективному восстановлению нарушенных прав кредиторов в виде соразмерного удовлетворения их требований [4].

В зарубежном правопорядке (например, Англия, США, Германия) применяется доктрина снятия (прокалывания) корпоративной вуали (покрова). Смысл данной доктрины состоит в отрицании самостоятельности юридического лица и признании, что целью определенных действий участников (акционеров) было достижение личного преступного результата с использованием конструкции юридического лица. Такие действия не соответствуют интересам юридического лица, очевидно для него убыточны и не соответствуют принципам его деятельности. Правоприменитель позволяет отрицать саму конструкцию юридического лица, которая существовала исключительно в качестве прикрытия, являлась средством достижения личных преступных интересов других лиц. В таких

случаях обычно говорят, что юридическое лицо является как бы «продолжением» своего владельца (его «alter ego») [5, с. 45].

Отдельного внимания заслуживает дело «Salomon v. A. Salomon & Co Ltd» 1897 г., которое закрепило в английском праве принцип ограниченной ответственности корпорации. Данный принцип и ранее был закреплён в статутном праве, однако именно этот прецедент станет важнейшим этапом формирования института снятия корпоративной вуали.

В англо-американской системе права существует система тестов, которая позволяет при наличии определенных признаков применить доктрину снятия корпоративной вуали, возлагая ответственность корпорации перед кредиторами на соответствующее лицо [6, с. 137].

В российском правопорядке существует некий аналог зарубежной доктрины снятия корпоративной вуали, который называется субсидиарная ответственность контролирующих должника лиц в банкротстве, закреплённый в главе III.2 Федерального закона от 26.10.2002 №127-ФЗ «О несостоятельности (банкротстве)» (далее – Закон о банкротстве).

В российской доктрине также отражено, что конструкция юридического лица подразумевает недопустимость смешения имущества и обязательств учредителей и юридического лица, что законодательно закреплено в статье 56 Гражданского кодекса Российской Федерации. Несмотря на это, законодатель в главе III.2 Закона о банкротстве возлагает субсидиарную ответственность по обязательствам должника на виновное в доведении до его банкротства лицо. Статья 61.10 Закона о банкротстве закрепляет критерии определения контролирующего должника лица. С учетом данных критериев, а также с учетом разъяснений, изложенных в Постановлении Пленума Верховного Суда РФ от 21.12.2017 №53 «О некоторых вопросах, связанных с привлечением контролирующих должника лиц к ответственности при банкротстве», контролирующим должника лицом может быть не только учредитель (акционер) юридического лица, но и его единоличный и

коллегиальный исполнительный орган, иные органы управления, главный бухгалтер, юрист и иные лица, действия (бездействие) которых привело к банкротству компании.

Стоит отметить, что законодателем выбрана довольно противоречивая модель ответственности лиц, которые использовали конструкцию юридического лица для достижения своих преступных целей. Ведь субсидиарная ответственность подразумевает ответственность субсидиарного должника наряду с основным. В классическом понимании, субсидиарная ответственность наступает в случае неисполнения или невозможности исполнения основным должником взятых на себя обязательств.

В итоге, законодатель использовал довольно неудачный институт для реализации доктрины снятия корпоративной вуали, так как долг юридического лица не может быть возложен на его учредителя в силу озвученных ранее фундаментальных принципов корпоративного права. Тем более конструкция юридического лица не позволяет возлагать исполнение своих обязательств на лиц, не являющихся собственниками бизнеса, таких как генеральный директор, главный бухгалтер и т.п. Указанные лица являются лишь представителями корпорации в силу нахождения на определенной должности на основании решения собрания учредителей (акционеров). Своими действиями (бездействием) указанные лица причиняют вред самому юридическому лицу, следовательно, причиняют ему убытки.

Убытки являются довольно эффективным и с правовой точки зрения самым верным механизмом ответственности виновных лиц за причинение юридическому лицу ущерба.

Англо-американская доктрина снятия корпоративной вуали отрицает само существование (самостоятельность) юридического лица как субъекта общественных отношений. Данный правовой порядок не допускает ответственности учредителей по долгам юридического лица в отличие от российского

правопорядка.

Формирование системы права на основе доктринальных противоречий недопустимо. В противном случае возникнет неопределенность в правоприменительной практике и дестабилизация социально-экономических отношений. Ведение бизнеса связано с экономическим риском. В российском правовом порядке практически каждое дело о банкротстве сопровождается спором о привлечении контролирующих должника лиц к субсидиарной ответственности. Подается всё больше таких заявлений. Согласно данным Федресурса в 1 кв. 2017 подано 745 заявлений (удовлетворены 21%). В 1 кв. 2019 подано 1046 заявлений, доля удовлетворенных 41%. Изменился размер ответственности, который с 23,3 млрд рублей к 2019 году увеличился до 75,39 млрд руб. [7]. Таким образом, из исключительного механизма восстановления нарушенных прав кредиторов, данный механизм превратился в повсеместный.

В перспективе законодатель должен грамотно разграничить ответственность лиц, связанных с осуществлением предпринимательской деятельности с использованием конструкции юридического лица. Лишь в таком случае можно достичь баланса прав должника, кредиторов и общества, регламентированного в статье 20.3 Закона о банкротстве [4].

Список использованной литературы:

1. Суханов Е.А. Российское гражданское право: учебник в 2 т. Т.1 Общая часть. М.: Статут, 2011. 958 с.
2. Штукин А.Н. Проблема сущности юридического лица // Новый юридический вестник. 2020. № 10 (24). С. 21-25.
3. Егоров А.В., Усачева К.А. Доктрина «снятия корпоративного покрова» как инструмент распределения рисков между участниками корпорации и иными субъектами оборота // Вестник гражданского права. 2014. № 1. С. 31-73.
4. О несостоятельности (банкротстве): Федеральный закон от 26.10.2002 №127-ФЗ (ред. от 30.12.2021) // Собрание законодательства РФ. – 2002. – № 43, ст. 4190.

5. Батыршина К.А. Особенности формирования и становления доктрины снятия корпоративной вуали в англосаксонской системе права: историко-правовой аспект // Гражданское право, 2015. № 1. С. 43-45.
6. Меньшикова П.А. Сравнительный анализ субсидиарной ответственности контролирующих должника лиц в производстве о несостоятельности (банкротстве) в Российской Федерации и аналогичной процедуры в англо-американской правовой системе // Вестник ВГУ. 2018. № 3. С. 134-142.
7. Официальный сайт ЕФРСДЮЛ (Федресурс) [Электронный ресурс]. – Режим доступа: <https://fedresurs.ru/news/49c41551-a149-431a-8fb4-6e584b28f9b7?attempt=3>, свободный. – (дата обращения: 09.06.2022).

© Смирнова С.Д., 2022

УДК 34**Юдакова М.Е.**

студентка 2 курса юридического факультета
Сочинского филиала ВГУЮ (РПА Минюста России)

г. Сочи, РФ

Научный руководитель: Жинкин С.А.,

доктор юридических наук

профессор кафедры теории

и истории государства и права

Сочинского филиала ВГУЮ (РПА Минюста России)

г. Сочи, РФ

НЕКОТОРЫЕ ПРОБЛЕМЫ ОБЕСПЕЧЕНИЯ КАЧЕСТВА ПРАВОТВОРЧЕСКОГО ПРОЦЕССА В СОВРЕМЕННОЙ РОССИИ

Аннотация

В статье рассмотрены некоторые актуальные для современной России проблемы обеспечения качества правотворческого процесса. Указывается, что обеспечение качества правотворческого процесса служит важным фактором обеспечения качества издаваемых в результате нормативных правовых актов. Также намечены пути повышения качества правотворческого процесса применительно к современной России.

Ключевые слова

качество, правотворчество, эффективность, правотворческий процесс.

Yudakova M.E.,

2rd year student of the Faculty of Law

Sochi Branch of All-Russian State

University of Justice

of the Russian Federation

Sochi, Russian Federation

Scientific supervisor: Zhinkin S.A.,

doctor of law professor

of the department of theory

and history of state and law

Sochi branch

All-Russian State

University of Justice

of the Russian Federation

Sochi, Russian Federation

ORCID ID 0000-0002-0291-4469

SOME PROBLEMS OF ENSURING THE QUALITY OF THE LAW-MAKING PROCESS IN MODERN RUSSIA

Annotation

The article discusses some of the current problems of ensuring the quality of the law-making process in modern Russia. It is indicated that ensuring the quality of the law-making process is an important factor in ensuring the quality of normative legal acts issued as a result. The ways of improving the quality of the law-making process in relation to modern Russia are also outlined.

Keywords

Quality, law-making, efficiency, law-making process.

Правотворчество является, как известно, важнейшей правовой формой осуществления функций государства. Именно в результате правотворческого процесса создаются нормативные правовые акты, по качеству которых судят о развитии государства и правовой системы. Вот почему так важно обеспечение надлежащего качества правотворческого процесса в современной России как на федеральном, так и на региональном уровнях, обеспечение его соответствия современным потребностям развития правовой системы, государства, общества в целом.

Важность проблем правотворчества предопределила тот интерес, который проявляется к ним в науке. Проблемы правотворчества исследовались в самых разных аспектах: в общетеоретическом [3], в аспекте стратегии правотворчества и социального прогнозирования [1], в контексте требований законодательной техники [2], в более общем контексте социального и государственного управления [4] и т.д. И конечно, наряду с содержательными аспектами правотворчества предметом анализа стали и аспекты процедурные. Процессуальные, процедурные моменты играют огромную роль в плане разработки и обсуждения нормативных правовых актов. Рационально построенные и правильно реализованные правотворческие процедуры призваны стать значимым фактором подготовки и принятия качественных нормативных правовых актов. И, напротив, игнорирование процедурных аспектов, нерациональная организация правотворческих процедур могут существенно снизить качество и эффективность издаваемых нормативных правовых актов. Вот почему правотворчество как процесс также заслуженно находится в центре внимания отечественных ученых, причем как теоретиков права, так и конституционалистов.

Прежде чем рассматривать проблемы обеспечения качества правотворческого процесса, необходимо определиться с самим значением этого термина. Необходимо также отграничить его от близких ему терминов – «качество нормативных правовых актов», «качество государственного управления», «эффективность правотворчества».

Под качеством правотворческого процесса (и это сближает данное понятие с понятием эффективности) следует понимать соответствие между целями правотворческого процесса в целом, отдельных правотворческих процедур, с одной стороны, и реально достигнутыми результатами, – с другой. Главным же результатом качественного правотворческого процесса должно быть издание качественных нормативных правовых актов, то есть актов, отвечающих общественным потребностям и способных эффективно воздействовать на общественные отношения в необходимом направлении.

С другой стороны, от качества правотворческого процесса следует отличать набор его качеств, то есть характерных черт, существенных характеристик, которые отличают правотворческий процесс от иных видов процессов, например, правоприменительного, процесса интерпретации нормативных актов и т.д. И такими качествами можно считать, например, осуществление его специально уполномоченными правотворческими органами, нацеленность на создание оригинальных норм права, специфичность процедур (например, чтений законопроекта со своим специфическим содержанием) и т.д.

Несомненно, качество правотворческого процесса является неотъемлемой составной частью и существенным фактором более широкого феномена – качества государственного управления. При этом последнее выступает как весьма многоаспектное и многофакторное явление, включающее качество самых различных видов управленческой деятельности, которая имеет, несомненно, и юридическое значение.

И в этом плане самому серьезному анализу подлежат сами специфические цели правотворчества и цели собственно правотворческого процесса. При этом представляется, что цели правотворчества существенно шире целей правотворческого процесса, поскольку последние связаны прежде всего с необходимостью обеспечить качественные процедуры разработки и принятия нормативных правовых актов. В ходе таких четко организованных процедур и предполагается издание качественных нормативных правовых актов.

Цели же правотворчества в целом гораздо шире и включают, как минимум три момента:

- разработка действенных правовых предписаний, способных эффективно решать социальные проблемы;
- конструирование механизмов реализации данных предписаний в конкретных общественных отношениях, в разнообразной юридически значимой деятельности;
- согласование вновь принятых норм с системой действующего законодательства, «встраивание» их в эту систему.

Правотворчество косвенно направлено и на достижение «внешних» целей – экономического развития, поддержания социального согласия и т.д.

Тем самым, в первом приближении, как эффективность, так и качество правотворческого процесса как раз и выражается в успешной реализации названных, а также, вполне вероятно, и других, целей. Однако соответствующие правотворческие результаты, характеризующие эффективность правотворческого процесса, далеко не всегда означают качество правотворческого процесса, поскольку такие результаты могут достигаться и вопреки недостаточному качеству правотворческих процедур.

Представляется, что качество правотворческого процесса может включать различные аспекты:

- связанные с информационным обеспечением правотворческого процесса;
- связанные с организационными процедурами, составляющими правотворческий процесс;
- связанные с учетом социальных потребностей и тенденций общественного развития;
- связанные с реализацией требований законодательной техники.

Не менее важно доктринально наметить взаимосвязь категории «качество правотворческого процесса» с получаемыми результатами. Думается, что главным результатом качества правотворческого процесса является издание нормативных

правовых актов, которые не только сами характеризуются высоким качеством, но и отвечают общественным потребностям, эффективно решают социальные проблемы. Необходимо обеспечить соответствие между общественными потребностями, требующими нормативного правового урегулирования, и направленностью издаваемых нормативных правовых актов. И здесь, конечно, важны не только сами правотворческие процедуры и их качество, но прежде всего содержание принимаемых нормативных правовых актов, их соответствие социальным потребностям, их способность решать те или иные общественные проблемы.

Проблемы обеспечения и повышения качества правотворческого процесса должны стать предметом постоянного мониторинга и обсуждения не только на доктринальном уровне, но и на уровне правотворческих органов как федеральных, так и региональных и муниципальных.

В структурном плане качество правотворческого процесса вытекает из качества и рациональности составляющих его правотворческих процедур. Вообще, качество правотворческого процесса, в отличие от качества принимаемых в результате него нормативных правовых актов, носит процедурный, а не содержательный характер.

В частности, можно говорить о качестве:

- вносимых правотворческих (законодательных) инициатив;
- процедур обсуждения проектов нормативных актов, в том числе обсуждений общественных и даже всенародных;
- процедур рассмотрения законопроектов в различных чтениях;
- процедур внесения поправок и т.д.

В первом приближении можно наметить и основные пути совершенствования правотворческого, прежде всего законотворческого, процесса. Это:

- создание и использование надежных механизмов учета общественного мнения и проведения общественных обсуждений законопроектов;
- учет и внедрение научных рекомендаций в законодательном процессе

федерального и регионального уровней;

- совершенствование организационных процедур разработки и обсуждения проектов нормативных актов;

- мониторинг и обсуждение проблем, связанных с изданием и действенной реализацией нормативных правовых актов и т.д.

К обсуждению путей совершенствования правотворческого процесса сегодня должны более широко привлекаться не только депутаты и иные сотрудники самих правотворческих органов, но и представители объединений гражданского общества – коммерческих и некоммерческих организаций, научных учреждений и т.д. Более значимая роль в этом плане должна отводиться деятельности общественных советов при органах государственной власти, наделенных правотворческими полномочиями.

Как видим, поиск путей повышения качества правотворческого процесса должен быть неразрывно связан с уточнением самого понятия «качество», определением его аспектов, форм практической реализации в различных сферах общественной жизни и юридически значимой деятельности. Сама же категория «качество правотворческого процесса» должна быть наполнена более конкретным и детальным смыслом, который мог бы стать критерием последующего измерения и аргументированной оценки.

Список использованной литературы:

1. Гаврилов О.А. Стратегия правотворчества и социальное прогнозирование. М.: Изд-во ИГиП РАН, 1993. - 128с.
2. Керимов Д.А. Культура и техника законотворчества. М: Юридическая литература, 1991.- 160с.
3. Поленина С.В. Законотворчество в Российской Федерации. М.: Изд-во ИГиП РАН, 1996. – 146с.
4. Тихомиров Ю.А. Управление на основе права. М: Формула права, 2007. – 484с.

© Юдакова М.Е., 2022

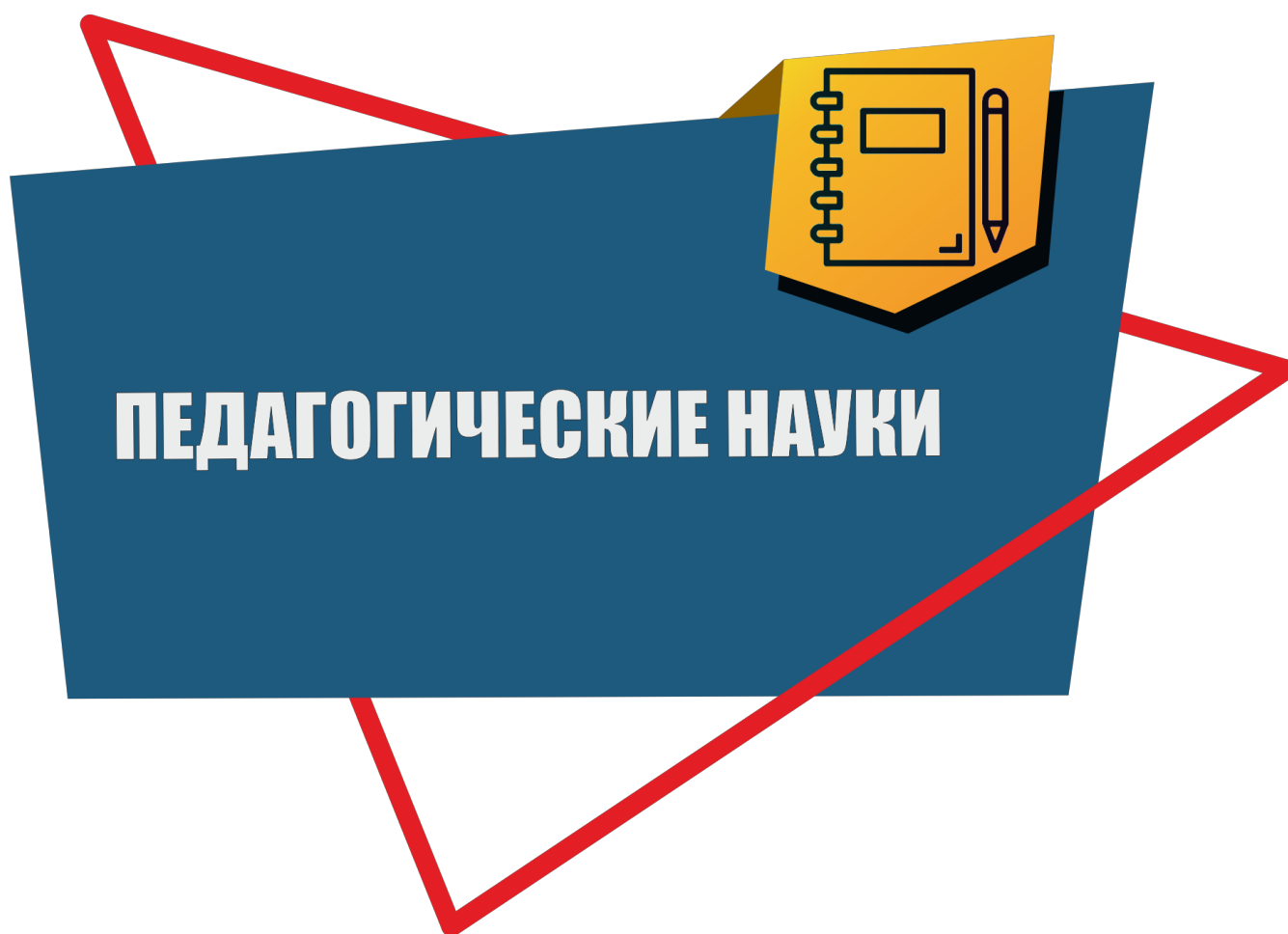

УДК 373**Белинская А.А.**

Студент СГСПУ,

г. Самара, РФ

Научный руководитель: Гуреева Е.Г.

канд. пед. наук, доцент СГСПУ,

г. Самара, РФ

МЕТОД ШЕСТИ ШЛЯП НА УРОКАХ ЭКОНОМИКИ В ШКОЛЕ

Аннотация

В статье рассмотрены основные аспекты применения метода шести шляп на уроках экономики в школе. Для наглядности представлен план применения метода на уроке по теме «Инфляция». Выявлены достоинства и недостатки метода, а также рекомендации по применению.

Ключевые слова

Обучение экономике, метод шести шляп, инфляция, активное обучение.

С каждым годом роль активного обучения в школе растет. Востребованность АМО (активных методов обучения) обусловлена требованием ФГОС и социальным заказом на формирование личности выпускника общеобразовательной школы» [2, с. 19]. В третьем поколении ФГОС сделан акцент на развитие «мягких» навыков – метапредметных и личностных результатах. Поэтому данная тема актуальна на сегодняшний день.

В данной статье мы рассмотрим метод шести шляп, который отлично сочетает в себе формирование у учеников как «мягких навыков», так и предметных результатов. В его основе лежит «параллельное» мышление, при котором сосуществуют различные точки зрения. Суть метода состоит в разделении процесса

мышления на шесть режимов, каждому из которых присуща шляпа определенного цвета. Данный метод обогащает мышление и делает его многогранным [3, с. 113].

Цель: анализ применения метода шести шляп на уроках экономики.

Методы исследования: анализ педагогической и психологической литературы, обобщение, сравнение, моделирование.

План применения метода "Шесть шляп мышления" на уроке экономики по теме «Инфляция» в 11 классе для учителя.

Белая шляпа (информация). На данном этапе ученики делятся полученной информацией, закрепляя пройденный материал, повторяют и исправляют свои недочеты. Учитель играет роль организатора, который направляет учеников с помощью вопросов: «Вы получили определенную информацию, которой я прошу поделиться с помощью белой шляпы. Что такое инфляция? Какие есть причины инфляции? Какую роль играют инфляционные ожидания? Какие бывают формы инфляции? Что такое норма инфляции?» и т.д.

Красная шляпа дает возможность разобраться в собственных чувствах, интуитивно определять последствия своих действий или отношений. Красный цвет символизирует активность, чувственность. Надев красную шляпу – следует рассказать товарищам об эмоциях и чувствах [1, с. 46]. Учитель задает наводящие вопросы: «Как вы реагировали на слово «инфляция» раньше и как сейчас? Что вы чувствуете, когда по новостям говорят о повышении уровня цен на 3-4 процента? Страшно ли Вам за сохранность ваших сбережений?».

Черная шляпа – недостатки. Т.е., нужно дать собственную аргументированную критическую оценку тем или иным положениям текста [1, с. 47]. Учитель продолжает диалог: «Как вы думаете, как перераспределение доходов влияет на население? Как влияет инфляция на экономический рост? О чем вам говорит такое явление как спекуляция? Что вы можете сказать о влиянии инфляции на людей с фиксированным доходом и кредиторов?»

Желтая шляпа. Она предполагает выявление всего позитивного в рассматриваемом явлении и аргументирование этого. Возможны следующие

вопросы: «Скажите, что позитивного вы находите в умеренной инфляции? Как повышение цен отражается на людей с нефиксированными доходами и заемщиками? Что происходит с внутренним и внешним долгом государства? Что происходит с налоговыми доходами государства?»

Зеленая шляпа связана с продуцированием новых идей, мыслей, предложений на основе содержания текста с аргументацией [1, с. 47]. Чтобы помочь школьникам, учитель задает такие вопросы: «Как вы считаете, стоит ли брать кредиты перед гипер- и галопирующей инфляцией? Предположите, как можно предотвратить инфляцию? И что будет если цены не будут расти?».

Обобщить сказанное на уроке можно с помощью синей шляпы, которая ответственна за анализ деятельности. Можно использовать следующие вопросы: «Любое ли повышение цен есть инфляция? Почему избыточный спрос на товары и услуги порождает инфляцию? Почему рост денежных издержек порождает инфляцию? Какая форма инфляции в целом оказывает положительное влияние на экономику, а какая разрушительную? Можно ли справиться с инфляцией?»

Во время моделирования урока и анализа метода были выявлены следующие достоинства: 1) структурирует разбор проблемного вопроса, что позволяет не сбиваться с темы, сэкономить время; 2) позволяет рассматривать проблему с разных точек зрения (как с положительных, так и с отрицательных), что помогает прийти к лучшему решению; 3) позволяет высказаться участникам, которые в силу своих особенностей, в основном отказываются от группового обсуждения; 4) заинтересовывает учеников, повышая их мотивацию, а следовательно, и активируя долговременную память и мышление (псих. процессы). Однако, недостатки тоже были найдены: 1) длительное время на подготовку и применение метода; 2) большая психологическая напряженность; 3) без базы знаний данный метод не получится провести; 4) не каждая тема по экономике в школе подходит для применения метода.

Чтобы минимизировать недостатки, предложим несколько рекомендаций по применению метода шести шляп: 1) не проводить метод без тщательной

подготовки, как учителя, так и учеников. Начинать постепенно, готовив школьников к полноценному применению данного метода. По началу, следует вводить лишь элементы метода и, исходя из прогресса, только потом применять его; 2) не старайтесь часто применять метод шести шляп, поскольку он вызывает некоторое психологическое напряжение. Периодизация сугубо индивидуальна для каждого класса (группы); 3) перед проведением метода необходимо дать ученикам необходимую информацию, знания, на основе которых они могут рассуждать на проблемную тему.

Таким образом, метод активного обучения «Шесть шляп» возможно применять на уроках экономике в школе. Это было доказано с помощью примера его использования. Также данный метод, который направлен на общение между учениками и учителем, помогает формировать коммуникативные образовательные результаты. Во время ответов ученики самостоятельно оценивают свою деятельность, свои ответы, что в некоторой степени формирует и регулятивные образовательные результаты. Ну и конечно же, такой метод позволяет закрепить ученикам и проверить учителю предметные результаты. Поэтому этот метод целесообразно применять на уроках общеметодологической направленности и уроках-рефлексии.

Список использованной литературы:

1. Бабакова Т.А. Технология педагогического сопровождения самостоятельной учебной деятельности студентов по освоению креативной техники "Шесть шляп мышления" (Э. де Боно) // Образовательные технологии (г. Москва). 2020. №2.
2. Даутова Ш.А. Система активных методов обучения в рамках ФГОС второго поколения // Гуманитарные, социально-экономические и общественные науки. 2014. №10-2.
3. Цыденова Э.Ч. Интерактивные формы обучения, применяемые на занятиях со студентами экономических специальностей // Вестник БГУ. Экономика и менеджмент. 2013. №2.

УДК: 378

Давыдова М.А.

Магистрант, кафедра педагогика и психология ФГБОУ ВО ПензГТУ

г. Пенза, РФ

Научный руководитель: Люсев В.Н.

Доцент кафедры «Педагогика и психология» ФГБОУ ВО ПензГТУ

г. Пенза, РФ

**ПЕДАГОГИЧЕСКОЕ СОПРОВОЖДЕНИЕ НАУЧНО-ИССЛЕДОВАТЕЛЬСКОЙ РАБОТЫ
СТУДЕНТОВ В УСЛОВИЯХ ДЕЯТЕЛЬНОСТИ СТУДЕНЧЕСКОГО
НАУЧНОГО ОБЪЕДИНЕНИЯ ВУЗА**

Аннотация

Социально-экономические изменения, происходящие в современном обществе обуславливают необходимость подготовки молодых кадров, готовых к осуществлению качественно нового уровня профессиональной деятельности в различных сферах, которые все в большей степени модифицируются и приобретают научно-исследовательскую направленность. Возникшее противоречие между потребностью подготовки специалистов, чья будущая деятельность должна носить преимущественно исследовательский характер и обоснованием необходимых условий для достижения этой цели, может быть разрешено педагогическим сопровождением научно-исследовательской деятельности студентов в условиях деятельности студенческого научного объединения ВУЗа.

Ключевые слова

Педагогическое сопровождение, научно-исследовательская деятельность, научно-исследовательская деятельность студентов, студенты, студенческое научное объединение, педагог.

Научно исследовательская работа студентов (НИРС) – неотъемлемая часть процесса высшего образования.

Студенческие научные общества (СНО), форумные компании, конференции и многое другое - являются одной из важных «баз» студентов для начала полноценной научно-исследовательской работы, позволяют им обрести единомышленников.

Так или иначе, но каждый студент связан с научно-исследовательской работой в процессе обучения в университете. Ведь чтобы написать реферат, курсовую или дипломную работу нужно провести определённые исследования, пусть даже незначительные.

НИРС способствует развитию множества положительных качеств, таких как: самоорганизация, творческое мышление, ответственность, формирование своей точки зрения и грамотная способность её отстаивать.

Важная роль в организации НИРС принадлежит педагогическому составу университета. Именно педагоги могут вовремя разглядеть способности и потенциал студента и мотивировать его заняться научно-исследовательской деятельностью.

НИРС включает в себя две формы:

- учебно-исследовательскую работа (УИРС), то есть, встроенную в учебный процесс;

- научно-исследовательская работа студентов (НИРС), организационно-массовые мероприятия, стимулирующие развитие научно-исследовательской деятельности, выполняются во внеучебное время, и так же дополняют учебный процесс.

Форма студенческих научных обществ (СНО) в НИРС чаще всего используется при работе со студентами первых и вторых курсов. Руководителями выступают педагогический состав университета. СНО может объединять как членов группы, курса, так и разных специальностей.

Таким образом, НИРС является одной из форм внеучебного процесса университета, в которой гармонично сочетаются обучение и практика. В рамках научной работы студент сначала приобретает первые навыки исследовательской работы, далее начинает воплощать приобретённые теоретические знания в исследованиях, связанных с практикой. Многообразие форм НИРС даёт возможность каждому студенту найти занятие по душе, а в будущем и найти свою нишу и профессию.

Для связывания студентов с научно-исследовательской деятельностью, будет использоваться педагогическое сопровождение.

Педагогическое сопровождение - это процесс заинтересованного наблюдения, консультирования, личного участия и поощрения максимальной самостоятельности студента в проблемной ситуации при минимальном участии педагога.

Педагогическое сопровождение подразумевает умение педагога быть рядом, следовать за студентом, курируя его индивидуальное продвижение в обучении. Педагогическое сопровождение рассматривается как форма педагогической поддержки, применимая к студентам. Понятие «педагогическое сопровождение» наиболее активно применяется в связи с профессиональным самоопределением студентов.

С позиции социально-профессионального самоопределения С.Н.Чистякова определяет педагогическое сопровождение как особую сферу деятельности педагога, ориентированную на взаимодействие со студентом по оказанию ему поддержки в становлении личностного роста, социальной адаптации, принятия решения об избираемой профессиональной деятельности и самоутверждения в ней.

Ф.М. Фрумин, В.П. Слободчиков сопровождение рассматривают как помощь подростку в его личностном росте, установку на эмпатийное понимание ученика, на открытое общение.

А.В. Мудрик трактует сопровождение как особую сферу деятельности педагога, направленную на приобщение подростка к социально-культурным и нравственным ценностям, необходимым для самореализации и саморазвития.

М.Р. Битянова считает, что сопровождение - это система профессиональной деятельности педагогического сообщества, направленная на создание социально-психологических условий для успешного обучения и психологического развития в ситуациях взаимодействия.

Таким образом, понятие «педагогическое сопровождение» предполагает непрерывную педагогическую деятельность, направленную на предотвращение трудностей и профессиональное самоопределение студента.

И так, под педагогическим сопровождением НИРС будем понимать создание педагогом таких условий научной деятельности, при которых студент, не испытывая затруднений, работает без принуждения в зоне ближайшего развития, проявляет творческую активность и при помощи педагога достигает поставленные цели. Как уже говорилось ранее, педагогическое сопровождение это деятельность, при которой самостоятельная работа студентов является преобладающей. Здесь и педагог, и студент вынуждены выступать в роли активных субъектов совместной деятельности, но в свою очередь педагог является организатором научного процесса и консультантом, а студент обращается непосредственно к источникам информации, самостоятельно организывает свою научно-исследовательскую работу.

Одним из главных вариантов организации педагогического сопровождения НИРС со стороны педагога может быть система специально организованных разноформатных мероприятий. Эти мероприятия проведут студента от знакомства с научно-исследовательской деятельностью до апробации-реализации научных разработок. Участие в научно-представительской деятельности вуза или иных вузов и научных организациях, которое так же включает в себя участие в кафедральных и межкафедральных семинарах, симпозиумах, теоретических научных мероприятиях

по тематике исследования, подготовку докладов, статей и выступление на научно-практических конференциях, форумах, подготовка и публикация тезисов докладов, научных статей самостоятельно и в соавторстве, непосредственное активное участие в научно-исследовательской работе, выполняемых на кафедре научно-исследовательских проектов по направлению научного исследования студента. Помимо всех вышеперечисленных немаловажных мероприятий, так же будут проведены новofорматные мероприятия, направленные на развитие soft skills студентов и психологическую адаптацию. В сумме эта система мероприятий в паре с педагогическим сопровождением, подготовит молодые научные кадры, готовые к осуществлению качественно нового уровня профессиональной деятельности в различных сферах.

Список использованной литературы:

1. А.И. Савенков. Педагогика. Исследовательский подход. Часть 2: Научно-методическое пособие. 1-18 с.
2. Скаткин М.Н. Методология и методика педагогических исследований. М.: Педагогика, 1986. 150 с.
3. Шестакова Л.Г. Организация научного педагогического исследования: учеб. пособие для спецкурса // Современные проблемы науки и образования. 2009. № 1. 20–21 с.
4. Андреев Е.А., Валеева Р.Р. Научно-исследовательская работа студентов // Научное сообщество студентов XXI столетия. Гуманитарные науки: сб. ст. по мат. XXVIII международная студенческая научно-практическая конференция. № 1 (28).
5. Богословский В.И. Научное сопровождение образовательного процесса в педагогическом университете; Методологические характеристики: Монография. – СПб., 2000. – 376 с

© Давыдова М.А., 2022

УДК 796.015.14

Зигангиров М.Ф.

Научный руководитель: Покровская Т.Ю.

кандидат социологических наук, доцент

Казанский национальный исследовательский технический университет

им. А.Н. Туполева– КАИ,

Казань, Россия

ФИЗИЧЕСКАЯ КУЛЬТУРА (МЕТОДИКИ ОБУЧЕНИЯ)

Аннотация

Физическое воспитание как особая область образования, требует специальных методов в дополнение к дидактическим методам воспитательная работа. Основная цель данной статьи – показать важность методов и приемов обучения спортивных тренировок на занятиях физической культуры.

Ключевые слова:

физическая культура, обучение, методика, физическое воспитание,
метод обучения.

Zigangirov M.F.

Supervisor: Pokrovskaya T.U.

Candidate of Sociological Sciences, Associate Professor

Kazan National Research Technical University named after A.N. Tupolev-KAI,

Kazan, Russia

PHYSICAL CULTURE (EDUCATIONAL METHODS)

Abstract

Physical education as a special area of education requires special methods in

addition to didactic methods of educational work. The main purpose of this article is to show the importance and role of teaching methods and techniques from sports training in physical education classes.

Key words:

physical culture, training, methodology, physical education, teaching method.

Актуальность. Важно всестороннее развитие учащихся, без физического развития невозможно полное формирование личности. Задача уроков физической культуры замотивировать учащихся к физической активности, а для этого необходимы актуальные, работающие методики обучения физической культуре.

Одной из основных проблем в физическом воспитании является реализация учебного плана. Распределение и спецификация программных задач в физкультуре для большого количества учителей сложная задача, учитывая требования современного обучения. В физическом воспитании, существуют программы и методики, позволяющие всесторонне изучать личность, а также ее относительные трансформации. Программы физического воспитания в школах основывались на том, что большинство двигательной информации поступает от большого количества различных физических упражнений, учащиеся не могут их освоить, а из-за отсутствия повторений это не оказывает существенного влияния на физическое развитие. Качество физического воспитания в школах, базирующиеся на имеющихся данных, такое, что они не только не выражают адекватно стремления к всесторонним упражнениям, но и также не имеет достаточной интенсивности и лучшей организации. Программа не должна содержать много заданий, также осуществляется через запланированные ежегодные рабочие программы в школах фактические причины.

Большое количество программных задач может быть реализовано даже годовыми рабочими программами, предусмотренными в школах по объективным причинам. Организованные физические упражнения положительно влияют на

антропологический статус студентов, трансформируют их в нужном направлении и масштабе.

Изучение различных приемов и элементов разных видов спорта в обучении физическому воспитанию тесно связано с воспитанием. Физическое воспитание – это изменение личности, вызванное физическими упражнениями и окружающей средой, а также потребностями человека, меняющимися в соответствии с требованиями времени. Поскольку уроки физкультуры длятся 45 минут, у нас есть все основания для беспокойства по поводу учебных структур и нормативов, применение которых может привести к большей формальности и технической правильности проведения урока, и прежде всего к значительному влиянию этого урока на антропологический статус учеников будет выше.

Вопрос о наиболее эффективных методах обучения на уроках физической культуры, выводящих успехи обучения на новый уровень, возникает в методах обучения и последовательном применении педагогических принципов. Под термином «метод обучения» понимаются «научно обоснованные методы и приемы учителей и учащихся в процессе обучения, обеспечивающие оптимальные условия для рационального и эффективного обучения, полной реализации дидактического творчества учителей, максимального проявления индивидуальной и коллективной деятельности учащихся».

На уроках используются следующие организационные методы:

Фронтальный метод используется на каждом занятии, когда одно и то же упражнение выполняется всеми учащимися одновременно при ходьбе, беге. Преподаватель может давать указания и оценки только в общей форме всем учащимся.

Поточный способ – все дети выполняют «поточные» упражнения, когда один ученик еще не выполнил задание, а другой уже приступает к нему. Это могут быть упражнения с продвижением вперед (например, упражнения на равновесие при ходьбе по гимнастической скамье). Таких потоков может быть 2-3.

Посменный метод предполагает, что дети выполняют упражнения в командах, по несколько человек за раз, а остальные в это время наблюдают за своими сверстниками. В начале обучения, когда учителю необходимо контролировать действия каждого ученика, упражнения выполняются в командах по 2-3 человека. По мере освоения движения количество детей в смене увеличивается.

Групповой метод – предполагает разделение учащихся на 2-3 группы. Один разучивает новое упражнение под наблюдением учителя, а другие выполняют знакомые упражнения или играют по указанию учителя. Затем дети меняются местами.

На уроках может использоваться индивидуальный метод, когда каждый учащийся самостоятельно выполняет поставленное перед ним задание под контролем учителя. С целью уточнения деталей общего для всех упражнения оно выполняется также индивидуально по вызову преподавателя (это одна из разновидностей индивидуального метода).

Применение каждого из этих способов организации учащихся на уроке зависит от поставленных учителем задач, условий, в которых проходит урок, возраста учащихся.

Целесообразнее обучать детей смешанному использованию разных организационных методов, что приводит к повышению эффективности занятий физической культурой.

Крагуевич (1987) характеризует эти методы обучения физическому воспитанию следующим образом:

- метод вербального общения или метод «живых слов»;
- метод демонстрации или иллюстрации.

Метод живых слов играет важную роль и может быть использован во всех формах обучения, поскольку правильные слова в нужное время может оказать очень стимулирующее влияние на мотивацию и работу учащихся.

Следует постоянно подчеркивать, что физическое воспитание – это не просто

механическое движение и перемещение тела и частей тела человека в определенном пространстве, а то, что происходящий процесс регулируется как обмен представлениями, как общение, воздействующее на детей и молодежи. Живое слово учителя незаменимо, когда учащимся задаются три важнейших вопроса по каждому физическому упражнению: какое оно? Почему это? Как правильно выполняется?

Слово играет формирующую, корректирующую и стимулирующую роль в обучении физическому воспитанию, поэтому этот метод используется через описание, объяснение, анализ и беседу. Описание используется на начальных этапах в начале изучения предмета. Когда учащимся необходимо создать точную картину движения, это первый шаг, который учащиеся учатся выполнять. Разъяснение является преобладающей формой этого метода, используемого на ранних этапах обучения, особенно при демонстрации заданных тем. Объяснения, сопровождающие интерпретации, должны быть ясными, понятными, точными, адаптированными к возрасту учащихся и их психофизическим возможностям. Для достижения положительного эффекта необходимо использовать термины, которые ученики понимают. Анализируя с точки зрения эффективности и результативности, учитель может многого добиться, выделив возможные ошибки.

Демонстрационный метод играет важную роль при обработке нового материала, когда учащиеся должны иметь четкое представление об упражнении, которое они должны воспроизвести в дальнейшем. Для детей, чтобы научиться определенному упражнению, они научатся его выполнять, вы должны дать его описание и попросить детей сделать это, но вы должны еще показать или продемонстрировать это. В профессиональной литературе этот метод называется методом доказательства. В обучении физической культуре она представлена как непосредственная демонстрация учителем. Демонстрация используется на начальных этапах обучения определенным движениям или упражнениям, что является основным методом в процессе изучения нового элемента.

В целом можно сказать, что на занятиях по физической культуре метод «живой речи» и метод демонстрации чаще всего используются на начальном этапе обучения и являются вспомогательными методами в обучении физической культуре.

Заключение. Сегодня перед обществом, и особенно перед школой, стоит очень важная задача – не только подготовить ребенка к самостоятельной жизни, воспитать его нравственно и физически здоровым, но и научить его быть здоровым, способствовать формированию осознанной потребности в здоровье как залог будущего благополучия и успеха в жизни. Это одно из важнейших направлений новой программы ФГОС.

В последнее десятилетие основной идеей в обществе является сохранение здоровья подрастающего поколения, как важнейшего фактора будущего благосостояния государства. Недостаток движения создает условия для проявления наследственной предрасположенности к заболеваниям и, следовательно, ограничивает пригодность к определенным профессиям, омрачает перспективы будущего материнства и отцовства. Поэтому чрезвычайно важным являются методики проведения занятий физической культуры, которые будут мотивировать учеников к физической активности.

Список использованной литературы:

1. Аслонов, К.П. Технологическая интеграция в программах преподавателей физического образования // Проблемы науки. – №4(63). – 2021.
2. Зализняк, Ю.Д., Минбулатов, В.М. Теория и методика преподавания предмета «Физическая культура».
3. Ильинич, В.И. Физическая культура студента. – Москва. – 2012.
4. Тураев, М.М. Методы преподавания физического образования и их важные аспекты // Проблемы науки. – №2(61). – 2021.
5. Хамраев, И.Т., Курбанов, Д.И., Тураев, М.М. Принципы современной педагогической подготовки// Scientific Journal. – №2. – 2021.

© Зигангиров М.Ф., 2022

УДК:2022.06.16

Сартаков М.А.

курсант 3 курса, факультета правоохранительной деятельности
Федеральное казенное образовательное учреждение высшего образования
«Кузбасский институт Федеральной службы исполнения наказаний»

Научный руководитель: Пичугин М.Б.

преподаватель кафедры БиФП майор внутренней службы,
мастер спорта международного класса по лыжным гонкам
Федеральное казенное образовательное учреждение высшего образования
«Кузбасский институт Федеральной службы исполнения наказаний»

ФИЗИЧЕСКАЯ КУЛЬТУРА В ПРОФИЛАКТИКЕ ЗАБОЛЕВАНИЙ И КОРРЕКЦИИ ЗДОРОВЬЯ КУРСАНТОВ

Аннотация

В данной статье рассматривается то как, молодые люди, которые выбрали путь службы родине в системе исполнения наказаний должны соответствовать ряду требований таких как образование (наличие аттестата о получении общего или профессионального образования), отсутствие проблем с законом (отсутствие судимостей как у кандидата, так и у его родственников), физическая подготовка (соответствие нормативам по физической подготовке) и отсутствие проблем со здоровьем (соответствие категориям годности от А-1 до Б-1).

В работе также рассматривается влияние физической культуры в профилактике заболеваемости среди курсантов, а так же при коррекции здоровья среди курсантов.

Ключевые слова:

курсанты, физическая культура, профилактика, спорт, здоровье.

Поступая на службу в учреждения или органы Уголовно-исполнительной системы (Далее УИС), перед молодым человеком встаёт необходимость получения образования для более широкого понимания специфики работы с осуждёнными, подследственными, подозреваемыми и обвиняемыми, содержащимися в СИЗО.

Курсант поступая на службу во ФСИН обязывается подписать контракт и пройти обучение в течении 4 или 5 лет для получения высшего образования и получения звания лейтенанта внутренней службы. Помимо изучения теоретических и практических элементов отдельно выделяют физическую подготовку курсантов.

Выделяют её отдельно ввиду специфики работы будущих сотрудников, а именно работа с осуждёнными, которые могут совершить следующие правонарушения:

1. Угроза причинения вреда жизни и здоровью
2. Вымогательство денежных средств и иных ценностей
3. Нападение с целью убийства или причинения вреда здоровью
4. Массовые беспорядки или групповые неповиновения
5. Захват персонала или сотрудников УИС в качестве заложников
6. Побег из мест лишения свободы или при конвоировании
7. Вооружённое нападение на объекты УИС

Стоит подчеркнуть, что часть перечисленных правонарушений могут осуществляться не только по отношению к осуждённому, но и к сотрудникам и персоналу, что подчёркивает необходимость развития физической культуры будущего сотрудника в лице курсанта.

Исходя из всего этого к профессионально важным качествам, развитие которых необходимо офицерам ФСИН, для успешной профессиональной деятельности, в первую очередь следует отнести высокую скорость мыслительных процессов, объем, переключение и распределение внимания, развитие сенсомоторных навыков, умение работать в условиях дефицита времени, высокого нервно-эмоционального напряжения, циклического характера деятельности[1.

С.116].

Для реализации и развития физической культуры курсантов на уровне образовательных учреждений применяются такие принудительные меры как:

1. Обязательное проведение 1 раза в неделю элективных занятий по физической подготовке курсантов

2. В Плане внутреннего распорядка дня прописывается время для проведения утренней физической зарядки вне зависимости от условий, с целью повышения закалки организма, а также улучшения работы иммунитета

3. По плану экзаменационной сессий в зависимости от специализации могут вводиться формы контроля (зачёт, экзамен или зачёт в форме экзамена) с целью оценки физической подготовки курсантов.

Несмотря на наличие мер принудительного характера для развития физической культуры выделяют и добровольные способы развития:

1. В свободное время курсанты имеют право заниматься саморазвитием своей физической культуры. Здесь стоит отметить, что активность в данном пункте зависит от времени года, так с Апреля по Май наблюдается рост занятий физической подготовкой, с Июня по Июль наблюдается пик физического самосовершенствования, а с Августа по Октябрь идёт спад[2. С.107].

2. Планом Внутреннего Распорядка предусматривается занятия в группах спортивного совершенствования, что даёт возможность профессионального развития своих навыков и умений по конкретному виду спорта

Занятие физической культурой помогает организму и в сжигании ненужных калорий, поскольку среднесуточная норма для курсанта составляет приблизительно 2600 ккал, а пара физической подготовки при максимальном уровне нагрузки может помочь избавиться от 1000 ккал, что позволяет избавляться от лишнего веса[3. С.25].

Отдельно выделяют физическую культуру как способ профилактики вирусных и респираторных заболеваний, поскольку в тренированном организме, наоборот,

количество кислорода выше (при том, что потребность снижена), а это очень важно, так как дефицит кислорода порождает огромное число нарушений обмена веществ. Значительно укрепляется иммунитет. В специальных исследованиях, проведённых на человеке, показано, что физические упражнения повышают иммунобиологические свойства крови и кожи, а также устойчивость к некоторым инфекционным заболеваниям. Кроме перечисленного, происходит улучшение целого ряда показателей: скорость движений может возрасти в 1,5 – 2 раза, выносливость – в несколько раз, сила в 1,5 – 3 раза, минутный объем крови во время работы в 2 – 3 раза, поглощение кислорода в 1 минуту во время работы – в 1,5 – 2 раза и т. д. Большое значение физических упражнений заключается в том, что они повышают устойчивость организма по отношению к действию целого ряда различных неблагоприятных факторов[4. С.133].

Подводя итоги можно сказать о том, что физическая культура способствует всестороннему развитию будущему сотруднику как в плане физической подготовки, так и в плане профилактики заболеваний и укрепления иммунитета организма.

Список использованной литературы:

1. Буриков А.В. Физическая подготовка курсантов в военном учебном заведении // Эпоха науки. 2019. С.114-118.
2. Хвалембло Г.В. Физическая культура как фактор укрепления здоровья студентов // Вестник Таганрогского института имени А.П. Чехова. 2012. С.104-108.
3. Голованов С.А., Кулькова И.В. Лечебная и оздоровительная физическая культура в профилактике и лечении сердечно-сосудистых заболеваний // Географическая среда и живые системы. 2017. С.21-28.
4. Черных З.Н., Борисенко Т.М. Физическая культура как средство профилактики заболеваний // Вестник Шадринского государственного педагогического университета 2018. С.132-139.

©Сартаков М.А., 2022

УДК 37**Ткаченко Е.В.**

студентка ГОУ ВПО «ДонНУ»

г. Донецк, ДНР

Научный руководитель: Исаева Ю.А.

ст. преподаватель

ПЕДАГОГИЧЕСКИЕ СРЕДСТВА ОБУЧЕНИЯ СТАРШИХ ДОШКОЛЬНИКОВ ПРАВИЛАМ ЭТИКЕТА

Аннотация

Статья посвящена раскрытию эффективных средств обучения старших дошкольников правилам этикета. Описана авторская система их комплексного использования в практической деятельности дошкольного образовательного учреждения.

Ключевые слова

Старший дошкольный возраст, этикет, средство обучения, фотопособие.

Правила поведения людей в обществе изменялись согласно изменениям условий жизни. Этикет формируется и изменяется под влиянием многих факторов (политический строй, уровень развития культуры и искусства, внешняя и внутренняя политика и др.).

Культура поведения, включая в себя обычаи, традиции, порядки, этикет, являясь частью общечеловеческой культуры, отображает актуальное состояние социального развития и совместно с этим оказывает на него значительное воздействие.

В старшем дошкольном возрасте у детей формируется стремление понять правила этикета, поэтому задача правильного воспитания подрастающего

поколения, обладающего всеми достижениями человеческой культуры актуальна для многих педагогов.

В современной научной литературе представлены различные аспекты изучения этикета такими исследователями как И.Н. Курочкиной, С.А. Козловой, Т.А. Куликовой, С.В. Петериной, Л.Г. Шадринной, Н.И. Формановской, М.В. Ильяшенко, Е.В. Бариновой, И.Б. Дедюлиной и др. [1,2,3].

Желание овладеть хорошими манерами не только не угасает, но даже увеличивается. Чаще всего это связано с осознанием значения этикета в гармонизации личностных взаимоотношений, его роли в формировании позитивного образа современного образованного и культурного человека.

Исходя из актуальности, значимости для педагогической теории и практики нами была разработана система использования педагогических средств обучения старших дошкольников правилам этикета.

В процессе ее разработки мы руководствовались следующими принципами: единства и целостности воспитательно-образовательного процесса; систематичности и последовательности.

Система ориентирована на решение следующих задач:

- обогащение развивающей предметно-пространственной среды материалами и атрибутами, способствующими усвоению детьми правил этикета;
- формировать навыки культурного поведения и общения в повседневной жизни;
- учить видеть и оценивать свои недостатки во взаимодействии с окружающими и уметь их исправлять;
- воспитывать у детей положительное отношение к выполнению правил этикетного поведения.

В процессе реализации поставленных задач предлагаем использовать следующие педагогические средства: чтение произведений художественной литературы, решение проблемных ситуаций, рассматривание фотопособий,

игровую деятельность (дидактические, сюжетно-ролевые игры; игровые этюды).

Система предполагает, что данные средства будут использоваться комплексно, например, чтение литературы, будет сопровождаться рассматриванием соответствующего фотопособия, или дидактической, ролевой игрой, так как представлено в таблице ниже.

Таблица 1

Система использования педагогических средств обучения
старших дошкольников правилам этикета

Чтение художественной литературы	Игры	Фотопособие
А. Яшина «Я люблю, когда при встрече», И. Токмакова «Маша знала слов немало», В. Осеева «Волшебное слово», А. Шибеева «Дядя Саша огорчен»	«Что такое хорошо? Что такое плохо?» «Вежливый котик» «Магазин», «Почта», «Поликлиника», «Библиотека»	«Воспитанность и вежливость»
А.Кондратьев «Зеркало»	игра-лото «Как мы одеваемся»	

Далее опишем более подробно методику использования рассматриваемых средств и решаемые при этом задачи.

Реализацию данной системы работы целесообразно начать с проведения интегрированных ООД, посвященных актуализации и уточнению имеющихся у детей знаний об этикете и нормах поведения в обществе.

Рассматривание фотопособий желательно дополнять рассказом воспитателя или самих детей, при этом стараться учить детей выражать свое личное отношение к рассматриваемым явлениям социального взаимодействия, анализировать субъект-субъектные отношения, давать им эмоциональную оценку, самостоятельно выбирать способ правильного поведения в различных ситуациях [2].

Например, рассматривание альбома «Настроение» поможет расширить у детей диапазон понимаемых и переживаемых эмоций, интенсивность и глубину переживаний; параллельно можно упражнять детей в способах регуляции настроения, вырабатывать у них умение распознавать и мимически изображать различные эмоции и чувства.

Альбом «Воспитанность и вежливость» помогает вспомнить правила вежливости. В ходе использования данного пособия, уточняется, что вежливый человек не только пользуется соответствующими словами, но и с их помощью выражает свое отношение к окружающим, что умение уважительно относиться к окружающим называется воспитанностью.

Пособие «Мы идём в гости и принимаем гостей» призвано помочь детям привить оптимальные формы поведения в обществе, помочь уверенно чувствовать себя в любой ситуации, проявлять гостеприимство.

А серия картин «Об уважительном отношении к старшим» помогает осуществлять работу по формированию у детей представления о нравственных нормах отношений с окружающими.

Закрепление полученных знаний необходимо проводить в дидактических играх, например, игра «Что такое хорошо, и что такое плохо?» или игра-лото «Как мы одеваемся», которая нацелена на формирование представлений у детей старшего дошкольного возраста о правилах подбора одежды для посещения того или иного общественного места. Достоинством этих игр является то, что их содержание и правила направлены именно на формирование представлений о нормах этикета.

Для того чтобы можно было связать правила поведения с особенностями функционирования отдельных учреждений, мы рекомендуем использовать игры, в которых дети бы моделировали их деятельность. Например, игры «Поход в музей», «Почта», «Поликлиника», «Библиотека», «Магазин» и т.д. Особенностью такой игры будет выступать необходимость соотнесения детьми правила поведения с тем

общественным местом, где оно должно соблюдаться, выстроить цепочку действий, связанных с выполнением правил. Правила и условия этих игр обязывают проявлять такт, вежливость, умение обратиться с просьбой, иначе ни врач, ни продавец, ни библиотекарь не будет их обслуживать.

А в ходе игры «Мы идём в гости», дети сами могут придумать фамилию, имена членов семьи соседей к которым собираются в гости. В ходе такой игры возникает необходимость использовать в речи этикетные обороты: «Очень рады вас видеть. Как раз собираемся пить чай. Добро пожаловать к нашему столу. Извольте откусать пирог, отведать печенье. Всего хорошего, счастливо оставаться, Заходите ещё, будем очень рады». Таким образом у детей закрепляется опыт использования вежливых слов и обращений.

Помимо этого, мы сделали подборку художественных произведений (стихотворения, рассказы), часть которых представлена выше в таблице, и которые так же могут использоваться как средство ознакомления старших дошкольников с этикетным поведением.

Следует отметить, что литературные произведения служат богатым материалом, поскольку описанные в них отдельные стороны жизни людей и их взаимоотношения позволяют дошкольнику активно овладеть нормами этикета и правилами поведения, проникнуться благородными чувствами и стремлениями, сформировать понимание о положительных и отрицательных качествах личности [1].

Чтение художественных произведений лучше сочетать с наблюдением. При организации наблюдения максимально использовать любые жизненные ситуации.

После непосредственного наблюдения для дальнейшего анализа жизненных ситуаций детям целесообразно задавать вопросы проблемного характера. Они способствуют воспитанию умения делать самостоятельные выводы (например: «Как ты думаешь, почему Миша так поступил?», «Чем отличается поведение Маши от поведения Коли?»). При решении проблемных ситуаций надо стараться ставить

детей перед нравственным выбором, тогда они научатся анализировать свое поведение, сформируется умение самостоятельно разрешать конфликты. Таким образом дети научатся не только озвучивать основные социальные нормы, но и давать им собственную эмоциональную оценку, выражать свое отношение к происходящим событиям, формулируя личную точку зрения.

Для активизации полученных знаний в практической деятельности можно использовать этюды. Так, дети могут проигрывать значимые ситуации (Как поступить, если ты нечаянно толкнул кого-то; как вежливо обратиться за помощью и др.).

Итак, если реализовывать разработанную нами систему использования педагогических средств обучения старших дошкольников правилам этикета, то уже через незначительный промежуток времени можно будет заметить изменения в отношениях дошкольников, они станут меньше конфликтовать, самостоятельно организовывать понравившиеся этикетные игры, делиться проблемными ситуациями из личного опыта.

Список использованной литературы:

1. Дедюлина М.А., Е.В. Папченко Этикет: Учебно-методическое пособие.– Таганрог: Изд-во ТТИ ЮФУ, 2008. 174 с.
2. Курочкина И.Н. Этикет. Методика обучения и воспитания в области дошкольного образования: учебное пособие для СПО. –2-е изд., испр. и доп. – М.: Юрайт, 2016. 122 с.
3. Курочкина И.Н. Этикет в социокультурном пространстве детства // Детский сад от А до Я. 2014. № 5 (71). С. 48-53.

© Ткаченко Е.В., 2022

УДК 37**Шовканова С.М.**

Северо-Кавказский федеральный университет

г. Ставрополь,

Научный руководитель: Бронская Л.И.,

доктор филологических наук,

профессор Северо-Кавказского

федерального университета

**АНТИТЕЗА ДОБРО /ЗЛО КАК СМЫСЛООБРАЗУЮЩАЯ ДОМИНАНТА ПРИТЧИ
«КРОЛИКИ И УДАВЫ» Ф.ИСКАНДЕРА****Аннотация**

В данной статье рассматриваются одни из самых важных и главных составляющих притчи Фазиля Абдуловича Искандера «Кролики и удавы» – добро/зло. Притча совмещает в себе исторический аспект, но при этом обращена к самым вечным общечеловеческим темам и нравственным вопросам, что всегда было и остается актуальным в литературе мира и не только.

Ключевые слова:

добро, зло, антитеза, доминанта, грех, печаль, демократия.

Вопрос выбора между добром и злом довольно стар. Если вы не понимаете природу добра и зла, невозможно понять природу нашего мира или роль каждого из нас в этом мире. Без этого такие понятия, как совесть, честь, мораль, нравственность, духовность, истина, справедливость, свобода, греховность, справедливость, порядочность и святость, теряют всякий смысл.

Вся история человечества построена на примере двух антитез в одном человеке - добре и зле.

«Когда зло исчезнет, которое есть сейчас, зло немедленно придет завтра». Согласно этому высказыванию, Искандера можно принять за отчаянного пессимиста. Эту мудрость мы и находим в произведениях нашего абхазского мудреца Фазиля Искандера [6].

Антитеза – это обозначение любого значимого контраста, хотя, в отличие от него, противоположности всегда публично демонстрируются (обычно через антонимы), а контрасты могут быть подразумеваемыми или намеренно скрытыми. Следовательно, антитеза- это «оппозиция [1].

Повесть-притча «Кролики и удавы» - искренняя, гениальная, но в то же время очень сложная работ Фазиля Искандера. В нем автор предлагает нам особый общий принцип жизни паролей. Без этого мы потеряли бы способность узнавать самого себя. Писатель пишет о времени, когда тонкий «железный занавес» больше не держал сознание интеллектуалов в заложниках, а избавил от тревоги и печали. Даже в то время к этой метафоре был большой интерес, но у читателей в то время были довольно смешанные впечатления от пропаганды реформ, и то, что можно назвать инерционными взглядами, было эффективным для критиков. Притча считается литературной аллегорией, которую можно проследить до социальной сатиры или политической сатиры, скрытой под маской аллегории, антиутопии, в которой «Кролики и удавы» являются метафорой. Возможно, в те времена демократию собраний также привлекал органический пейзаж из «Кроликов и удавов», который на самом деле был театральным событием: выразительные монологи и диалоги, пластика, четкая мизансцена. Но тема литературного анализа состоит в том, чтобы рассматривать притчу как «печальный документ советской эпохи» [3]. Описанные события раскрывают реальность жизни в двадцатом веке. Из-за этого творчество Искандера полно мудрой сатиры и может даже показаться второстепенным. Его блеск и боль, композиционная структура, которую придумал автор, философский подтекст повествования и, наконец, серия «холодных наблюдений разума и грустных заметок разума» исчезли в тени. Однако сегодня

ясно, насколько хитер план Фазиля Искандера, воплощенный в аллегории о власти и культурной судьбе. Ирония и ее постоянно меняющийся тон вдохнули новое дыхание в смысл этой басни. Такого рода метафора необходима Искандеру, а не аллегорическая критика, не всеобъемлющее отрицание и осуждение всего, что пережили народ и страна в XX веке. Ему нужна эта метафора, чтобы напомнить нам о потерянном пути и потерянных людях.

«Кролики и удавы» - это притча не об идеях, а о нашем собственном добром и злом поведении, об настоящих и ненастоящих пороках, о способах борьбы и исканиях лекарства от тревоги и созерцательности и как не потерять присущую нам историю, а не просто созданий, дар важных действий. Искандер нашел ироничную метафорическую форму для этого двойного «жизненного сюжета» [3]. Литературный сюжет отражает его многолетние размышления о сложных отношениях между людьми и возможностями добра и зла: «В чем тогда вина зла?». Но он тщательно удерживал пустое пространство и не позволял добру наполнить его, и это место в конечном итоге занимает зло. Он не допускает распространения добра, это его сознательный грех [3].

Заключение притчи также показывает это. Он позволил читателю преодолеть ограничения литературных романов и вернул его из этих зарослей в мир людей. Данный прием даёт писателю возможность рассказать ему, как с любопытством и настойчивостью нащупывать научное доказательство хорошо продуманной теории кролика. Наконец, столкнувшись с инерцией невнимания к природе, отвращением и понятным страхом, мне трудно найти этому подтверждение. Сама авторская техника не только заставляет читателя осознать ценность поиска истины и цену идеологических ошибок.

По нашему мнению, все работы Искандера «смешаны с юмором, иронией, тонкой лирикой и высокой степенью романтики». Автор обрисовывает нам довольно интересное сообщество, живущее по непререкаемому закону глотания. Она основана на страхе подчинения, авторитаризме, лжи и пустой риторике.

Поэтому, в царстве удавов презираются слабость, сострадание, совесть, упоминается жестокость, а все неугодные люди сурово наказываются.

Сатира продвигает идею доброты, а сказка Искандера - как по жанровым канонам, так и потому, что их автор безнадежно лиричен в любом жанре. Пропаганда апеллирует к массам, произведение Искандера, в котором героями являются массы, нацелены на отдельных людей.

Список использованной литературы:

1. Дынник В. Литературная энциклопедия: Словарь литературных терминов: В 2х т./ Под редакцией Н. Бродского, А.Лаврецкого, Э. Лунина, В. Львова-Рогачевского, М. Розанова, В. Чехихина-Ветринского.- М.; Л.: Изд-во Л. Д. Френкель, 1925
2. Иванова Н. Бестиарий Фазилы Искандера// Лит. Армения. - 1989. - № 5. -101 -111 с.
3. Иванова Н. Смех против страха, или Фазиль Искандер. - М.: Сов. писатель, 1990.
4. Искандер Ф. А. Кролики и удавы: Проза последних лет. М.: Кн. палата, 1988. 288 с.
5. Искандер Ф. Кролики и удавы; Созвездие Козлотура; Детство Чика: притча, повесть, рассказы. - М.: Эксмо, 2009. - 832 с.
6. Искандер Ф. Идеи и приемы. Пластичность прозы: Встреча за «круглым столом» // Вопр. литературы. 1968. № 9. С. 51–58.
7. Хализев В.Е. Теория литературы. М., 1999 – 253 с.

© Шовканова С.М., 2022

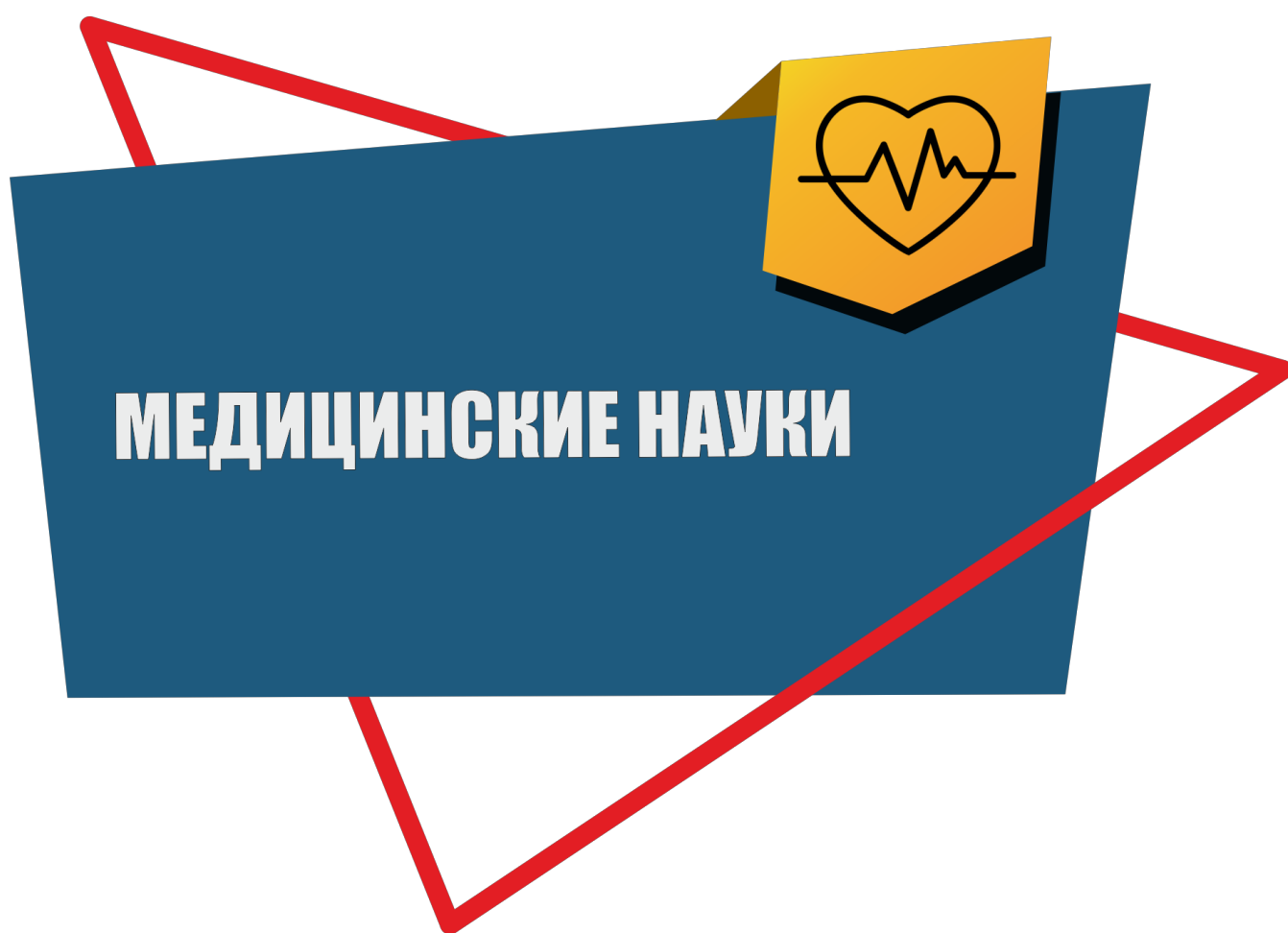

УДК 336**Качалова А.С.****Дурсунова Д.Э.**

Студ. 4 курса Института «Медицинская академия имени С.И. Георгиевского»,
ФГАОУ ВО «КФУ им. В.И. Вернадского»,
г. Симферополь, РФ

Научный руководитель: Коробова А.А.

к.мед.н, доцент Института «Медицинская академия имени С.И.
Георгиевского», ФГАОУ ВО «КФУ им. В.И. Вернадского»
г. Симферополь, РФ

ВЛИЯНИЕ РАЦИОНА ПИТАНИЯ НА СТРЕССОУСТОЙЧИВОСТЬ И КОГНИТИВНЫЕ СПОСОБНОСТИ СТУДЕНТОВ

Аннотация

Одной из наиболее актуальных проблем студенческой жизни является подверженность обучающихся стрессу, что связано с постоянными переживаниями, волнительными ситуациями и эмоциональным напряжением. Организму не всегда удается успешно справиться с возросшей на него нагрузкой. Это приводит к срыву адаптационных возможностей, который, в конечном итоге, влечет за собой снижение успеваемости, потерю мотивации, остановку личностного роста и, в худшем случае, развитие всевозможных психосоматических заболеваний. Одной из возможных предпосылок уменьшения работоспособности и быстрого развития умственного переутомления может являться неправильное и несбалансированное питание, а также недостаток витаминов, минералов, макро- и микроэлементов. В данной статье исследуется питание студентов, а также его влияние на снижение когнитивных способностей и развитие стресса на основе анализа пищевого рациона студентов города Симферополя.

Ключевые слова

Стресс, нервная система, рацион питания, невроз, тревога, когнитивные способности.

Жизнь студентов связана с большим количеством разнообразных задач и препятствий. Данная категория людей постоянно сталкивается с различными трудностями: вступление во взрослую жизнь, необходимость адаптации к новой среде и условиям жизни, переживания по поводу оценок и успеваемости, подготовка к занятиям и экзаменам, переутомление во время сессии, борьба за лидерство, большой поток новой информации, необходимость совмещать учебу и работу, проблемы в личной жизни и многое другое. Неспособность организма противостоять повышенному количеству стрессовых факторов ведёт к нарушению эмоциональной, поведенческой, когнитивной, мотивационной сфер деятельности. По данным Всемирной организации здравоохранения, примерно 45 % всех болезней возникает вследствие стрессовых ситуаций, что подтверждает актуальность данной проблемы.

Основоположником теории стресса является Ганс Селье, согласно которому данное явление является неспецифической реакцией организма на разнообразные повреждающие воздействия. Как показывают медицинские исследования, любой человек реагирует на стрессовую реакцию стереотипно, одинаковыми биохимическими изменениями. Общий адаптационный синдром реализуется в несколько этапов, одним из которых является тревога с целью мобилизации ресурсов для приспособления к изменениям условий внешней и внутренней среды. Свойство организма правильно распределять резерв и адаптироваться к стрессам носит название «стрессоустойчивость». Она направлена на борьбу с возросшими требованиями. Однако, рано или поздно, вследствие длительного воздействия негативных факторов, тревога из адаптационного звена превращается в патологическое. Постепенно происходят истощение и срыв адаптационных

механизмов и, следовательно, снижение стрессоустойчивости [1]. В конечном итоге могут развиваться патологические, угрожающие жизни, состояния, такие как синдром хронической усталости, нарушение умственной и психической активности и даже смерть.

Учебно-профессиональная деятельность, как ведущая в студенческом возрасте, характеризуется высокой степенью напряженности, что является довольно значительной нагрузкой на все органы и системы организма, основными мишенями которой являются иммунная, сердечно-сосудистая и, что немаловажно, нервная системы. Имеются сведения о довольно высокой, достигшей в некоторых вузах до 50 %, частоте функциональных заболеваний центральной нервной системы и болезней с нервным компонентом, в том числе вегетососудистая дистония, артериальная гипертензия, язвенная болезнь желудка и т.д. Следствием непрерывного воздействия стрессовых факторов может являться невроз - функциональное заболевание нервной системы, сопровождающееся нарушением согласованной деятельности ряда систем организма при отсутствии органической патологии.

На основе проведенного нами исследования, выборку которого составили 70 студентов г. Симферополя можно выделить три группы студентов: 1-я группа – с невротическими расстройствами (15,7 %); 2-я группа – с риском их развития (25,2 %); 3-я группа – здоровые (59,1 %). В данном опросе приняло участи 70 студентов различных высших учебных заведений России, среди которых женщин – 54%, а мужчин – 46 %.

Среди всех опрошенных у 38,6 % присутствуют эмоциональные симптомы (общее недомогание, тревога, раздражительность, паника, растерянность, чувство подавленности и неуверенности в своих силах), у 24,3 % - физиологические (головная боль, изменение артериального давления, мышечное напряжение, тахипноэ, тахикардия, тошнота), у 25,7 % - когнитивные (снижения памяти и способности к концентрации внимания, кошмарные сновидения). Также среди

опрошенных людей, страдающих заболеваниями нервной системы, наблюдаются такие симптомы как стойкое повышение температуры тела, пульсирующие боли в области виска, слезотечение и ринорея, повышение артериального давления, потеря аппетита, светобоязнь. Данная клиническая картина наблюдается в течение 3 дней. Частота данных симптомов – 2-3 раза в месяц. (Рис. 1)



Рисунок 1 – Диаграмма распределения симптомов

Таблица 1

Расшифровка диаграммы распределения симптомов

Эмоциональные симптомы – 38,6%	<ul style="list-style-type: none"> • Подавленность и неуверенность в своих силах – 37% • Паника и тревога – 26% • Раздражительность – 25% • Общее недомогание – 12%
Физиологические симптомы – 24,3%	<ul style="list-style-type: none"> • Мышечное напряжение – 25% • Тошнота – 16% • Тахикардия – 16% • Головная боль – 15% • Изменение артериального давления – 14% • Тахипноэ – 14%
Когнитивные симптомы – 25,7%	<ul style="list-style-type: none"> • Снижение памяти – 43% • Снижение концентрации внимания – 40% • Кошмарные сновидения – 17%

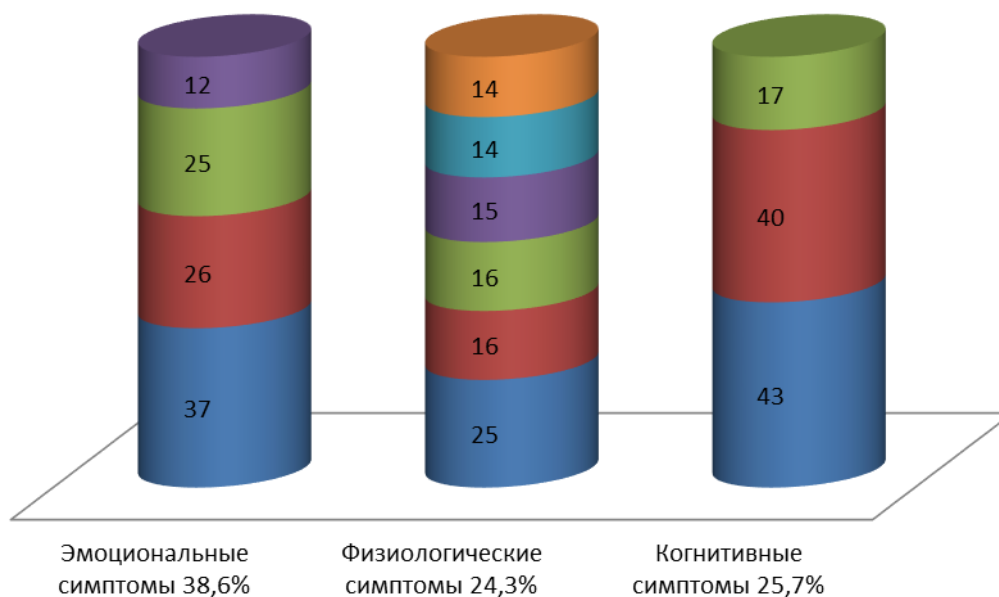
Также было выяснено, что у 64,3 % студентов имеются поведенческие симптомы. В частности, нарушение режима дня и изменение качества питания, снижение, или, наоборот, повышение аппетита, увеличение потребления таких продуктов, как кофеин, шоколад и алкогольные напитки, а также вредная пища, как основные способы снятия стресса, что натолкнуло нас на мысль наличия связи между изменением рациона питания в период студенческой жизни и высокой подверженностью воздействию стрессовых факторов, ведь, как известно, развитие заболевания на 50 % зависит от образа жизни, а образ жизни, в свою очередь, на 70 % и более связан с питанием и, следовательно, ему необходимо уделить особое внимание.

Нами выявлено, что наиболее частыми продуктами, употребляемыми дома и в институте (еда, приготовленная в столовой или принесённая домашняя еда) среди испытуемых являются мясные изделия. (Таблица 2)

Таблица 2

Продукты, чаще всего употребляемых среди студентов дома и в институте

Продукты, чаще всего употребляемые дома	Продукты, чаще всего употребляемые в институте
Мясные изделия – 25,7%	Мясные изделия – 20%
Овощи – 18,6%	Овощи – 15,7%
Фрукты – 14,2%	Фрукты – 14,2%
Молочные продукты – 12,8%	Молочные продукты – 1,5%
Мучные изделия и сладости – 11,5%	Мучные изделия и сладости - 17,2%
Крупы - 17,2 -%	Фастфуд – 5,7%
	Крупы – 11,5%
	Не едят - 14,2%

Выяснив, что в студенческом рационе питания преобладают кофеин, алкогольные напитки, а также продукты, содержащие искусственные красители, консерванты и подсластители (так называемый «Фастфуд») (Рис.2), мы решили изучить влияние данных продуктов на адаптационные возможности нервной системы и способность к обучению.



Рисунок 2 – Диаграмма вкусовых предпочтений студентов

Оказалось, что их регулярный и неконтролируемый прием влечет за собой более быстрое истощение человеческих ресурсов и развитие переутомления. Итак, рассмотрим детальнее каждый из них.

Кофеин

Кофеин – природный стимулятор биологических процессов человека, обладающий сильным тонизирующим эффектом и оказывающий студентам помощь в борьбе с сонливостью и усталостью. Он способствует повышению активности сосудодвигательного центра, оказывая влияние на передачу импульса в бета-адренергических синапсах гипоталамуса и продолговатого мозга, а также обладает психостимулирующим свойством, стабилизируя передачу нервного импульса в дофаминергических синапсах. Однако его избыток в ежедневном рационе студента может спровоцировать или усилить тревогу и беспокойство, поскольку он стимулирует участки головного мозга, которые отвечают за восприятие и обработку угрозы. Имеются данные двойного слепого плацебо-контролируемого исследования, в рамках которого здоровым добровольцам-мужчинам давали 250 мг кофеина или капсулы плацебо. В ходе этого исследования,

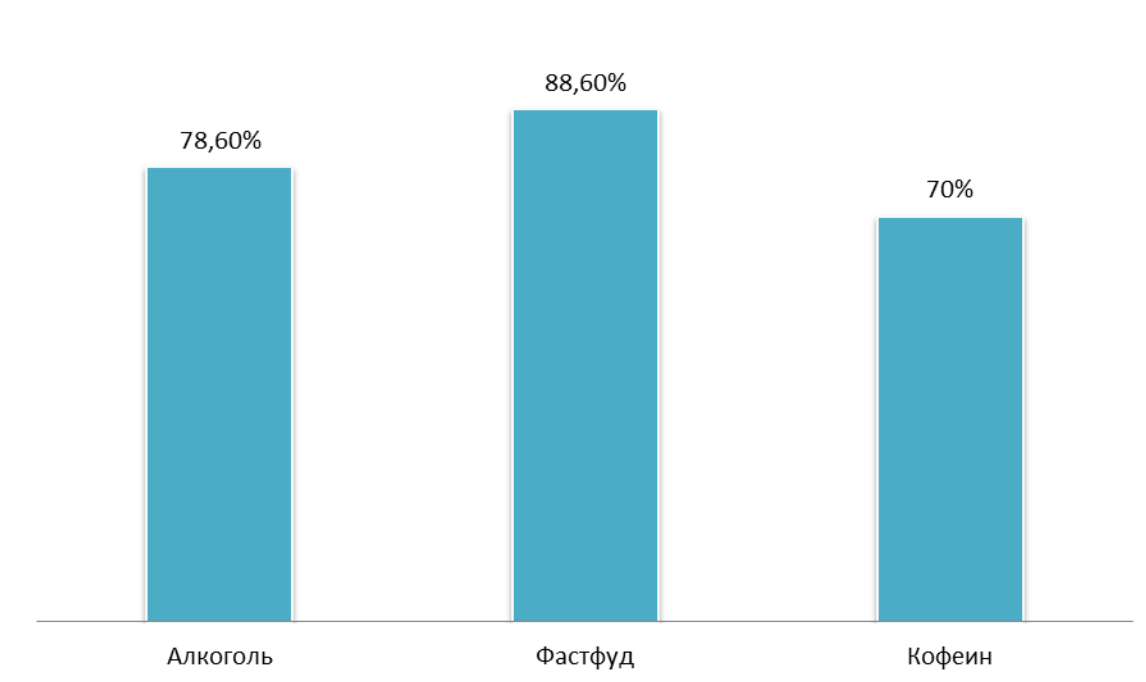
выяснилось, что кофеин способствовал активации периаквадуктального серого вещества среднего мозга (то есть, именно той области мозга, которая активируется при приближении угрозы и опасности) и понижал активность медиальной префронтальной коры (области мозга, которая помогает регулировать беспокойство) [15].

На сегодняшний день отсутствуют точные данные о безопасной дозе кофеина для взрослого человека, но множество исследований показывают, что менее 100 мг кофеина практически не оказывают влияния на уровень тревоги. Дозы от 100 мг до 400 мг в день дают неоднозначные результаты, а дозы более 400 мг в день в значительной мере усиливают беспокойство [13]. Поэтому при употреблении кофеина рекомендуется не выходить за пределы 400 мг/сут. А это соответствует 3-5 чашкам кофе. Заменой кофеина может выступить L-теанин - аминокислота, которая содержится в основном в зеленом чае.

Алкоголь

Очень сложна связь между стрессом и употреблением алкоголя. Центральная нервная система весьма чувствительна к действию этанола. Известно, что алкоголь в небольших дозах оказывает антидепрессантное действие - снижает уровень тревожности и выступает в роли средства, используемого для «снятия» стресса, но это всего лишь кратковременный результат эпизодического приема спиртного. Более высокие дозы оказывают пагубное влияние на структуры головного мозга. Примечательно, что сам алкоголь нередко выступает в роли стрессора и способствует активации систем организма, отвечающих на это воздействие. Спиртные напитки оказывают отрицательное влияние на функцию гипоталамо-гипофизарно-надпочечниковой оси (ГГНО). В гипоталамусе вырабатывается кортикотропин-рилизинг-фактор (КРФ), который активирует гипофиз в ответ на стресс, что играет большую роль во взаимосвязи между стрессом, алкогольной зависимостью и абстиненцией. Постоянное воздействие алкоголя приводит к изменениям активности КРФ как в пределах ГГНО, так и во внегипоталамических

участках мозга. Это может вызывать появление симптомов отмены (абстиненции), которые, в свою очередь, влияют на предрасположенность к рецидиву. К настоящему моменту установлено несколько механизмов, способствующих возникновению алкогольной зависимости при стрессе. К ним относятся сами гормоны стресса, выделяемые надпочечниками в ответ на активацию ГНО (то есть кортикостероиды), нейромодуляторы, известные как нейроактивные стероиды, КРФ, норадреналин и др. Социальная тревога более чем в 4 раза увеличивает риск употребления алкоголя и появления последующих расстройств. У 47–60% лиц, регулярно употребляющих спиртные напитки по поводу тревожности, отмечается низкое качество сна, что гораздо больше усугубляет стресс, а также снижает уровень адаптации к нему.

Мозг человека, который систематически употребляет алкоголь, становится меньше в массе и объеме. Оболочки теряют прозрачность, происходит перерождение нервной ткани. Ученые провели расчёт, результатами которого явились следующие данные: в результате потребления 100 гр. алкоголя, в человеческом организме гибнет до 7500 нервных клеток, у которых теряются отростки, дегенерируют ядра и прекращаются синаптические связи.

Поражение головного мозга в ходе употребления алкоголя проявляется не только в острых и хронических алкогольных психозах, но также и в процессе, которое получило название «деградация личности», проявлением которого является постепенное снижение памяти. Человека, который регулярно употребляет алкоголь, испытывает алкогольные психозы, слуховые и зрительные галлюцинации, расстройство сознания.

Искусственные красители, консерванты и подсластители

В данный момент широко известно, что искусственные красители и пищевые консерванты (в особенности бензоат натрия), получившие широкое применение в современной пищевой промышленности, вызывают гиперактивность и могут повышать уровень тревожности [12]. Искусственные подсластители не имеют

питательную ценность и, к тому же, способны нарушать баланс микробиоты, оказывая негативное влияние на ось «кишечник - мозг», что, в конечном итоге, способствует ухудшению настроения человека и увеличению уровня тревожности. Употребление в пищу таких подсластителей, как аспартам, напрямую связано с появлением тревоги, и, следовательно, их не следует использовать. При применении аспартама возникают поведенческие и когнитивные проблемы. Аспартам также может увеличить количество фенилаланина и аспарагиновой кислоты в головном мозге, которые, в свою очередь, угнетают синтез и рилизинг основных нейромедиаторов (дофамина, норэпинефрина и серотонина). Аспартам играет роль химического стрессора, повышая уровень кортизола в плазме крови и вызывая избыточную выработку свободных радикалов. Как результат, повышается уязвимость головного мозга к окислительному стрессу, что может повлечь за собой возникновение негативных последствий для психоневрологического здоровья.

Следует отметить, что питание может оказывать и положительное влияние на нервную систему. Существует ряд пищевых веществ, которые способствуют развитию стрессоустойчивости, поэтому основная цель современной медицины - выявить основные необходимые нутриенты и понять, в каких продуктах они содержатся.

Для правильного функционирования органов и систем человеческого организма, сохранения физиологического равновесия и адекватного запуска всех процессов в нем, необходимо регулярное поступление необходимого (соответствующего расходованию) количества энергии и пластических веществ.

Уже доказано, что прием пищи стимулирует высвобождение гормонов или пептидов, таких как инсулин и глюкагоноподобный пептид 1 (GLP1), которые впоследствии достигают таких центров, как гипоталамус и гиппокамп, активируя пути сигнальной трансдукции, улучшая синаптическую активность и способствуя процессам обучения и запоминания.

В ходе обучения и развития адаптационных реакций увеличивается

расходование энергии и, соответственно, повышается потребность в получении белков, витаминов-кофакторов и минералов.

Можно выделить 2 основных подхода к правильному питанию:

1) восполнение дефицита питательных веществ, витаминов, макро- и микроэлементов, которые активно расходуются в период воздействия истощающих факторов;

2) поддержание адекватного поступления макро- и микронутриентов для формирования адаптационного резерва и обеспечения способности к познанию - это наиболее важный профилактический этап [2].

Некоторые витамины не синтезируются в организме человека, поэтому крайне необходимо обеспечить их поступление в достаточном объеме. В Таблице 3 приведены основные витамины и минералы, оказывающие положительное влияние на функционирование нервной системы [6;89-93]..

Таблица 3

Основные витамины и минералы и их действие

Функциональные ингредиенты	Механизм действия
Витамин А (ретинол)	Мощные антиоксиданты; защищают липофильные клеточные мембраны мозга
Витамин Е (токоферол)	
Витамин С (аскорбиновая кислота)	Антиоксидант; участвует в нейтрализации свободных радикалов, продукции нейромедиаторов и нервных клеток.
Витамин В1 (тиамин)	Антиоксидант; принимает активное участие в процессах нервной регуляции, необходим для защиты оболочек нервных клеток, передачи нервного импульса и питания мозга
Витамин В2 (рибофлавин)	Поддерживает и нормализует функционирование нервной системы, увеличивает кислородонасыщение, усвоение железа и активацию витаминов группы В, витамина Д; обеспечивает нормальный метаболизм триптофана превращением его в ниацин
Витамин В5 (пантотеновая кислота)	Мощный антиоксидант; участвует в процессах превращения холин в ацетилхолин; снижает уровень депрессии и тревоги; способствует активации умственной деятельности и предупреждает развитие утомления. Активно расходуется корой надпочечников, поэтому его недостаток усиливает подверженность человека стрессу,

Функциональные ингредиенты	Механизм действия
	способствует развитию раздражительности и ухудшению памяти
Витамин В6 (пиридоксин)	Антистрессовый фактор; принимает участие в метаболизме аминокислот (в частности, гомоцистеина), а также в образовании таких нейромедиаторов, как норадреналин, серотонин, дофамин. Отвечает за усвоение клетками глюкозы и всасывание магния, который обеспечивает передачу нервных импульсов.
Витамин В9 (фолиевая кислота)	Помогает при тревоге и депрессии, участвует в метаболизме аминокислот. Несет ответственность за синтез глицина, который обладает антистрессовым и ноотропным действием, регулирует процессы торможения.
Витамин В12 (цианокобаламин)	Антистрессовый фактор; оказывает значительную помощь в борьбе с усталостью, процессах запоминания. Участвует в образовании миелина, синтезе ДНК и красных кровяных телец.
Витамин РР (никотиновая кислота)	Улучшает память и участвует в защите организма от стресса; уменьшает избыточную свертываемость крови, что улучшает работу мозга и облегчает доставку кислорода. Участвует в передаче сигналов от клетки к клетке, нормализует тормозные процессы в ЦНС, предотвращает возникновение неврозов и истерии
Магний	Обеспечивает оптимальную деятельность нервной системы
Селен	Является одной из «ловушек свободных радикалов», подавляя всплески биохимических реакций, возникших в ходе стрессовой реакции. Низкий уровень селена, наблюдаемый на протяжении жизни человека, связан с их более низкой когнитивной способностью.
Калий	Нормализует сердцебиение, обеспечивает транспорт кислорода к мозгу, принимает активное участие в регуляции водного баланса организма
Кальций	Высокий уровень кальция в сыворотке крови связан с более быстрым снижением когнитивных функций у пожилых людей.
Медь	У пациентов с болезнью Альцгеймера снижение умственных способностей коррелирует с низкими концентрациями меди в плазме крови.

В последнее время появилась и находится на стадии становления так называемая «Диетологическая когнитивная нейробиология» (Nutritional cognitive neuroscience) – область научных исследований, изучающая влияние питания на

умственные способности и здоровье человека на протяжении всей жизни. Ученые утверждают, что, зная состав и, соответственно, свойства определенных продуктов, можно существенно изменить различные аспекты мозговой деятельности: увеличить концентрацию внимания, улучшить память и процессы запоминания, повысить работоспособность. Выявлены 3 основные группы пищевых компонентов и продуктов, при регулярном употреблении которых можно добиться снижения уровня стресса и повышения уровня умственной активности: пищевые волокна (ПВ), ω -3-полиненасыщенные жирные кислоты (ω -3-ПНЖК) и ферментированные продукты [2].

Пищевые волокна

В результате научных исследований было выявлено, что у пациентов с тревожными расстройствами (например, при посттравматическом стрессовом расстройстве, генерализованном тревожном расстройстве, паническом расстройстве и фобиях) усиливаются процессы воспаления, увеличивается уровень цитокинов и С-реактивного белка, что влечет за собой усиление симптомов тревоги, оказывая прямое воздействие на те участки мозга, которые принимают активное участие в регуляции эмоции страха и беспокойства (префронтальная кора головного мозга, островок, миндалевидное тело и гиппокамп). Употребление пищевых волокон способствует снижению уровня маркеров воспаления в структурах головного мозга, ответственных за тревогу, в том числе и в миндалевидном теле [14], поэтому включение в рацион пищи, богатой клетчаткой, позволяет уменьшить риск развития депрессии, тревоги и стресса [18]. В белковых продуктах животного происхождения и морепродуктах пищевых волокон практически нет, поэтому для создания благоприятных условий для функционирования микробиоты кишечника необходимо регулярно и в достаточном количестве употреблять свежие овощи и фрукты.

ω -3-полиненасыщенные жирные

Учитывая тот факт, что и при стрессовых переживаниях, и при тревоге, и при

депрессии увеличивается продукция провоспалительных цитокинов, на протяжении многих лет ведутся дискуссии о свойстве ω -3-ПНЖК подавлять процессы воспаления, в том числе в структурах головного мозга, отвечающих за поведение и аффект. Контроль воспалительных реакций – это неотъемлемая часть защитных механизмов организма. Снижение уровня тревожных симптомов, связанных с добавлением в рацион ω -3-ПНЖК, является одним из доказательств того, что ω -3-ПНЖК могут обладать потенциальными анксиолитическими преимуществами для людей без диагноза тревожного расстройства [15]. Недостаток в рационе омега-3 жирных кислот у людей связан с повышенным риском некоторых психических расстройств, включая синдром дефицита внимания, дислексию, деменцию, депрессию, биполярное расстройство и шизофрению. В целом же считается, что снижение беспокойства при приеме ω -3-ПНЖК может осуществляться путем воздействия на противовоспалительные и нейрохимические механизмы головного мозга.

Кроме того, широко известна значительная роль данного компонента в улучшении умственных способностей человека. Омега-3 полиненасыщенные жирные кислоты являются естественными структурами в составе клеточных мембран и необходимы для нормальной работы мозга. Докозагексаеновая кислота (DHA) - наиболее распространенная омега-3 жирная кислота в клеточных мембранах мозга; однако человеческий организм не способен ее синтезировать, поэтому мы в значительной степени зависим от ДГК, поступающей вместе с пищей. Соответственно, обогащение рациона достаточным количеством рыбы и морепродуктов, богатых ω -3-ПНЖК, семян чиа и льна, адекватное потребление яиц, киви и грецких орехов позволит снизить уровень тревожности и способствовать процессам запоминания [17]. Безусловно, в качестве дополнения к рациону, имеет место применение добавок, содержащие ω -3-ПНЖК.

Ферментированные продукты

Ферментированные продукты (например, йогурт с активными культурами,

кефир, бифилайф, ферментированные овощи, чайный гриб, яблочный уксус) - это прекрасные источники живых бактерий [10]. Ферментированная капуста брокколи, кроме того, богата и магнием, который играет важную роль в синтезе энергии в митохондриях и является мощным антистрессовым микроэлементом. Употребление ферментированных продуктов, безусловно, оказывает благоприятное влияние на функционирование кишечника, что позволяет добиться снижения уровня тревожности.

В последние годы появилось большое количество информации о немаловажной роли нарушения нормальной микрофлоры как фактора предрасположенности дистресса, в связи с чем, рекомендуется добавлять в рацион пребиотики и пробиотики.

Антиоксидантные продукты

Человеческий мозг очень восприимчив к окислительному повреждению из-за его высокой метаболической нагрузки и обилия окисляемого материала, включая полиненасыщенные жирные кислоты. Некоторые «антиоксидантные диеты» стали популярными благодаря их положительному влиянию на функцию нейронов. Например, ягоды обладают сильной антиоксидантной способностью, но среди всех их компонентов были оценены только два танина (процианидин и продельфинидин), антоцианы и фенолы. В ходе исследований, учеными выявлено, что у крыс полифенолы увеличивают пластичность гиппокампа (измеряемую увеличением HSP70 и IGF1), обеспечивая защиту от повреждений и повышая эффективность обучения и запоминания. Неясно, как экстракты ягод могут принести пользу пластичности и познанию, но их эффекты, вероятно, связаны со способностью поддерживать метаболический гомеостаз, поскольку это способствует защите мембран от перекисного окисления липидов и влияет на синаптическую пластичность.

Учеными было доказано, что различные микроэлементы с антиоксидантной способностью оказывают влияние на когнитивные функции. Альфа-липоевая

кислота, которая содержится в мясных продуктах (почки, сердце, печень), и овощах (шпинат, брокколи, картофель), являются коферментами, которые крайне необходимы для поддержания энергетического гомеостаза в митохондриях. Витамин Е, или α -токоферол, также участвует в познавательных процессах, поскольку снижение его уровня в сыворотке крови было связано с плохой производительностью памяти у пожилых людей. Витамином Е богаты растительные масла, орехи, зеленые листовые овощи и злаки.

Ограничение калорий

Изменение калорийности рациона является потенциальным средством, с помощью которого можно повлиять на когнитивные способности. Метаболические процессы, которые инициируются сжиганием топлива в митохондриях, могут увеличивать синаптическую пластичность и, следовательно, могут влиять на когнитивные функции. Так, избыточное количество калорий может снизить синаптическую пластичность и, соответственно, повысить уязвимость клеток к повреждениям, вызывая образование свободных радикалов, превосходящих буферную способность клетки. Следовательно, умеренное ограничение калорий может защитить мозг, уменьшая процессы окислительного повреждения клеточных белков, липидов и нуклеиновых кислот.

Согласно гипотезе «бережливого гена», наш геном на протяжении тысячелетий эволюции адаптировался получать прибыль от номинального количества калорий, чтобы справиться с ограниченными пищевыми ресурсами. С другой стороны, резкое ограничение потребляемых калорий само по себе является стрессом для организма, поэтому необходим адекватный и рациональный подход к данному вопросу. К тому же, не стоит игнорировать тот факт, что питательная ценность рациона является жизненно важным требованием для потенциальной пользы здоровью. Пища является источником витаминов и минералов, макро- и микроэлементов. С 2016 г. для россиян рекомендована ежедневная пищевая профилактика стресса, заключающаяся в потреблении 15% белков, 18% жиров, 67%

углеводов. Доктор должен рекомендовать пациенту употреблять пищевые продукты, сбалансированные по зерновым (40%), овощам (25%), бобовым (20%), фруктам (10%) и животным продуктам (5%) в каждый прием пищи. Необходимо также обеспечить потребление достаточного количества чистой питьевой воды (2-2,5 л/сут. или 25-30 мл на 1 кг массы тела), ограничение соли (до 5 г/сут.), избегание продуктов, содержащих скрытую соль, рафинированный сахар, а также исключение из рациона кофе, подслащенных безалкогольных и алкогольных напитков. Рекомендуются свежие овощи и фрукты, кисломолочные продукты (300-400 г в день), пища, богатая белком. Также не стоит забывать о пользе физических упражнений, положительных эмоций, правильной организации режима труда и отдыха и о вреде курения и психоэмоционального стресса.

Заключение

Несмотря на то, что еда в классическом понимании воспринимается нами как средство для обеспечения организма энергией и строительным материалом, с каждым днем все большее количество ученых склоняется к тому, что с ее помощью можно не только повысить адаптационные возможности человека, но предотвратить развитие некоторых заболеваний. Пищевой рацион играет крайне важную роль в развитии когнитивных способностей и стрессоустойчивости: с помощью него можно как активизировать функцию нервной системы и работу головного мозга, так и снизить их качественные и количественные показатели. На основании проведенного нами исследования было выявлено, что студенты отдают предпочтение продуктам, которые оказывают крайне негативное влияние на нервную систему и способствуют более быстрому развитию ее истощения. Чтобы предотвратить появление нежелательных последствий, данной категории людей рекомендуется пересмотреть свой режим питания, а также его качество.

Не существует продуктов, которые могли бы стать заменой лекарственным препаратам, снижающим уровень тревоги, беспокойства и стресса, однако регулярное сбалансированное питание может помочь улучшить общее состояние

человека путем увеличения адаптационного резерва и, следовательно, стрессоустойчивости, а также создать благоприятные условия для оптимального функционирования головного мозга, способствуя облегчению запоминания информации и познавательного процесса, что крайне важно в процессе успешного обучения.

Список использованной литературы:

1. Акарачкова Е.С., Байдаулетова А.И., Беляев А.А. и др. Стресс: причины и последствия, лечение и профилактика. Клинические рекомендации. СПб.: Скифия-принт; М.: Профмедпресс; 2020.
2. Акарачкова Е.С., Беляев А.А., Кадырова Л.Р. и др. Стресс и питание. РМЖ. Медицинское обозрение. 2021;5(5):316-321. DOI: 10.32364/2587-6821-2021-5-5-316-321.
3. Ахмеджанова Л.Т., Солоха О.А., Строков И.А. Витамины группы В в лечении неврологических заболеваний. РМЖ 2009;17(11):776-83.
4. Бодров В. А. Психологический стресс: развитие и преодоление. – М.: ПБР СЭ, 2006. – 528 с.
5. Киселева, Е. В. Стресс у студентов в процессе учебно-профессиональной подготовки: причины и последствия / Е. В. Киселева, С. П. Акутина. – Текст: непосредственный // Молодой ученый. – 2017. – № 6 (140). – С. 417-419.
6. Луцкий И.С., Лютикова Л.В., Луцкий Е.И. Витамины группы В в неврологической практике. Междунар неврол журн 2008;2:89-93.
7. Психология стресса и методы его профилактики: учебно-методическое пособие / Авт.-сост. В. Р. Бильданова, Г. К. Бисерова, Г. Р. Шагивалеева. – Елабуга: Изд-во ЕИ КФУ, 2015. – 142 с.
8. Психоэмоциональный стресс / под ред. К. В. Судакова. – М.: НИИ им. П. К. Анохина РАМН, 2012. – 148 с.
9. Суворова В. В. Психофизиология стресса. – М.: Педагогика, 1975. – 208 с.
10. Функ И.А., Иркитова А.Н. Биотехнологический потенциал бифидобактерий. Acta

Biologica Sibirica. 2016;2(4):67–79. .

11. Щербатых Ю. В. Психология стресса и методы коррекции. – СПб.: Питер, 2006. – 256 с.
12. Bateman B., Warner J.O., Hutchinson E. et al. The effects of a double blind, placebo controlled, artificial food colourings and benzoate preservative challenge on hyperactivity in a general population sample of preschool children. *Arch Dis Child*. 2004;89(6):506–511. DOI: 10.1136/adc.2003.031435.
13. Center for Science in the Public Interest. Caffeine chart. (Electronic resource.) URL: <https://cspinet.org/eating-healthy/ingredients-of-concern/caffeine-chart> (access date: 25.07.2021).
14. Michopoulos V., Powers A., Gillespie C.F. et al. Inflammation in fear- and anxiety-based disorders: PTSD, GAD, and beyond. *Neuropsychopharmacology*. 2016;42:254–270. DOI: 10.1038/npp.2016.146.
15. Raison C.L., Capuron L., Miller A.H. Cytokines sing the blues: inflammation and the pathogenesis of depression. *Trends Immunol*. 2006;27(1):24–31. DOI: 10.1016/j.it.2005.11.006.
16. Smith J.E., Lawrence A.D., Diukova A. et al. Storm in a coffee cup: caffeine modifies brain activation to social signals of threat. *Soc Cogn Affect Neurosci*. 2012;7(7):831–840. DOI: 10.1093/scan/nsr058.
17. Selhub E.M., Logan A.C., Basted A.C. Fermented foods, microbiota, and mental health: ancient practice meets nutritional psychiatry. *J Physiol Anthropol*. 2014;33:2. DOI: 10.1186/1880-6805-33-2.
18. Taylor A.M., Holscher H.D. A review of dietary and microbial connections to depression, anxiety, and stress. *Nutr Neurosci*. 2020;23:237–250. DOI: 10.1080/1028415x.2018.1493808.

© Качалова А.С., Дурсунова Д.М., 2022

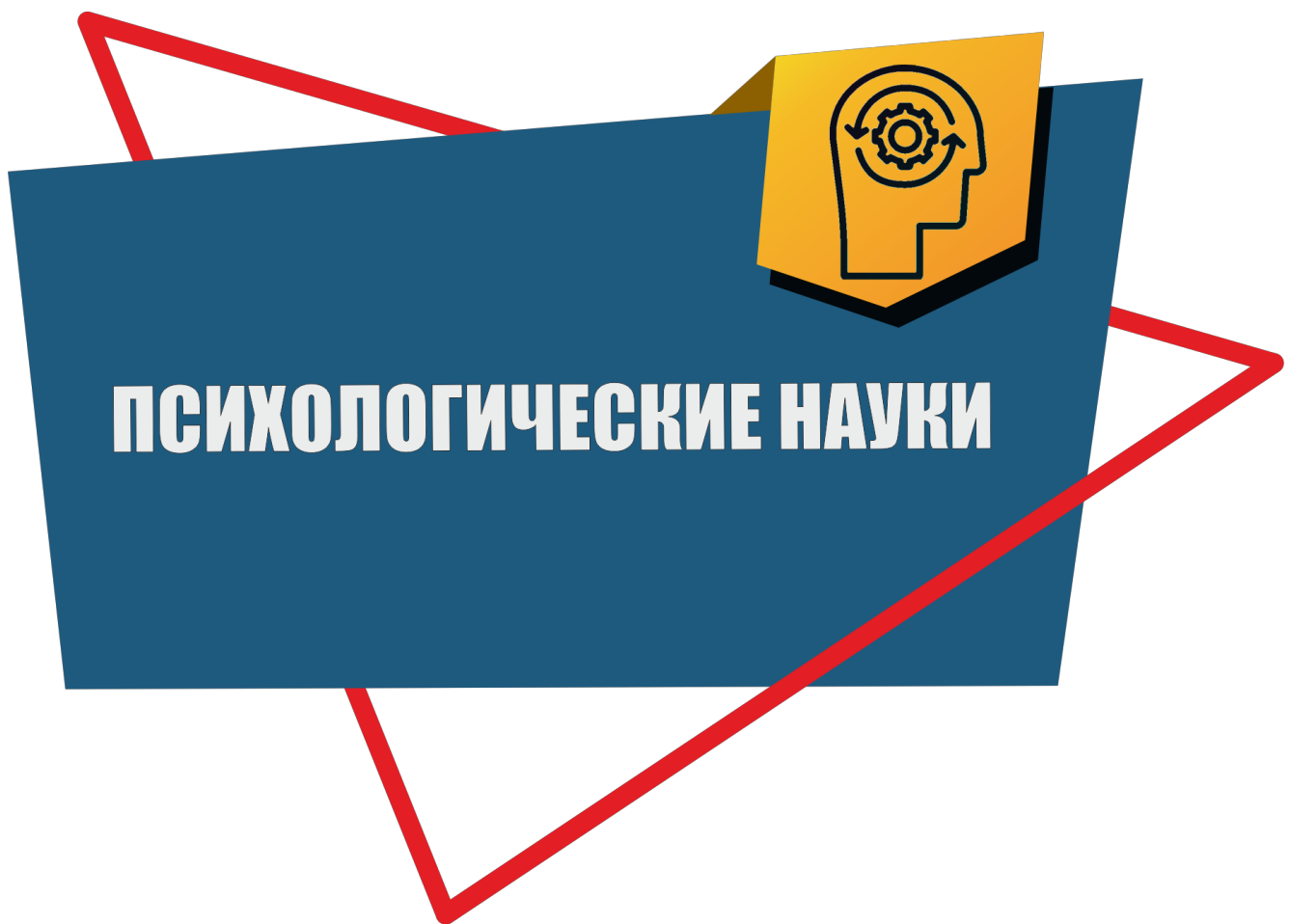

УДК 1**Короткова А.А.**

студентка 5 курса ФППК КубГУ

г. Краснодар, РФ

Затеева Т.Г.

канд. пед. наук, доцент КубГУ,

г. Краснодар, РФ

ЕСТЕСТВЕННОНАУЧНАЯ И ГУМАНИТАРНАЯ ПАРАДИГМЫ: СРАВНЕНИЕ СТРАТЕГИЙ**Аннотация**

Актуальность статьи заключается в том, что осмысленнее указанных понятий имеет прямое отношение как к фундаментальным проблемам психологии, так и к рядовым ситуациям проведения исследований на практике. В статье раскрываются особенности гуманитарной и естественнонаучной парадигмы, приводятся отличительные признаки на основании различных критериев.

Ключевые слова

Парадигма, естественнонаучная парадигма, гуманитарная парадигма, демаркация парадигм, критерии различия, позитивизм.

Термин «парадигма» ввел в психологическую науку американский историк Томас Кун и определил его следующим образом: парадигма – совокупность убеждений, ценностей и техник характерных для данного научного общества. Она состоит из набора решения специальных проблем [2]. Парадигмами в психологии принято считать «классические» исследовательские направления, такие, как естественнонаучная и гуманитарная психологии.

У истоков становления естественнонаучной парадигмы стояли такие психологи, как В. Вундт, Э. Титчер, Г.Т. Фехнер. По мнению западных психологов,

естественнонаучное направление опирается на реализм, эмпиризм и позитивизм. Эти три подхода в общности образуют философское основание критериев естественнонаучной парадигмы [1]. Реализм говорит о том, что все материальные объекты существуют вне человеческого существа. Эмпиризм – получение знания зависит от восприятия органами чувств. Эмпиристы утверждают, что чувственный опыт является главным источником знания. С точки зрения «позитивизма» научный метод познания является единственным надежным источником положительного знания. Согласно позитивистам, научное знание – эмпирическое, основанное на том, что непосредственно дано, и полученное на основании опыта. Объект естественнонаучной парадигмы остается тождественным самому себе на всем временном отрезке исследования. Человек, как объект, рассматривается как совокупность определенных состояний и структур. Основные методы исследования в рамках этого направления – эксперимент и внешнее наблюдение. Парадигма основывается на принципе использования (полезности) научных знаний. Сам исследователь занимает позицию незаинтересованного субъекта. Субъект познания выносится за скобки самой познавательной деятельности.

Гуманитарная парадигма в психологии представляет собой познание природы, общества, и самого человека с антропологической, человековедческой позиции. Объекты гуманитарного знания – общество и человек, который постоянно развивается в культурном пространстве. Человек, как объект изучения, не раскладывается на рефлексы, интеллектуальные знания, познавательные процессы. Объект познания оценивается со следующих позиций: нравственной, культурной, религиозной и эстетической. Исследования направлены на изучение сознания и интроспекции и строятся на основе диалогического принципа. Основными способами познания в рамках данной парадигмы выступает понимание и субъектный подход.

Общим у двух парадигм является стремление к определенному знаю, а различия строятся на основании того, где и как следует искать.

Провести четкую линию между двумя этими парадигмами едва ли возможно, однако более мягкие отличительные признаки отличия гуманитарной парадигмы от естественнонаучной были сформулированы достаточно четко в 1988 году психологами Д. Бар-Тал и У. Барт-Тал [4]:

- 1) отказ от культа эмпирических методов и отказ сужения критериев научного метода;
- 2) легализация интуиции в исследовании;
- 3) единство воздействия на изучаемую реальность и ее исследования;
- 4) возможность широких обобщений на основе анализа индивидуальных случаев;
- 5) изучение целостной личности, включенной в «жизненный» контекст;
- 6) признание научным знанием не только верифицированного знания.

Сравнивая две парадигмы Т. Д. Марцинковская выделила следующее отличие – разница между жестким естественнонаучным детерминизмом и социокультурной детерминацией (управляющей продуктивной деятельностью человека). Критерии различия двух парадигм представлены в таблице 1.

Таблица 1

Критерии различия естественнонаучной и гуманитарной парадигм

Естественнонаучная парадигма	Гуманитарная парадигма
Ориентация на объяснение психических феноменов	Понимание психических феноменов
Доминирование каузальных объяснений	Доминирование теологических объяснений
Ориентация на позитивистские стандарты проведения исследования	Тесная связь с психической практикой и постмодернистский образ науки
Методологический регоризм (строгость проведения какого-либо принципа в мысли)	Отсутствие методического регоризма
Номотетический (обобщающий) метод	Идеографический (описательный) метод

Однако следует отметить, что данные критерии носят когнитивный характер, так как отнесены к характеру производимого научного знания.

Отличия парадигм сказываются и на общем восприятии психологии как науки.

Психологами предпринимаются попытки примирения естественнонаучной и гуманитарной парадигмы, выражающиеся в воссоединении психологии, как науки и ее объекта. Однако американский философ и исследователь Т. Нагель высказал свое мнение по невозможности объединения двух парадигм: «В настоящее время у нас нет концептуальных средств, которые позволили бы понять, каким образом могут быть сторонами единой сущности и процесса субъективные и физиологические свойства» [3]. Поэтому психология остается разделенной на две конфликтующие парадигмы.

Список использованной литературы:

1. Бермус А.Г. Естественнонаучная парадигма в психологии: выбор ориентиров. // Вопросы психологии. 1988. № 4.
2. Кун Томас Структура научных революций. М.: АСТ Москва, Neoclassic, 2009.
3. Нагель Т. Мыслимость невозможного и проблемы духа и тела // Вопросы философии, 2001, № 8.
4. Слободчиков В.И., Исаев Е.И. Основы психологической антропологии. Психология человека: Введение в психологию субъективности. Учебное пособие для вузов. – М.: Школа-Пресс, 1995.

© Короткова А.А., Затеева Т.Г., 2022

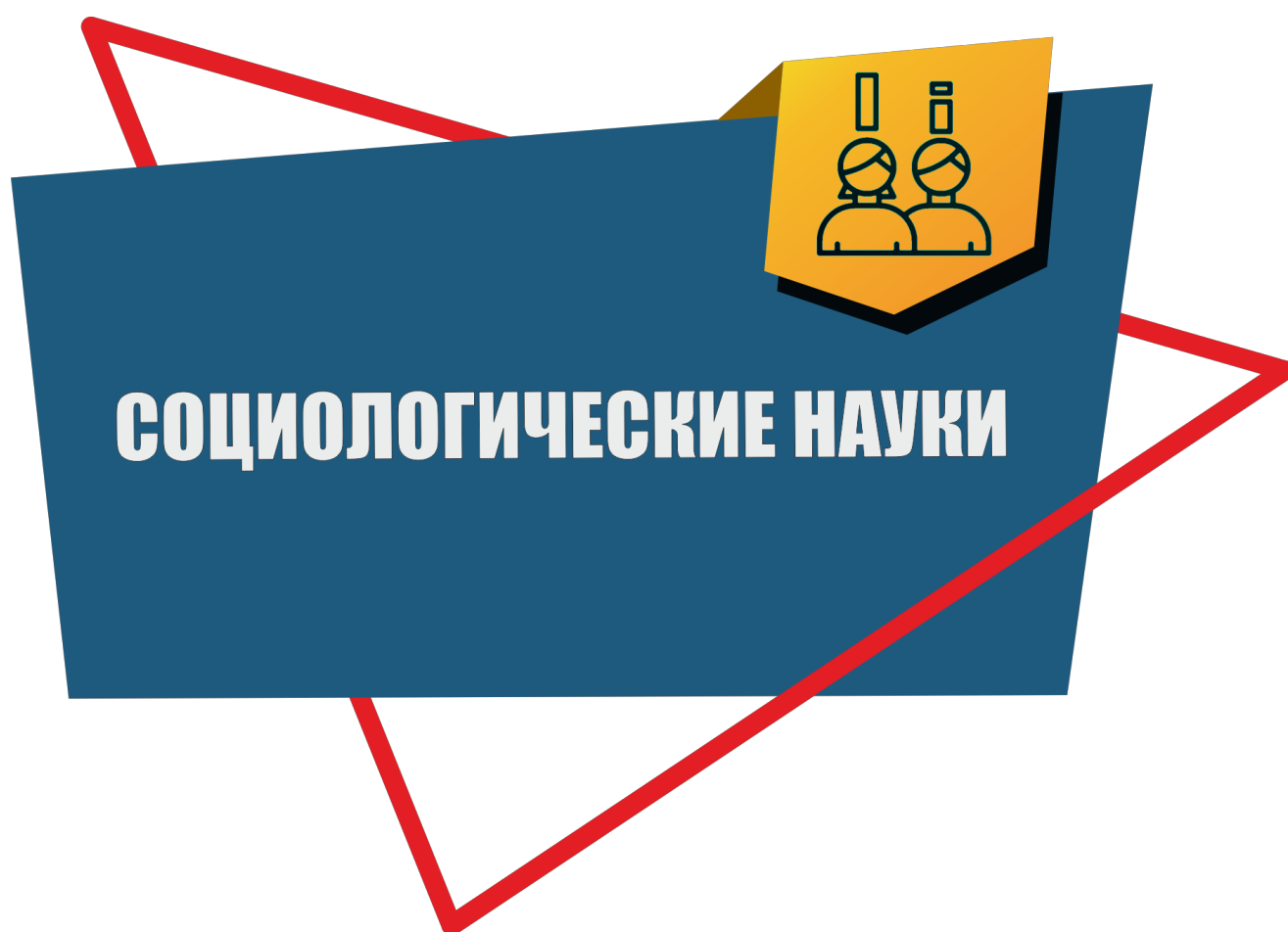

УДК: 659.182

Шагарова К.А.

Магистр, 2 курс,

ФГАОУВО «Казанский (Приволжский)

федеральный университет»

г. Казань, РФ

ИНСТРУМЕНТЫ ПРОДВИЖЕНИЯ НА СОВРЕМЕННОМ РОССИЙСКОМ ТУРИСТИЧЕСКОМ РЫНКЕ

Аннотация

Сегодня современный российский туристический рынок наполнен разнообразным турпродуктом, который предоставляют компании различного уровня и масштаба. Чтобы выделить свои товары и услуги туристическим компаниям необходимо озаботиться стратегией их продвижения. На основе разработанной стратегии выбираются подходящие методы и инструменты продвижения турпродукта.

Ключевые слова:

реклама, PR, продвижение, турпродукт, туристический рынок, российский рынок

Сегодня туризм является неотъемлемой частью нашей жизни. Туристский продукт – это любая туристская услуга, удовлетворяющая потребности туриста во время путешествия и предоставляемая заказчиком. Чтобы добиться успеха в продаже туристических услуг, должны быть реализованы различные мероприятия по продвижению в связке с рекламой, PR и прочими методами.

Крупные туристические компании (оптовики и туроператоры) часто имеют собственные службы стимулирования сбыта, а также заняты изучением эффективности уже предпринятых шагов, что помогает им вырабатывать советы по

эффективному продвижению своих продуктов.

Развитие туристского продукта является важнейшей задачей на туристическом рынке, как и обеспечение спроса на туристский продукт. В настоящее время существует большое количество методов продвижения, таких как реклама, ярмарки, выставки, связи с общественностью и пр.

Метод продвижения – это способ информирования будущих и/или уже существующих клиентов о товаре/услуге, равно как и о компании, которая предоставляет этот продукт. Важным способом стимулирования туристического производства для любого турагентства является участие в туристических выставках, ярмарках, которые необходимы для поиска новых рекламных партнеров, а также маркетинг и реализация турпродукта компании. Основными задачами продвижения туристского продукта являются:

1. Информирование субъектов туристского рынка и потенциальных клиентов о туристских продуктах и конкурентных преимуществах;
2. Стимулирование спроса на туристические продукты и долгосрочную совместную работу агентов;
3. Выход на новые рынки сбыта и охват наибольшего количества новых клиентских сегментов.

Основной задачей туристского рынка является увеличение туристического производства для достижения главной цели - удовлетворения спроса на туристский продукт. Есть много способов продать свой продукт. В этой статье мы рассмотрим основные из них.

Центральное место в разработке стратегии продвижения туризма занимает стоимость продвижения, которая постоянно растет в связи с тем, что рынок рекламы растет, появляется много новых покупателей.

К нерекламным методам продвижения туристского продукта относятся:

1. Прямая передача информации (защита постоянного клиента, которому передается информация о частных поездках и т.д.);

2. Прямой маркетинг (продажи по телефону, SMS-напоминания, списки рассылки);

3. Личные (индивидуальные) продажи, осуществляемые агентом;

4. Стимулирование сбыта (скидки, конкурсы и розыгрыши призов для туристического покупателя, бонусы, а также небольшие подарки от турагентства, это могут быть ручки, блокноты и прочий раздаточный материал);

5. Продвижение или организация связей с общественностью (организация культурных мероприятий, где распространяется больше информации о поездках компании, куда приглашаются представители СМИ).

В зависимости от того, кем будут проводиться мероприятия по стимулированию сбыта, они могут совершенно различаться, так как туроператоры работают напрямую с клиентами и часто продают свои туристические продукты туристическим агентствам. Шаги по продвижению могут быть адресованы как потенциальным туристам, т.е. непосредственному потребителю этих услуг, так и адресованы торговцам и организациям.

Стимулирование клиентов играет важную роль в развитии туристических продуктов. Основными целями мотивации клиентов являются: поощрение более широкого использования предлагаемых туристических или специальных услуг, а также побуждение к покупке услуг, которыми они до сих пор не пользовались.

В программу поощрения должно быть включено достаточное количество различных методов. Эффективность каждого из этих методов очень важна.

Одним из самых дорогих методов продвижения турпродукта на современном российском рынке является реклама в СМИ, социальных сетях, интернет-источниках, а также на телевидении, в газетах и журналах. Это эффективный способ, потому что он дает возможность охватить более широкую аудиторию.

Размещение рекламного ролика на телевидении предполагает большие финансовые затраты, но эта реклама способна охватить большое количество людей, воздействуя на клиентов через внимание – зрение, слух и пр. Газета, по

сравнению с другими видами рекламы, дороже и часто обновляется, а также имеет более широкую аудиторию. Есть ряд профессиональных изданий, выпускающих публикации в сфере туризма, которые также популярны среди туристических компаний и заядлых путешественников.

Еще одним способом продвижения туристических продуктов является реклама в книгах, брошюрах и листовках. В гидах по путешествиям туристы могут найти важную для них информацию. Каталоги могут использоваться как справочники, носители информации, содержащие описания туристских продуктов и услуг, фотографии, туристические программы, гостиницы, мероприятия и туры, транспортные услуги и пр. Уникальной особенностью брошюры является ее дешевизна и простота изготовления.

Уличная реклама, используемая как способ продвижения туристского продукта, может быть стационарной и подвижной (плакаты, билборды, дорожная реклама). Как и в любой рекламе, важно место размещения, важно знать поток людей в этом месте, желательно размещаться в центре города.

Конечно, большая часть этой рекламы распространяется через изображения в дополнение к медийной рекламе. Суть такой рекламы – напоминание об услугах и возможностях их использования.

В турфирмах есть список постоянных клиентов, которым рассылаются продающие письма, информирующие о новых маршрутах, услугах и скидках. Это продвижение, которое также требуется игрокам на туристическом рынке.

Непосредственно рекламу на плакатах и билбордах можно увидеть повсюду. Этот способ продвижения тоже актуален. Клиент сталкивается с такой рекламой, пока он еще находится в процессе принятия решения. Цель этого метода продвижения – напомнить клиентам, что они уже знают о продукте и о том, как его приобрести.

Для продвижения туристического продукта туристические агентства используют различные методы, чтобы сделать свой продукт более прибыльным.

Многие местные туристические агентства вывешивают свои рекламные щиты возле офисов продаж. Часто на таких плакатах размещают логотип компании на фоне живописных пейзажей из рекламируемых маршрутов и туров, а также фотографии «семейных» счастливых отдохнувших пар, которые являются потенциальными покупателями турпродукта для семейного отдыха.

Определение целей продвижения продукта – важная часть процесса, ведь если цель известна, значит, можно принимать логичные решения. С помощью целей утверждаются решения о финансировании рекламных мероприятий, выборе методов продвижения, метода коммуникации и выборе целевых групп.

Только после постановки мотивационных целей можно контролировать эффективность деятельности по продвижению турпродукта.

Таким образом, создание и продвижение туризма по привлекательной цене, «завоевание» репутации качеством предлагаемых услуг для достижения хорошего финансового результата – это самая большая и трудоемкая работа любой туристической компании. Одним словом, важно знать, что туристическая реклама эффективна при выборе правильной, подходящей под заданные цели стратегии.

Список использованной литературы:

1. Бондарева К.Е. Методы продвижения туристического продукта на современном этапе развития рынка туристских услуг // Вестник научных конференций. – 2019. – № 4-1(44). – С. 18-22.
2. Бышок К.А. Методы продвижения и реализации туристского продукта с использованием информационных технологий / К. А. Бышок, Е. В. Сапунова, М. Г. Пыхтина // Достижения науки и образования. – 2019. – № 9-2(50). – С. 13-15.
3. Величко А. Г. Особенности продвижения туристского продукта / А. Г. Величко, Е. Г. Теличева // Научно-техническое и экономическое сотрудничество стран АТР в XXI веке. – 2021. – Т. 2. – С. 369-372.
4. Киреева Ю. А. Современные методы продвижения турпродукта туроператором на туристский рынок / Ю. А. Киреева, О. Р. Полякова, О. И. Челябинна, Г. В.

Пиньковская // Экономика и предпринимательство. – 2020. – № 8(121). – С. 777-786.

5. Рожкова В. А. Креативные методы продвижения турпродукта / В. А. Рожкова // Саратовский социально-экономический институт (филиал) федерального государственного бюджетного образовательного учреждения высшего образования "Российский экономический университет им. Г.В. Плеханова", 2019. – С. 198-201.

6. Сайбель Н. Ю. Продвижение туристского продукта на современном рынке / Н. Ю. Сайбель, И. В. Маркитанова // Лучшая научно-исследовательская работа 2017: сборник статей IX Международного научно-практического конкурса, Пенза, 27 июня 2017 года. – Пенза: "Наука и Просвещение" (ИП Гуляев Г.Ю.), 2017. – С. 24-29.

© Шагарова К.А., 2022